

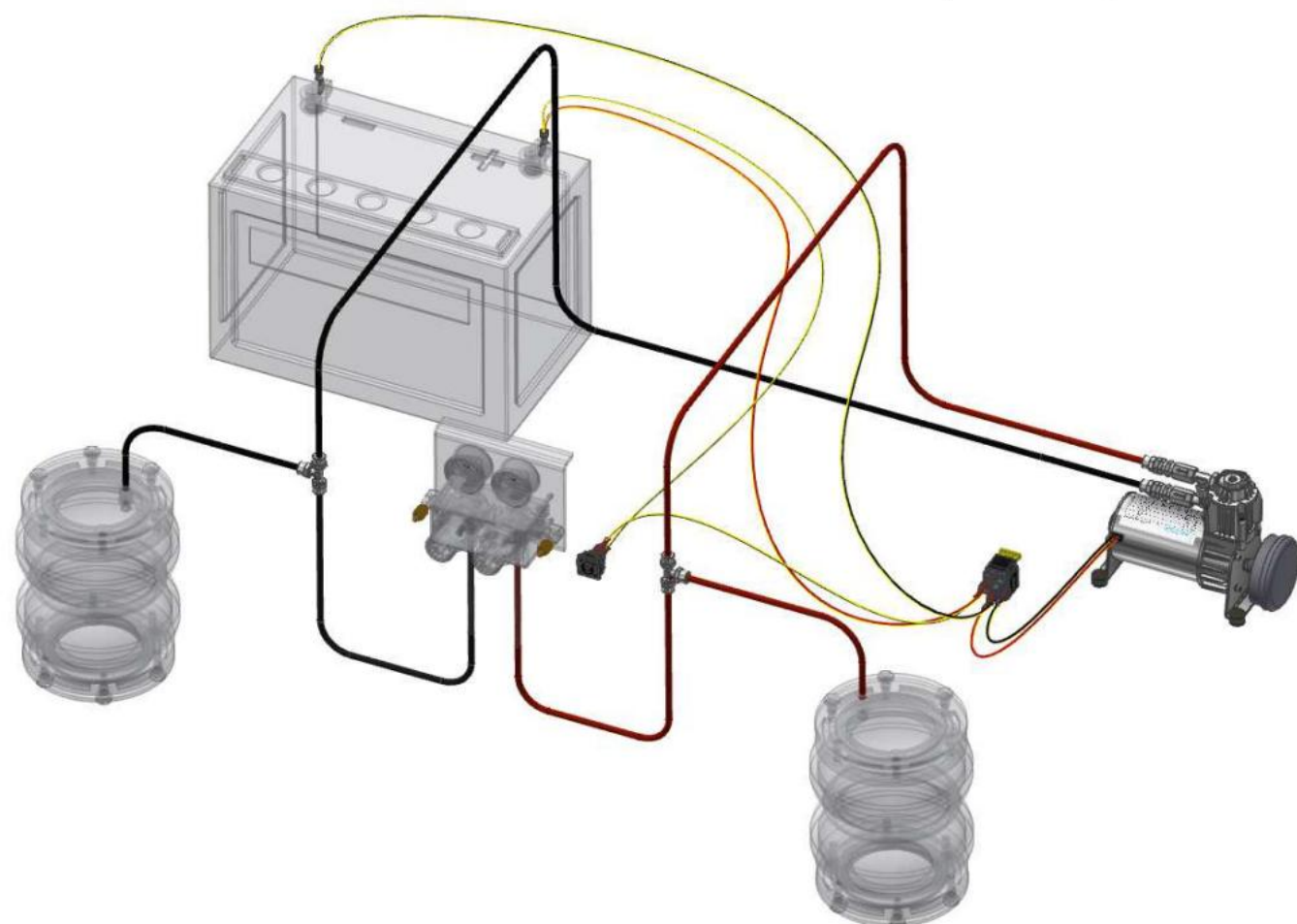

HORNÍ SYSTÉM POHONU Ref.:

89700290 – 89700291



Tato instalační příručka je upravena v italském jazyce a přeložena do angličtiny.
Obsahuje všechny informace jasným a jednoznačným způsobem. Úředním jazykem je italština.

Tento instalační manuál byl napsán v italštině a přeložen do angličtiny. Obsahuje všechny informace jasně a přehledně. Úředním jazykem je italština.



ESI Italia S.r.l.
Strada Fornacino 152
10040 Leini (To) - ITALY
Phone : +39 011 9910838
Fax : +39 (0)11 9910824
info@esitalia.net
www.esitalia.net

Tento leták slouží čistě pro ilustrační účely a nemusí správně odrážet dodané díly. Výrobce si vyhrazuje změnit jeho obsah kdykoli to bude nutné a bez jakýchkoliv výhrad.

Tato brožura je pouze ilustrativní a nemusí přesně představovat dodané díly. Výrobce si vyhrazuje právo změnit obsah v případě potřeby a bez předchozího upozornění.

Sada kompresoru pro užitková

vozidla (12V)

Sada kompresoru pro užitková

vozidla (12V)



OBSAH BALENÍ / OBSAH BALENÍ

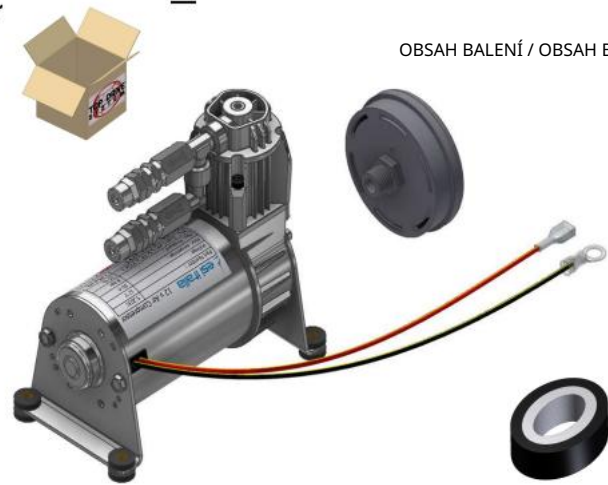

Dvoucestný 12V kompresor s
horskou podporou (1X)
Dvoucestný 12V kompresor s montážním držákem
(1X)

Náhradní filtry (2x)
Náhradní filtr (2x)

Zásuvkové konektory „Faston“ (7X) *
Zásuvkové konektory „Faston“ (7X) *

Zástrčkový konektor „Faston“ (1X) *
Faston konektor (1X) *

Dvojitý „Faston“ konektor (1X) *
Dvojitý „Faston“ konektory (1X) *

Očko „Faston“ konektory (2X) * Očko
„Faston“ konektory (2X) *



Šrouby s přírubou M5x25 (4X)
Přírubový šroub M5x25 (4X)



Samojistné matice M5 (4X)
Samosvorné matice M5 (4X)



Podložky Ø5x10x1 (4X)
Podložky Ø5x10x1 (4X)



Vypouštěcí ventily (2X)
Odvzdušňovací ventily (2X)



„T“ koncovka trubky (2X)
„T“ potrubní armatura
(2X)



Dvě polohový vypínač (1X)
Dvoupolohový přepínač (1X)



Sada relé s 20 A pojistkou (1X)
Sada relé s 20 A pojistkou (1X)



Návod k použití (1X)

Návod k použití (1X)

ISO 6722:2022

Jednožilové kabely pro silniční vozidla 60V a 600V
Rozměry, zkušební metody a požadavky

Technické údaje tecnici cavi / Kabely



Černý drát 4 mm2 (2 m)
Černý drát 4 mm2 (2 mt)

Červený vodič 4 mm2 (2 m)
Červený vodič 4 mm2 (2 mt)

Šedý drát 0,5 mm2 (3 m)
Šedý drát 0,5 mm2 (3 mt)

Jmenovité napětí / Jmenovité
napětí CC /
DC : 300
V AC : 200 V Provozní teplota / provozní
teplota fáze 3 : -15°C +
(+105°C / +125°) zkrat / zkrat :
160°C Min. poloměr / Min Poloměr ohybu: 4 x Ø cavo /
kabel Maximální montážní tažná síla / Maximální montážní napínací síla : 50 N/mm2

* Barvy komponentů se mohou lišit podle dostupnosti / Barvy komponentů se mohou lišit podle dostupnosti

Dodávané spotřební díly (vodiče, faston, atd...) jsou určeny pro standardní instalaci, pokud nestačí, zakupte je jako secesní podle uvedených vlastností.

Společnosti ESI Italia Srl nelze účtovat dodatečné náklady

Přiložený spotřební materiál (vodiče, faston atd.) je určen pro standardní instalaci. Pokud není dostatek dílů, zakupte je podle specifikovaných charakteristik. Společnosti ESI Italia Srl nelze účtovat dodatečné náklady.

SCHÉMA ZAPOJENÍ KLÍČOVÉHO SIGNÁLU

SCHÉMA ZAPOJENÍ KLÍČOVÉHO SIGNÁLU

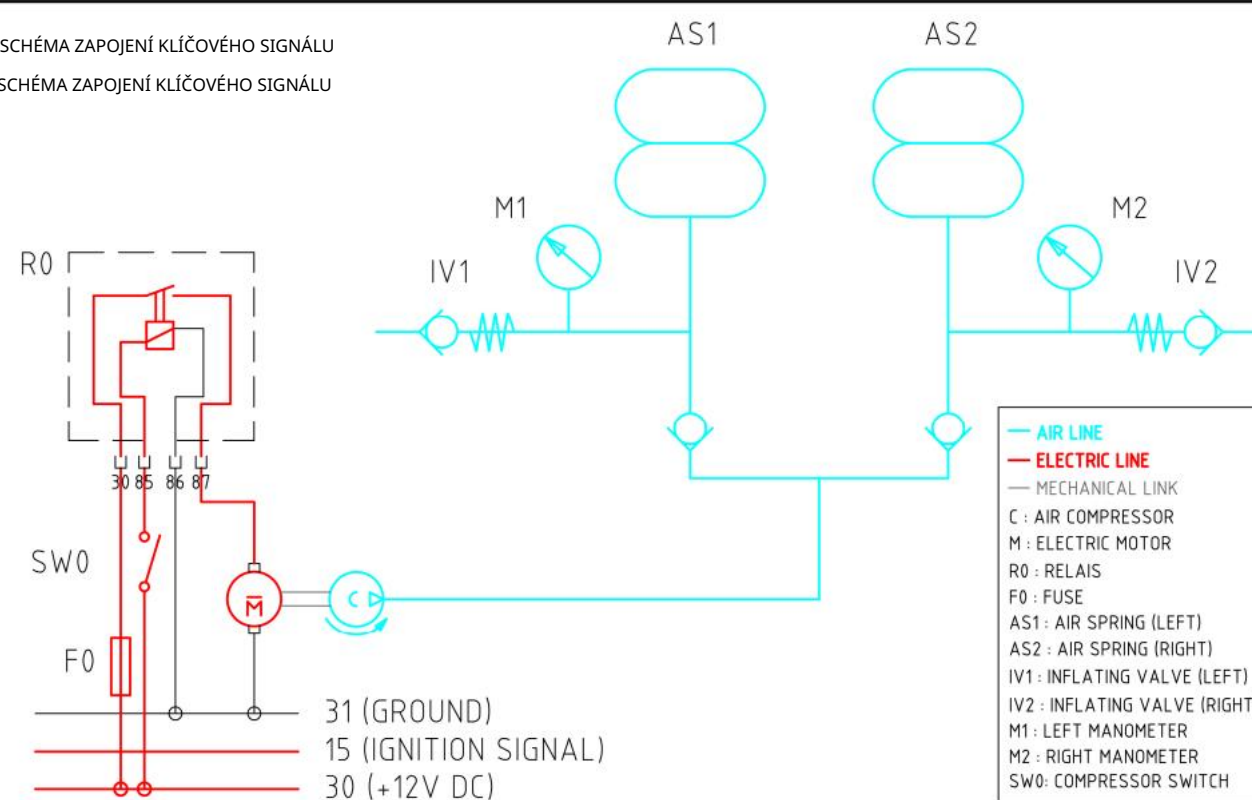

STANDARDNÍ SCHÉMA ZAPOJENÍ SIGNÁLU

STANDARDNÍ SCHÉMA ZAPOJENÍ SIGNÁLU

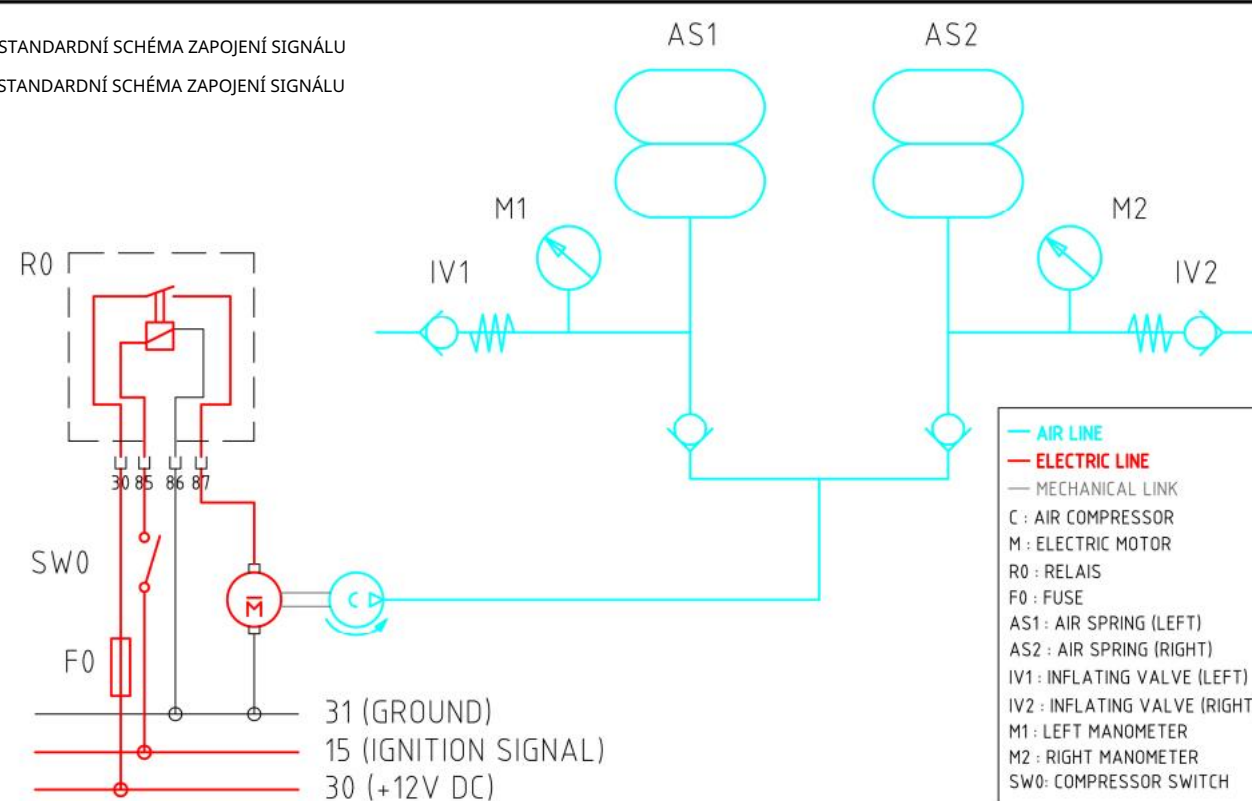

VAROVÁNÍ: Při provádění systému pneumašc se řiďte přesně uvedenými pokyny. Ve skutečnosti nebo elektrické; tak, jak jsou pokyny pro , systém se může lišit podle zvolené verze (manuální, samoniveláční systém pneumašc uvedeny v příslušné příručce přiložené k zakoupené sadě.

DŮLEŽITÉ: NEPOUŽÍVEJTE tekutý teflon®, konopí, barvy atd. V případě problému a/nebo informací kontaktujte naši technickou kancelář. V případě, že tyto pokyny nedodržíte, společnost EURO-SERVICE srl a ESI Italia srl nenesou odpovědnost za případné odvozené škody. Pro další informace šon nás kontaktujte.

POZOR: Při implementaci pneumatického systému se prosím řiďte konkrétními pokyny. Ve skutečnosti se systém může lišit v závislosti na zvolené verzi (manuální, samoniveláční nebo elektrická). Pokyny pro pneumatický systém jsou proto uvedeny v příslušném návodu, který je součástí zakoupené sady. DŮLEŽITÉ: NEPOUŽÍVEJTE tekutý teflon®, konopí, barvy atd. Pokud máte nějaké problémy a/nebo informace, kontaktujte naši technickou kancelář. Pokud se nebudete řídit těmito pokyny, společnost EUROSERVICE srl a ESI Italia srl nenesou odpovědnost za případné škody na derivátech. Pro další informace nás prosím kontaktujte.

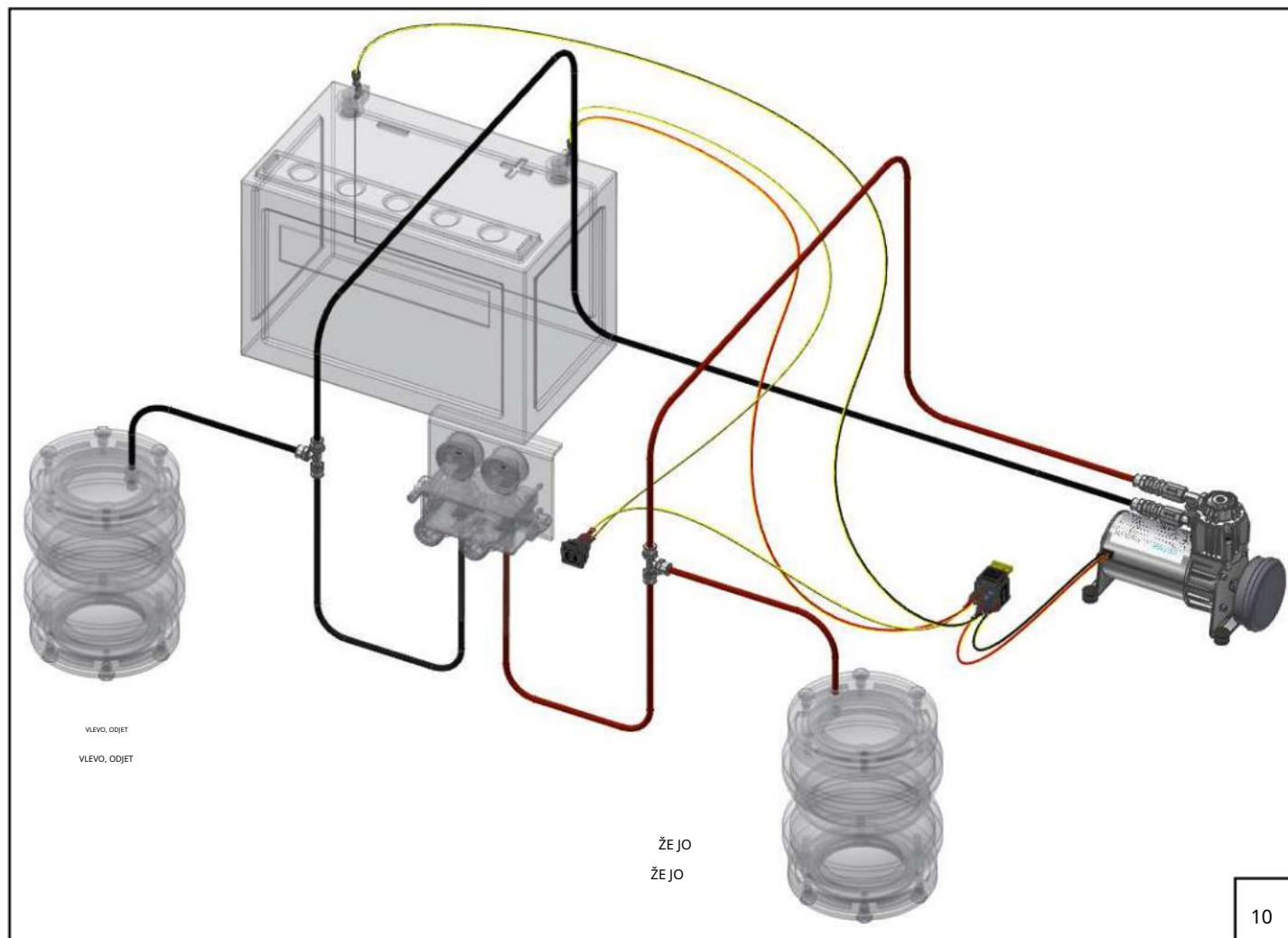

Kompletní schéma EleXro-pneuma: respektujte prosím barvy trubek Rilsan (nejsou součástí dodávky), červenou pro pravou stranu a černou pro levou stranu.

Kompletní elektrické schéma Pneuma7k: Vezměte prosím na vědomí barvy trubek Rilsan (nejsou součástí dodávky): červená pro pravou stranu a černá pro levou stranu.

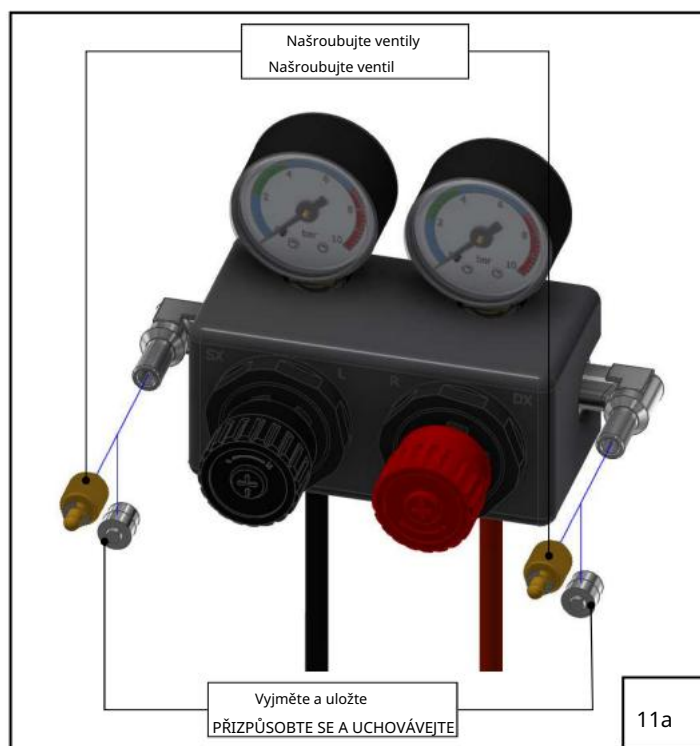

VYPUŠTĚCÍ VENTILY INSTALACE / INSTALACE VYPUŠTĚCÍCH VENTILŮ

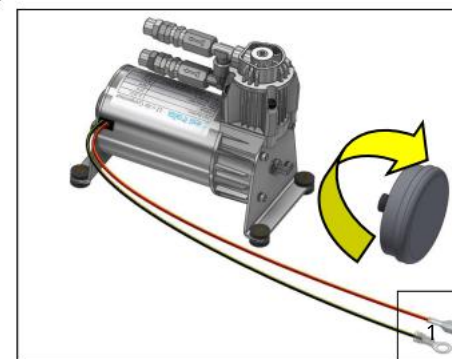
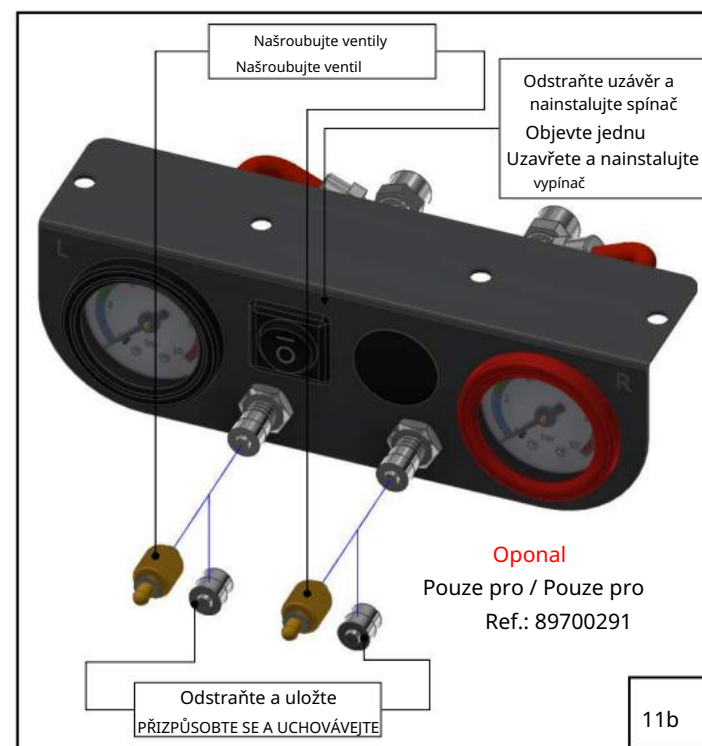

Nainstalujte filtr a umístěte kompresor na suché místo odolné proti povětrnostním vlivům. Změřte vzdálenost od kompresoru k baXery, abyste mohli provést kabeláž.

Nainstalujte filtr a umístěte kompresor na suché a chráněné místo. Změřte vzdálenost od kompresoru k baterii, abyste provedli kabeláž.

muži.

Zapojení lze provést pomocí vstupu signálu klíče (doporučeno) nebo přímo do baXery. V první variantě vytvořte kabely 1a, 1b, 2 a 3, ve druhé variantě vytvořte pouze kabely 1, 2 a 3.

Zapojení lze provést přes vstup signálu klíče (doporučeno) nebo přímo do BaBerie. Pro první Op7on vytvořte kabely 1a, 1b, 2 a 3, pro druhý Op7on vytvořte pouze kabely 1, 2 a 3.

Kabel 1a / Kabel 1b - napájení a ovládání

Kabel 1 - napájení a ovládání

Kabel 2 - zem

Kabel 3 - reléový spínač

Linka 1a / Kabel 1b - Napájení a ovládání

Vedení 1 - Výkon a ovládání

Linka 2 - zem

Řádek 3 - spínač relé



Pro umístění spínače nebo ovládacího panelu určete suché místo odolné proti povětrnostním vlivům. Změřte vzdálenost od spínače k

kompresor a do baXery, aby bylo možné provést kabeláž.

Najděte suché a chráněné místo pro umístění spínače nebo ovládacího panelu. Změřte vzdálenost od spínače ke kompresoru a baterii, abyste vytvořili kabeláž.

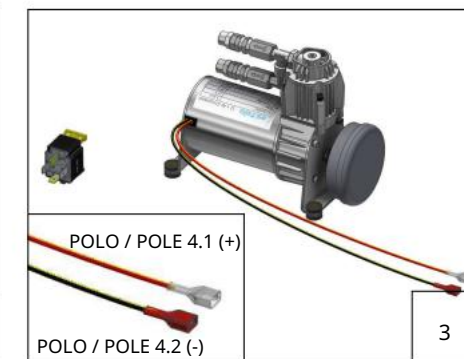

Umístěte relé blízko kompresoru a vytvořte potřebné kabely, jak je znázorněno níže:

Umístěte relé do blízkosti kompresor a vedte požadované kabely, jak je znázorněno níže:

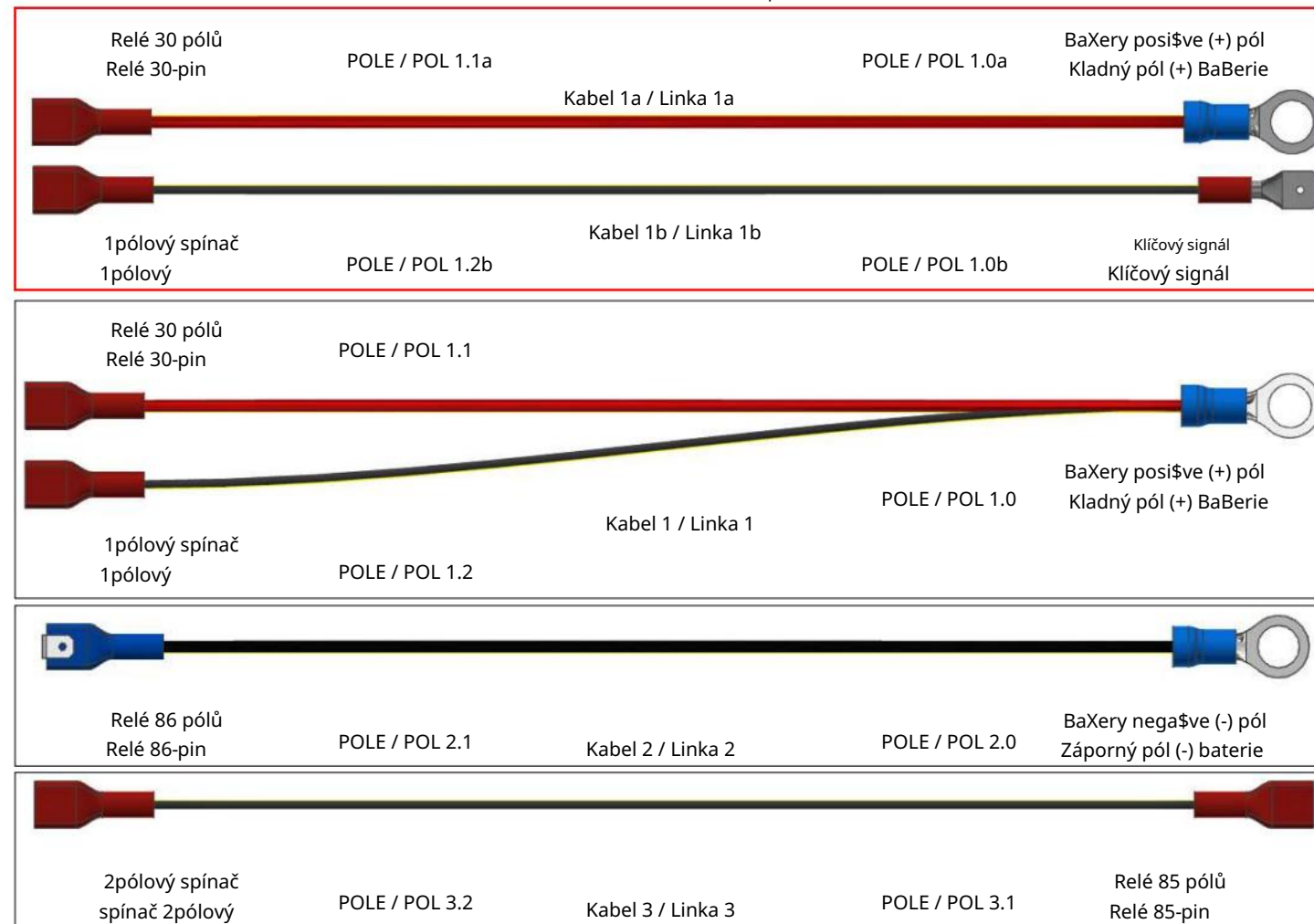

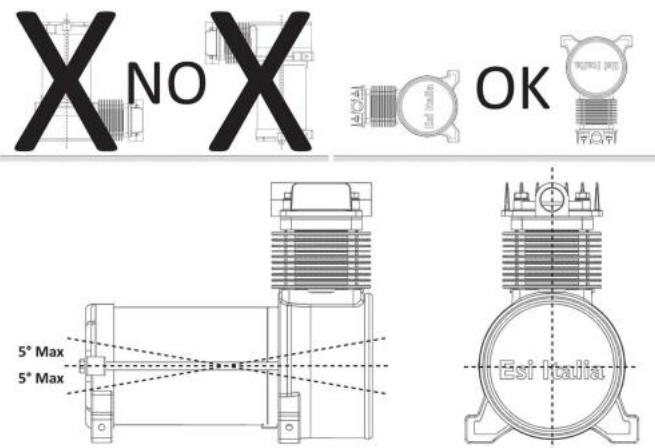

Vzduchový kompresor musí pracovat s osou motoru vodorovně. Maximální admiXovaný sklon je +/- 5°.

Vzduchový kompresor musí být provozován s vodorovnou osou motoru. Maximální přípustný sklon je +/- 5°.

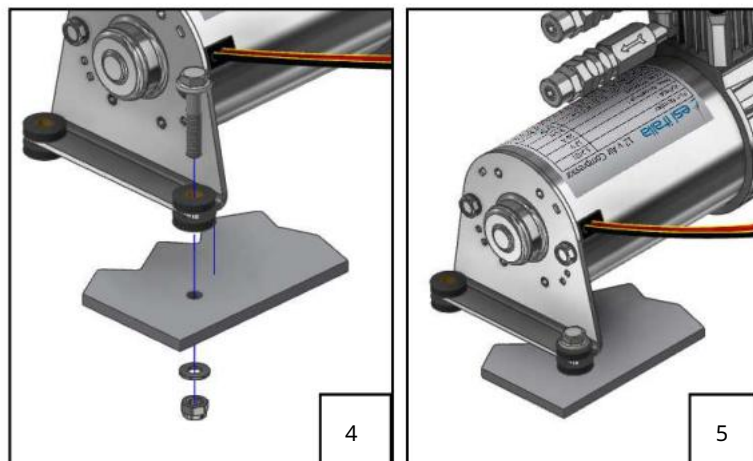

Umístěte kompresor na nosnou plochu (maximální tloušťka 8 mm) a zajistěte šrouby M5, samojistnými maticemi a podložkami.

Umístěte kompresor na nosnou plochu (maximální tloušťka 8 mm) a zajistěte jej šrouby M5, samojistnými maticemi a podložkami.

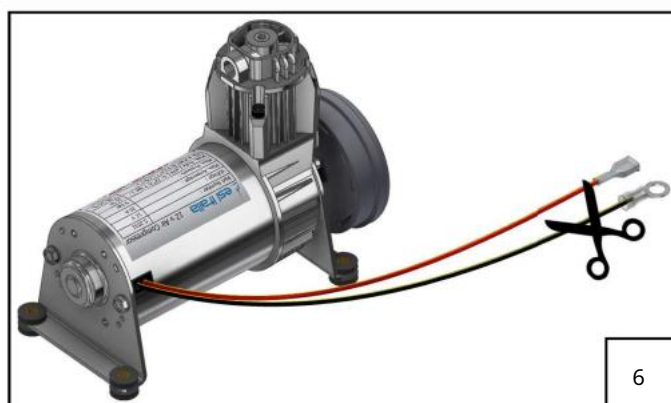

Odřízněte koncovou stranu černého drátu POUZE pro odstranění předem nainstalovaného Faston konektoru s očkem.

Odřízněte POUZE koncovou stranu černého vodiče, abyste odstranili předem nainstalovaný faston konektor s očkem.

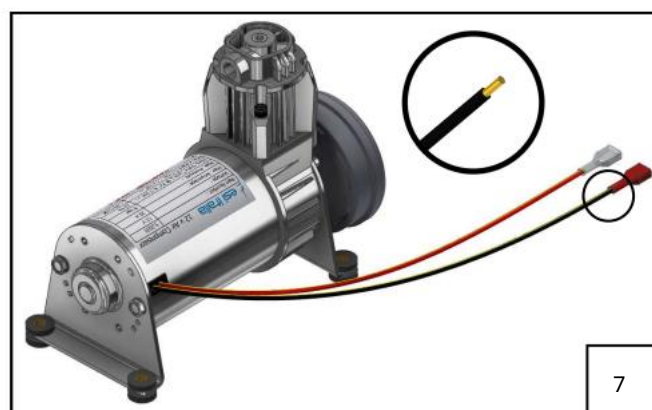

Odizolujte černý konec drátu a zalisujte samičí Faston konektor, jak je znázorněno na obrázku.

Odizolujte konec černého kabelu a zalisujte zásuvku Faston podle obrázku zobrazeno.

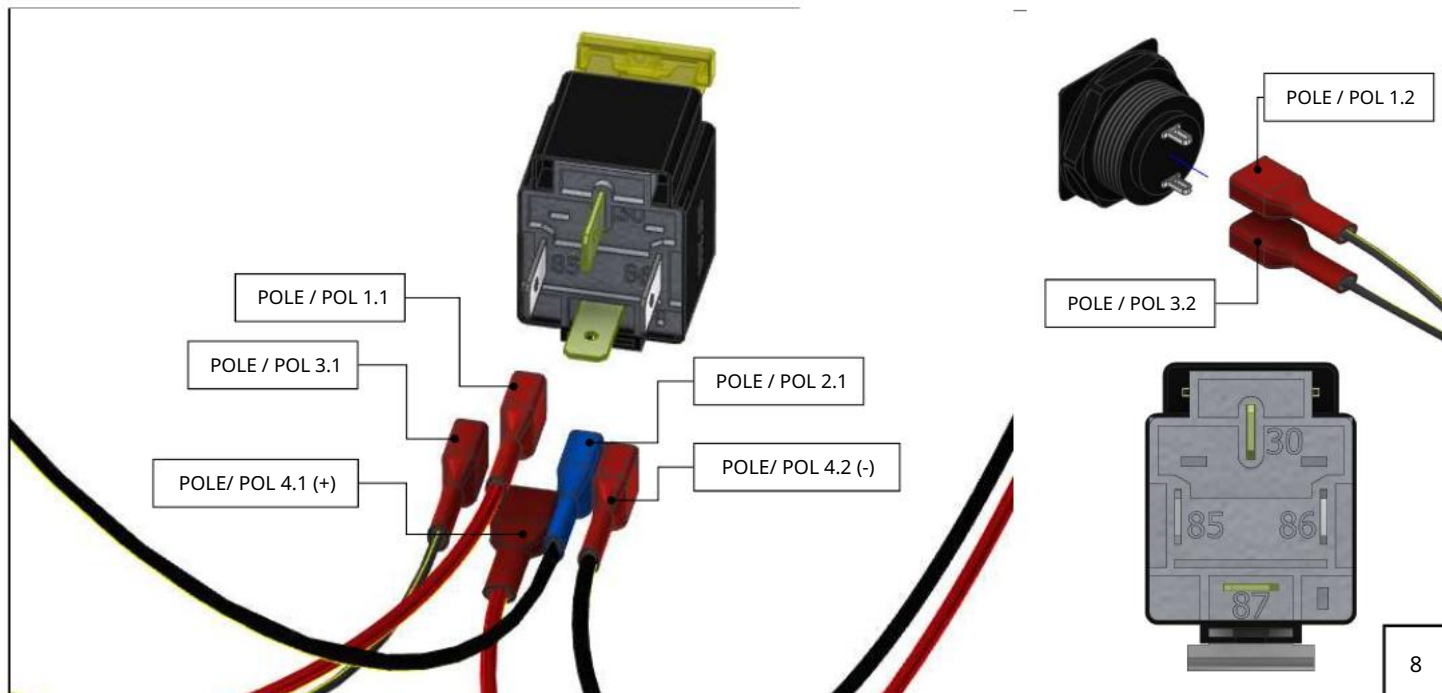

Připojte relé a spínač, jak je znázorněno na obrázku.

Připojte relé a spínač, jak je znázorněno na obrázku.

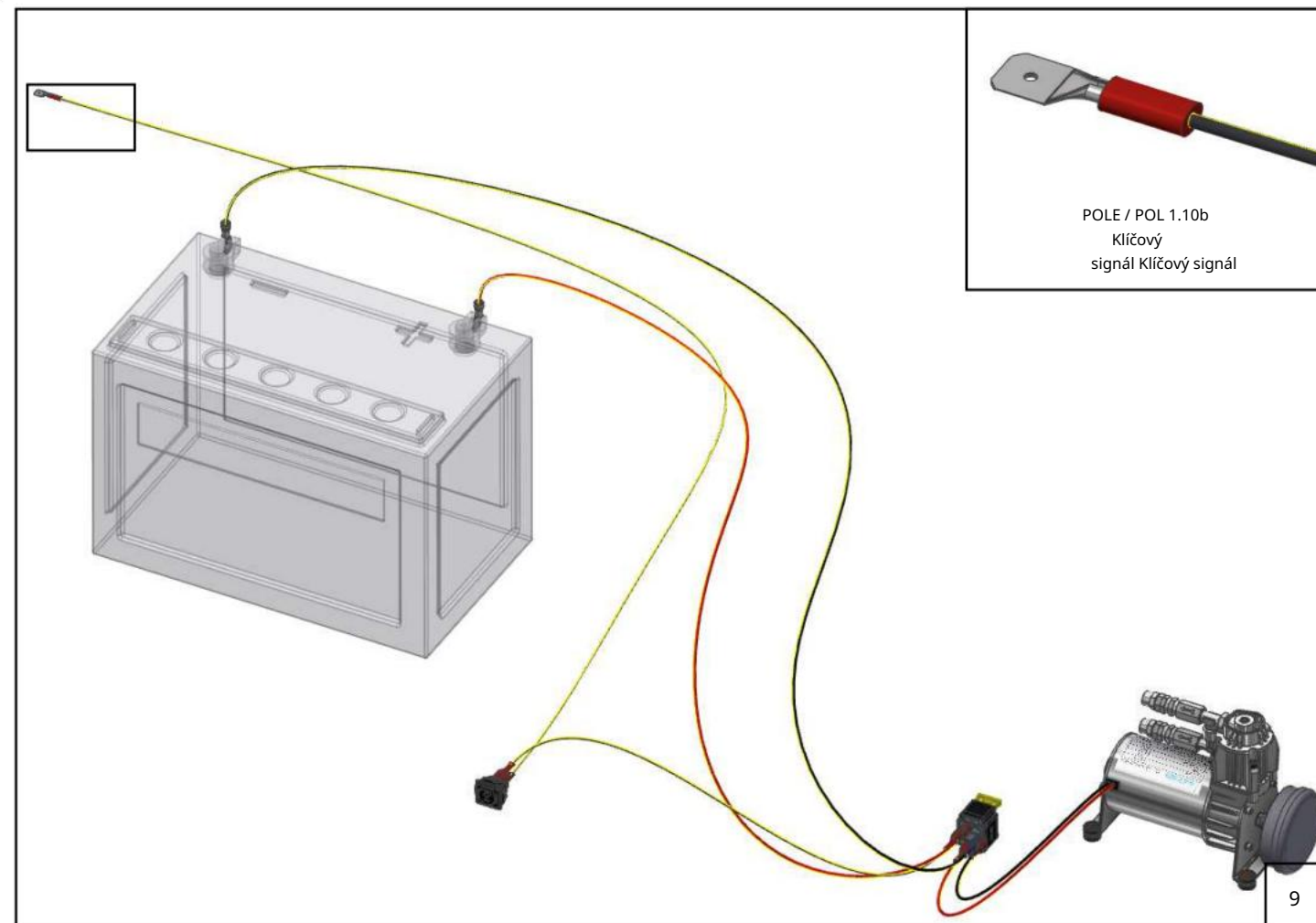

POLE / POL 1.10b
Klíčový
signál Klíčový signál

Schéma elektrického připojení klíčových signálů / Schéma nejdůležitějších připojení elektrických signálů

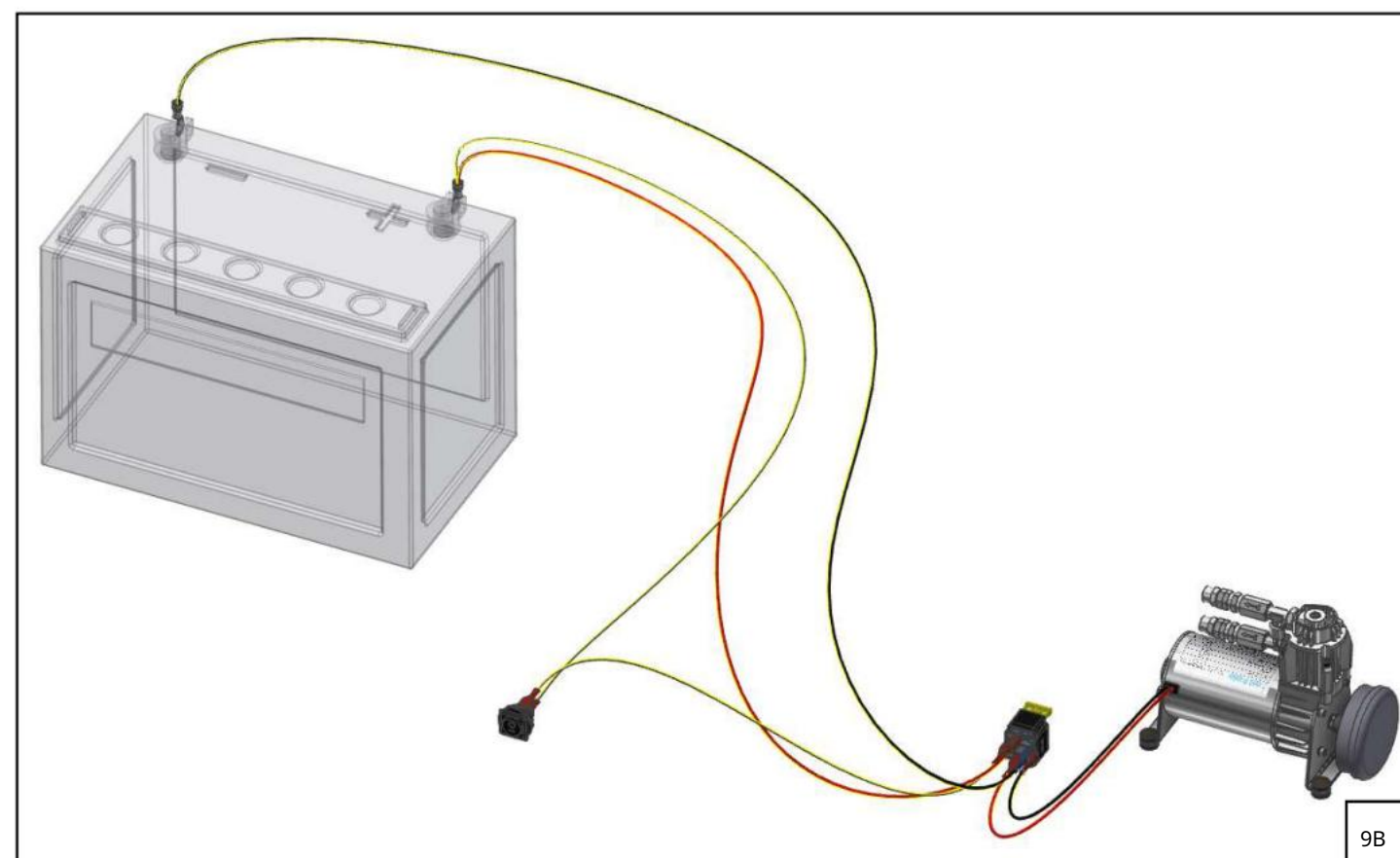

Standardní schéma elektrického připojení / standardní schéma elektrického připojení