

TO

NÁVOD K POUŽITÍ  
INSTALACE-UŽÍVÁNÍ-ÚDRŽBA

V

INSTALACE, POUŽÍVÁNÍ A  
NÁVOD K ÚDRŽBĚ

FR

MANUEL D'NÁVOD K INSTALACI-  
POUŽÍVÁNÍ A ÚDRŽBA

JE

MANUÁL  
INSTALACE-UŽÍVÁNÍ-ÚDRŽBA

Z

INSTALAČNÍ MANUÁL,  
POUŽÍVÁNÍ A ÚDRŽBA

CE

série FL

CAN Srl

Via G. Apollonio 11 36061

- Bassano del Grappa (VI) - ITÁLIE

T. +39 0365 555909 F.  
+39 0365 651822

info@cansrl.com  
www.cansrl.com

**Can**®





„Značka AIRXCEL“

---

TOPNÉ SYSTÉMY



---

KLIMATIZACE



---

VAŘENÍ SPOTŘEBIČE



---

VĚTRÁNÍ



---

DEKORACE





Děkujeme, že jste si zakoupili varné zařízení CAN Srl

Jedná se o kvalitní zařízení, vyrobené v Itálii, schopné vás spolehlivě a bezpečně doprovázet ve vaší zábavě a volném čase, vždy zaručující výkon na té nejvyšší úrovni.

Instalace a použití zařízení jsou jednoduché a okamžité.

Vyzýváme vás, abyste si pozorně přečetli tento návod: umožní to správnou instalaci a používání, které udrží vaše zařízení dokonalé a efektivní po celá léta.

Pokyny v této příručce platí pouze pro zemi určení. Systémy zásobování plynem musí odpovídat aktuálním národním předpisům.

Pro usnadnění čtení návodu jsou zobrazeny následující symboly:



**VAROVÁNÍ PRO BEZPEČNOST INSTALATORŮ A UŽIVATELE**

Nedodržení těchto varování může způsobit materiální škody a ohrozit provoz zařízení.



**VŠEOBECNÉ INFORMACE**

Doplňkové informace pro instalační techniky a uživatele.

CAN Srl, jako výrobce, si vyhrazuje právo provádět jakékoli změny, které považuje za vhodné pro své produkty a tuto příručku, bez předchozího upozornění. Výkresy, instalační schémata a tabulky obsažené v návodu jsou považovány za orientační a pouze pro informační účely.

CAN Srl zakazuje kopírování, úplnou nebo částečnou reprodukci obsahu této příručky a její předávání třetím stranám bez jejího svolení.

revizní index	
Vydání 02/2019	Revize 01
Vydání 11/2021	Revize 02



## PROHLÁŠENÍ O SHODĚ

CAN Srl

Italská společnost se sídlem v:

Via G. Apollonio 11, 36061 - Bassano del Grappa (VI) – ITÁLIE DIČ 03607980988 – REA VI392538

PROHLÁŠUJE, ŽE  
jmenované produkty

PLYNOVÉ VARNÉ DŘEVY KOMBINOVANÉ S VESTAVNÝM DŘEZEM  
SÉRIE FL – TYP: FL13XX – FL14XX – FL17XX

Splňují všechny základní požadavky nařízení GAR - 2016/426/EU ze dne 3. 9. 2016.

Naše zařízení jsou také vyráběna v souladu se všemi harmonizovanými technickými normami relevantními pro daný sektor a zejména:

- EN 30-1-1: 2008 + A3 02/2013
- EN 30-2-1: 2015

Tímto prohlašujeme, že všechny produkty FL SERIES jsou vyrobeny v souladu se specifikacemi vzorků popsanych v:

CERTIFIKÁT O ZKOUŠCE



TYPY č. 51CO4387 vydaného společností IMQ Spa

jako notifikovaná osoba s identifikačním číslem 0051

Níže podepsaný Paolo Moresco jako ředitel společnosti CAN Srl přebírá veškerou odpovědnost za pravdivost dosud učiněných prohlášení.

Bassano del Grappa, 01.01.2021

Podpis: Paolo Moresco  
(zákonný zástupce)

# SOUHRN

TECHNICKÝ LIST: FL1323 - FL1324	6
TECHNICKÝ LIST: FL1400 - FL1401 - FL1402 - FL1410	8
TECHNICKÝ LIST: FL1765- FL1766 - FL1770 - FL1780	10

VŠEOBECNÉ PŘEDBĚŽNÉ INFORMACE	12
-------------------------------	----



OBCENÁ BEZPEČNOSTNÍ UPOZORNĚNÍ	12
PŘEDPOKLÁDANÉ POUŽITÍ	13
POVINNOSTI A ZÁKAZY	13
POVINNOSTI	13
ZÁKAZY	14
IDENTIFIKACE ZAŘÍZENÍ	15
RECEPCE ZAŘÍZENÍ	16
OVLÁDÁNÍ A MANIPULACE	16
LIKVIDACE OBALU	16

POKYNY PRO INSTALATORA	17
------------------------	----



INSTALAČNÍ MÍSTNOST	17
CHARAKTERISTIKA MÍSTA INSTALACE	17
VÝFUK KOUŘE	17
INSTALACE NA NOSNÉ KONSTRUKCI	18
ZAHRUBOVACÍ OTVOR	18
BEZPEČNOSTNÍ VZDÁLENOSTI	19
UMÍSTĚNÍ ZAŘÍZENÍ	20
PŘIPOJENÍ PLYNU	21
KATEGORIE PLYNU	21
POŽADAVKY NA SPOJOVACÍ POTRUBÍ	21
POSTUP PŘIPOJENÍ PLYNU	22
ELEKTRICKÉ PŘIPOJENÍ (POUZE PRO VERZI IGN)22	
ODSTRAŇOVÁNÍ ZÁVAD PO INSTALACI	23

## NÁVOD K POUŽITÍ 24



POPIS	24
BEZPEČNOSTNÍ UPOZORNĚNÍ PŘI POUŽÍVÁNÍ	28
POUŽITÍ	28
ZAPALOVÁNÍ HOŘÁKŮ	29
NASTAVENÍ PLAMENE	30
VAŘENÍ NEBO OHŘÍVÁNÍ JÍDEL	31
VYPNUTÍ HOŘÁKU	31
PROVOZNÍ PORUCHY	32
POSTUPY V PŘÍPADĚ NESPRÁVNÉ FUNKCE	32
ÚDRŽBA A ČIŠTĚNÍ	33
DLOUHÁ OBDOBÍ NEČINNOSTI	34
LIKVIDACE	34
ZÁRUKA	34

## NÁHRADNÍ DÍLY 35



NÁHRADNÍ DÍLY - FL13XX	35
NÁHRADNÍ DÍLY - FL14XX	36
NÁHRADNÍ DÍLY - FL17XX	37

TECHNICKÝ LIST: FL1323 - FL1324

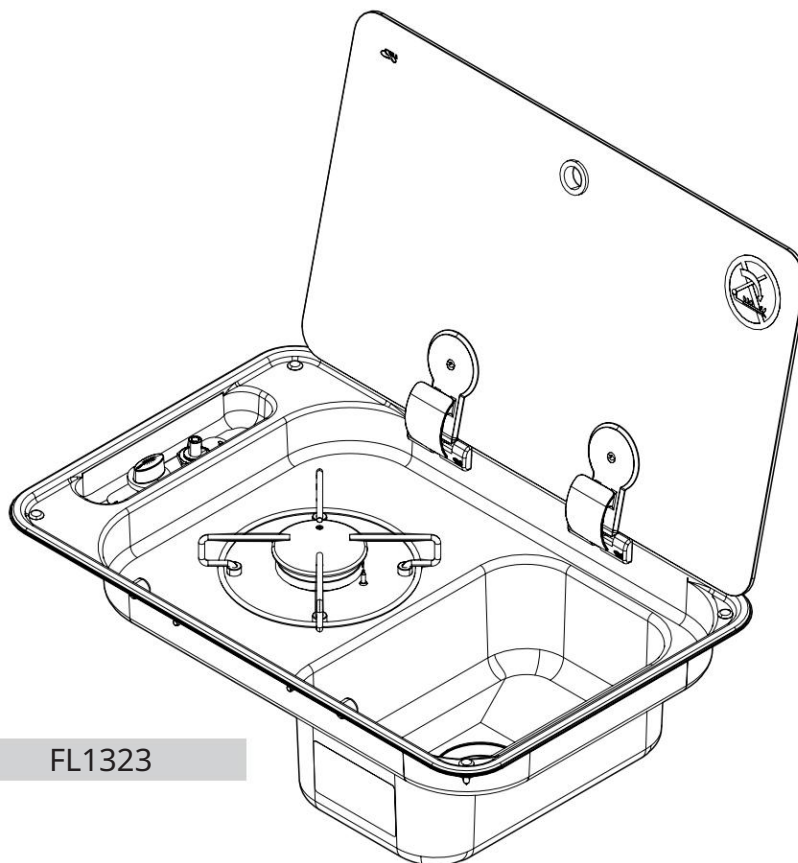

FL1323

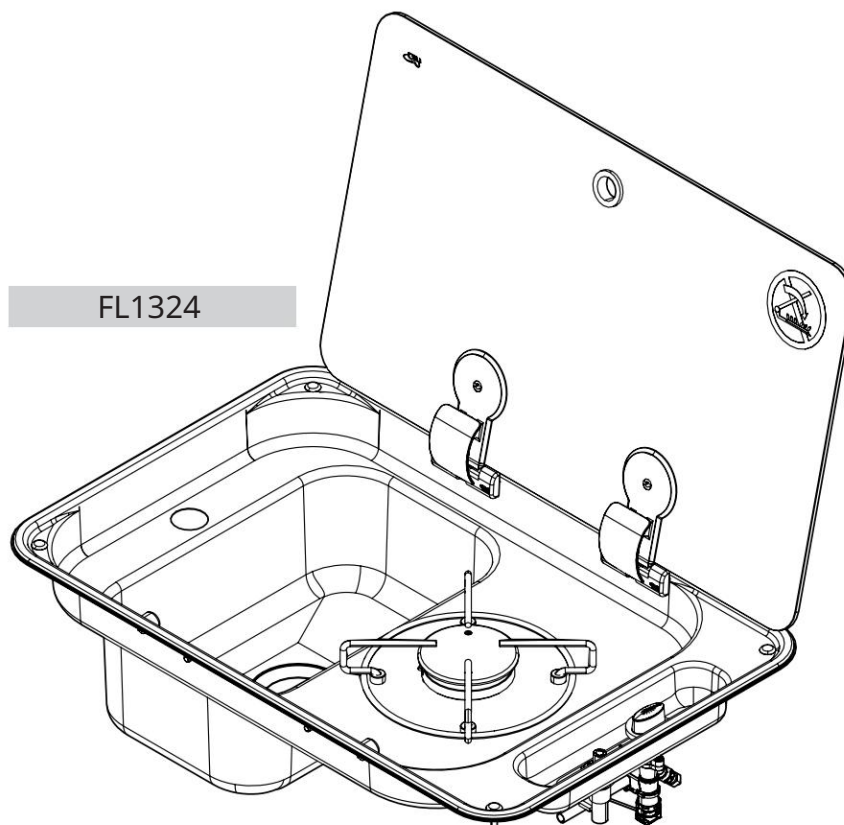

FL1324



## TECHNICKÝ LIST: FL1323 - FL1324

Rozměry	<p>Šířka 530 mm Hloubka 340 mm</p> <p>Výška 48 mm (plocha na vaření) 150 mm (plocha dřezu)</p> <p>Hmotnost 3,6 kg</p>
varná deska (přímé kohoutky s bypassem Ø 0,36 mm)	<p>1 x SEMI-RAPID hořák (SR): Pn 1,75 kW – vstříkovač ø 0,65 mm – spotřeba 127,0 g/h Celkový jmenovitý výkon: 1,75 kW Celková jmenovitá spotřeba: 127,00 g/h</p>
Třída zařízení (EN 30-1-1 4.3)	TŘÍDA 3 – Kombinovaná vestavná varná deska
Kategorie zařízení (EN 30-1-1 5.1.1.2)	KATEGORIE I
Rodina Plyn povolen (EN 437) (EN 30-1-1 4.2.2.4)	<p>PLYN TŘETÍ RODINA</p> <p>I3 B/P I3+</p>
Zásobování plynem	<p>KATEGORIE I3 B/P</p> <p>Butan (G30) 30 mbar Propan (G31) 30 mbar</p> <p>KATEGORIE I3+</p> <p>Butan (G30) 28-30 mbar Propan (G31) 37 mbar</p>
Elektrické připojení (pouze pro verzi IGN s elektronickým zapalováním)	ELEKTRICKÉ PŘIPOJENÍ VELMI NÍZKÉ NAPĚTÍ - 12V / DC
Zapnutí (zapalovací systémy různé na základě Specifikace produktu)	<p>S (MANUÁLNÍ) – s použitím externího zapalovače E (ELEKTRONIKA) - GENERÁTOR 12 V/DC - SPARK - 10Kv @ 30 pF P (PIEZOELECTRIC) – Piezoelektrický zapalovač s mechanickým pohonem/ manuál vložen do varné desky</p>
Plynová přípojka	<p>Pozinkovaná ocelová rampa: Ø 8 mm - tloušťka 1 mm hladká koncovka (30 mm) vhodná pro spojení se svěrným šroubením s pevnou / ohebnou hadicí</p>
Plynové kapiláry	<p>Měděné kapiláry: ø 4 mm – tloušťka 0,5 mm Hliníkové kapiláry: Ø 4 mm – tloušťka 0,8 mm</p>
Materiály	<p>Nerezová ocel AISI 304 Sklo Pochromované železo Sezení Mosaz Měď Pozinkovaná ocel Slitina hliníku Smaltovaná ocel EPDM</p>
Prohlášení o Dodržování (směrnice 2009/142/ES e GAR 2016/426/EC)	<p>nepřítomnost azbestu vhodné materiály podle kapitol 2 a 3 (Příloha I - 2016/426/ES) neexistují žádné svary s bodem tání nižším než 450°C nebyly použity žádné hořlavé materiály materiály jsou vhodné pro požadavky kapitoly 3.7</p>

TECHNICKÝ LIST: FL1400 - FL1401 - FL1402 - FL1410

ITALŠTINA

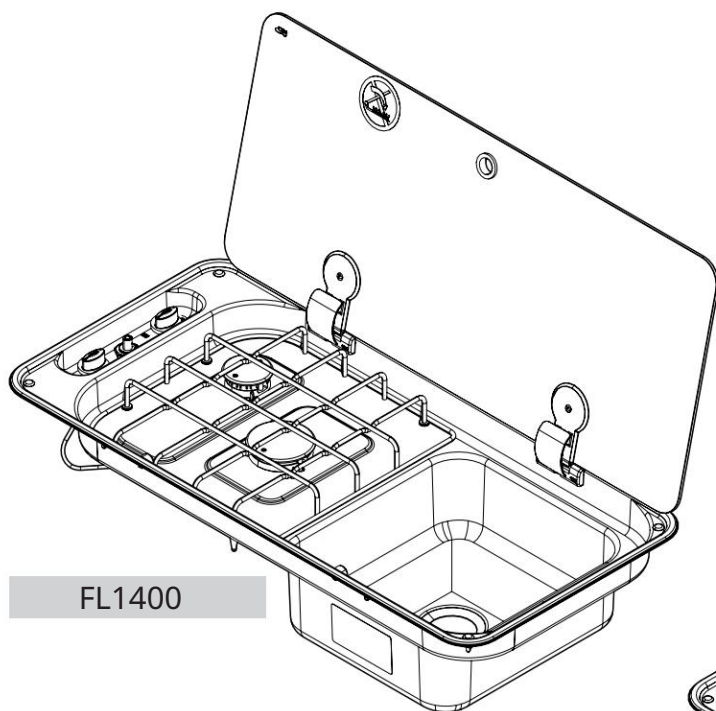

FL1400

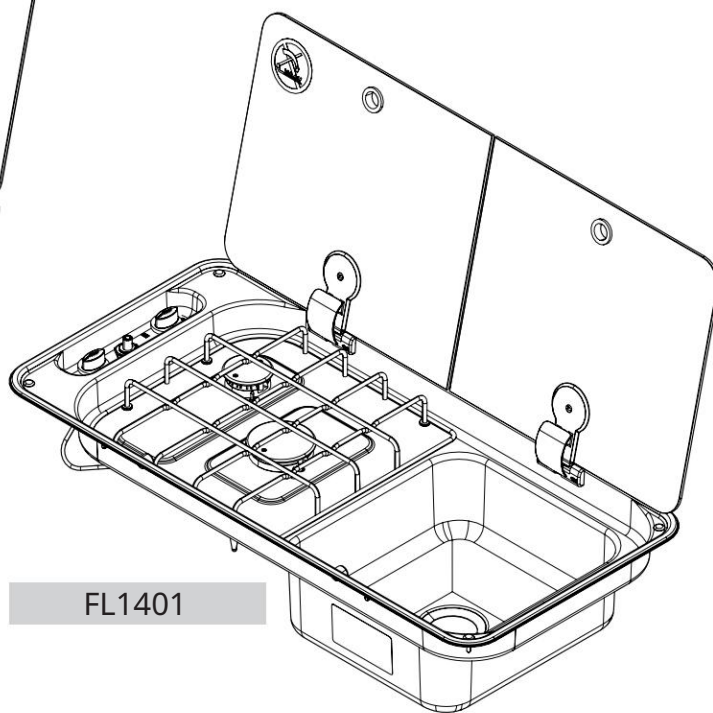

FL1401

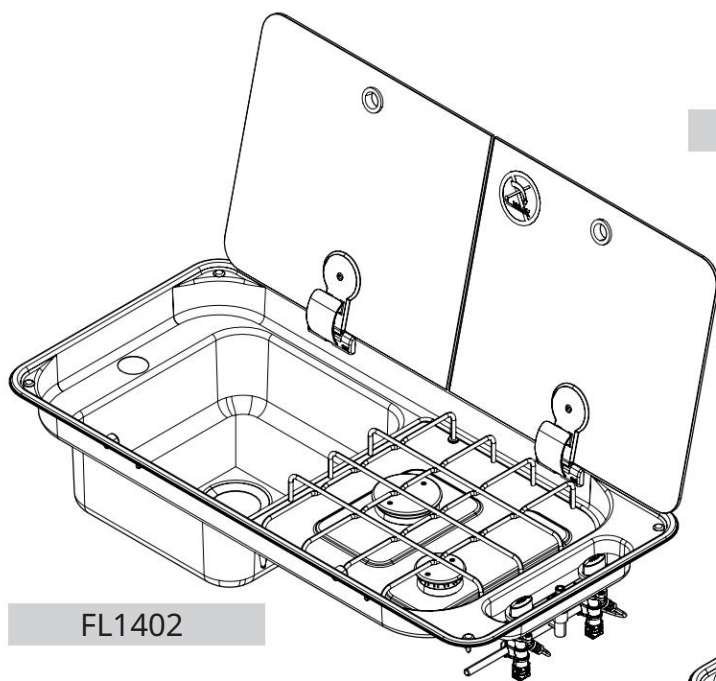

FL1402

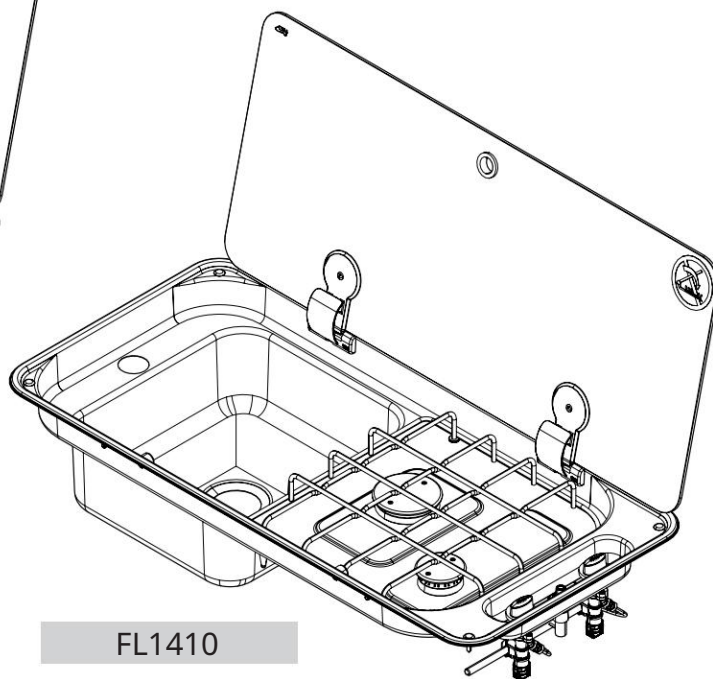

FL1410

**TECHNICKÝ LIST: FL1400 - FL1401 - FL1402 - FL1410**

Rozměry	<p>Šířka 716 mm Hloubka 340 mm</p> <p>Výška 48 mm (plocha na vaření) 150 mm (plocha dřezu)</p> <p>Hmotnost 5,5 kg</p>
varná deska (přímé kohoutky s bypassem Ø 0,36 mm)	<p>1x pomocný hořák (AUX) Pn 1,00 kW – vstříkovač ø 0,50 mm – spotřeba 72,50 g/h</p> <p>1 x SEMI-RAPID hořák (SR): Pn 1,75 kW – vstříkovač ø 0,65 mm – spotřeba 127,0 g/h</p> <p>Celkový jmenovitý výkon: 2,75 kW Celková jmenovitá spotřeba: 199,50 g/h</p>
Třída zařízení (EN 30-1-1 4.3)	TŘÍDA 3 – Kombinovaná vestavná varná deska
Kategorie zařízení (EN 30-1-1 5.1.1.2)	KATEGORIE I
Rodina Plyn povolen (EN 437) (EN 30-1-1 4.2.2.4)	<p>PLYN TŘETÍ RODINA</p> <p>I3 B/P I3+</p>
Zásobování plynem	<p>KATEGORIE I3 B/P</p> <p>Butan (G30) 30 mbar Propan (G31) 30 mbar</p> <p>KATEGORIE I3+</p> <p>Butan (G30) 28-30 mbar Propan (G31) 37 mbar</p>
Elektrické připojení (pouze pro verzi IGN s elektronickým zapalováním)	ELEKTRICKÉ PŘIPOJENÍ VELMI NÍZKÉ NAPĚTÍ - 12V / DC
Zapnutí (zapalovací systémy různé na základě Specifikace produktu)	<p>S (MANUÁLNÍ) – s použitím externího zapalovače</p> <p>E (ELEKTRONIKA) - GENERÁTOR 12 V/DC - SPARK - 10Kv @ 30 pF</p> <p>P (PIEZOELECTRIC) – Piezoelektrický zapalovač s mechanickým pohonem/ manuál vložen do varné desky</p>
Plynová přípojka	<p>Pozinkovaná ocelová rampa: Ø 8 mm - tloušťka 1 mm</p> <p>hladká koncovka (30 mm) vhodná pro spojení se svěrným šroubením s pevnou / ohebnou hadicí</p>
Plynové kapiláry	<p>Měděné kapiláry: ø 4 mm – tloušťka 0,5 mm</p> <p>Hliníkové kapiláry: Ø 4 mm – tloušťka 0,8 mm</p>
Materiály	<p>Nerezová ocel AISI 304</p> <p>Sklo</p> <p>Smaltovaná ocel</p> <p>Sezení</p> <p>Mosaz</p> <p>Měď</p> <p>Pozinkovaná ocel</p> <p>Slitina hliníku EPDM</p>
Prohlášení o Dodržování (směrnice 2009/142/ES e GAR 2016/426/EC)	<p>nepřítomnost azbestu</p> <p>vhodné materiály podle kapitol 2 a 3 (Příloha I - 2016/426/ES)</p> <p>neexistují žádné svary s bodem tání nižším než 450°C</p> <p>nebyly použity žádné hořlavé materiály</p> <p>materiály jsou vhodné pro požadavky kapitoly 3.7</p>

TECHNICKÝ LIST: FL1765- FL1766 - FL1770 - FL1780

ITALŠTINA

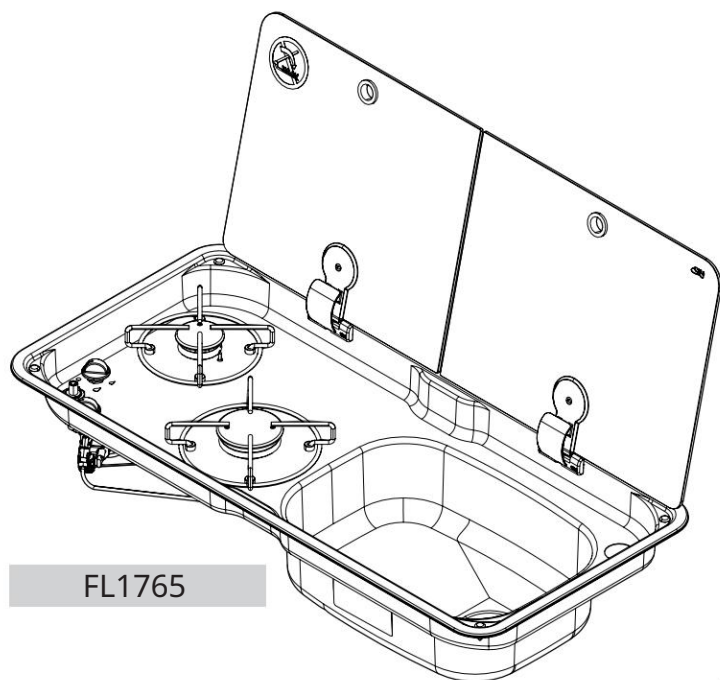

FL1765

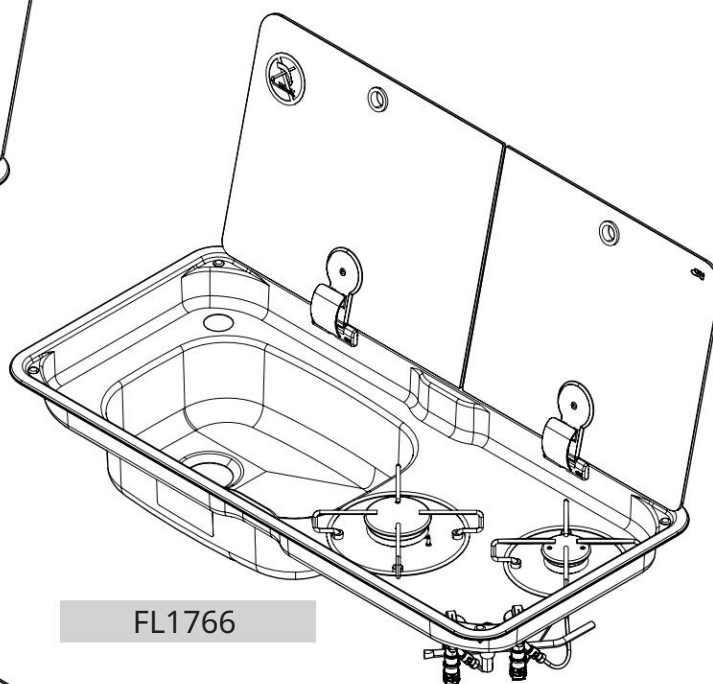

FL1766

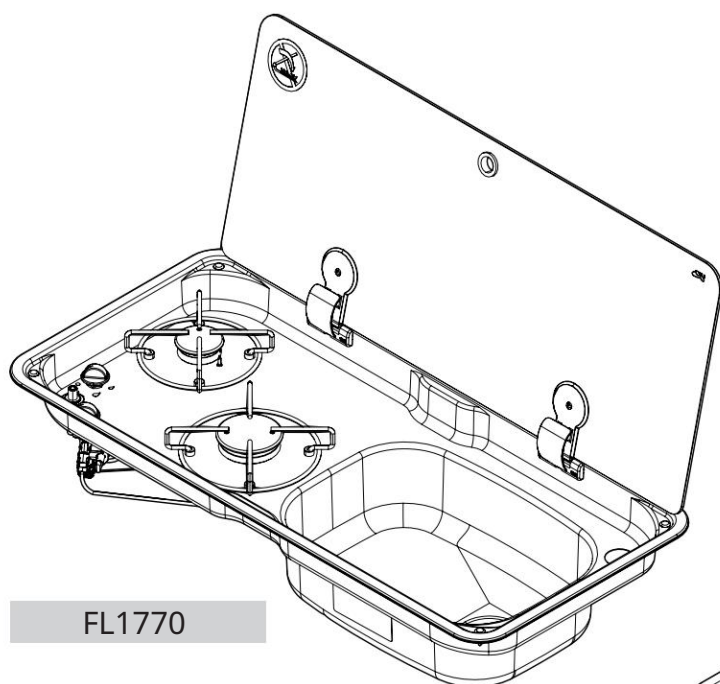

FL1770

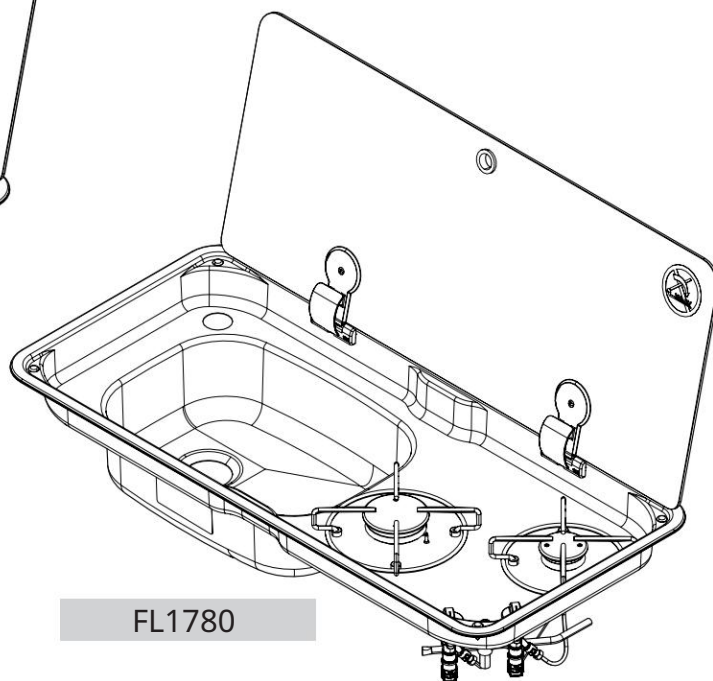

FL1780

## TECHNICKÝ LIST: FL1765- FL1766 - FL1770 - FL1780

Rozměry	Šířka 765 mm Hloubka 355 mm Výška 48 mm (plocha na vaření) 150 mm (plocha dřezu) Hmotnost 5,0 kg
varná deska (příímé kohoutky s bypassem Ø 0,36 mm)	1x pomocný hořák (AUX) Pn 1,00 kW – vstříkovač ø 0,50 mm – spotřeba 72,50 g/h 1 x SEMI-RAPID hořák (SR): Pn 1,75 kW – vstříkovač ø 0,65 mm – spotřeba 127,0 g/h Celkový jmenovitý výkon: 2,75 kW Celková jmenovitá spotřeba: 199,50 g/h
Třída zařízení (EN 30-1-1 4.3)	TŘÍDA 3 – Kombinovaná vestavná varná deska
Kategorie zařízení (EN 30-1-1 5.1.1.2)	KATEGORIE I
Rodina Plyn povolen (EN 437) (EN 30-1-1 4.2.2.4)	PLYN TŘETÍ RODINA I3 B/P I3+
Zásobování plynem	KATEGORIE I3 B/P Butan (G30) 30 mbar Propan (G31) 30 mbar KATEGORIE I3+ Butan (G30) 28-30 mbar Propan (G31) 37 mbar
Elektrické připojení (pouze pro verzi IGN s elektronickým zapalováním)	ELEKTRICKÉ PŘIPOJENÍ VELMI NÍZKÉ NAPĚTÍ - 12V / DC
Zapnutí (zapalovací systémy různé na základě Specifikace produktu)	S (MANUÁLNÍ) – s použitím externího zapalovače E (ELEKTRONIKA) - GENERÁTOR 12 V/DC - SPARK - 10Kv @ 30 pF P (PIEZOELECTRIC) – Piezoelektrický zapalovač s mechanickým pohonem/ manuál vložen do varné desky
Plynová přípojka	Pozinkovaná ocelová rampa: Ø 8 mm - tloušťka 1 mm hladká koncovka (30 mm) vhodná pro spojení se svěrným šroubením s pevnou / ohebnou hadicí
Plynové kapiláry	Měděné kapiláry: ø 4 mm – tloušťka 0,5 mm Hliníkové kapiláry: ø 4 mm – tloušťka 0,8 mm
Materiály	Nerezová ocel AISI 304 Sklo Chromovaná ocel Sezení Mosaz Měď Pozinkovaná ocel Slitina hliníku Smaltovaná ocel EPDM
Prohlášení o Dodržování (směrnice 2009/142/ES e GAR 2016/426/EC)	neřítomnost azbestu vhodné materiály podle kapitol 2 a 3 (Příloha I - 2016/426/ES) neexistují žádné svary s bodem tání nižším než 450°C nebyly použity žádné hořlavé materiály materiály jsou vhodné pro požadavky kapitoly 3.7



## VŠEOBECNÉ PŘEDBĚŽNÉ INFORMACE

Před instalací a/nebo použitím zařízení si pečlivě přečtěte tyto pokyny.

Tento návod k instalaci, používání a údržbě je nedílnou součástí spotřebiče.

Uchovejte tuto dokumentaci na místě dostupném všem uživatelům pro budoucí použití.

V případě převodu nebo prodeje zařízení nezapomeňte také předat tuto brožuru novému uživateli, abyste jej informovali o postupu instalace, použití a bezpečnostních požadavcích.



Kopie této příručky je vždy k dispozici k nahlédnutí a stažení webové stránky [www.cansrl.com](http://www.cansrl.com)

## OBEČNÁ BEZPEČNOSTNÍ UPOZORNĚNÍ



POZORNOST!

CAN Srl odmítá jakoukoli odpovědnost za jiné použití, než je uvedeno. Nepoužívejte tento spotřebič k vytápění prostor.



POZORNOST!

Neupravujte spotřebič, pokud není úprava schválena a provedena výrobcem nebo jeho autorizovanými technikami.



POZORNOST!

CAN Srl odmítá veškerou odpovědnost za škody, které utrpí osoby a věci způsobené nedodržením výše uvedených pokynů nebo vyplývajících z neoprávněného zásahu byť jen jedné části spotřebiče a z použití neoriginálních náhradních dílů.



POZORNOST!

Během instalace používejte správné osobní ochranné prostředky. Dodržujte také platné bezpečnostní předpisy.



POZORNOST!

Plynové a elektrické spotřebiče musí instalovat výhradně kvalifikovaní a certifikovaní odborníci, splňující všechny technicko-odborné požadavky vyžadované zákonem.



POZORNOST!

Ujistěte se, že typ a tlak plynu odpovídají specifikacím zařízení. Specifikace jsou uvedeny na identifikačním štítku na zařízení.



POZORNOST!

Věnujte maximální pozornost předpisům o větrání instalačních místností platným v zemi použití. Během používání zařízení vytváří produkty spalování, které musí být likvidovány mimo místnost, aby bylo zajištěno dostatečné větrání.



POZORNOST!

Pokud není možné sestavit zařízení podle zde uvedených pokynů, kontaktujte CAN Srl



POZORNOST!

Jakékoli vadné nebo vadné součásti nahraďte výhradně originálními náhradními díly CAN Srl



POZORNOST!

Nezavírejte skleněné víko, pokud jsou hořáky zapálené nebo ještě horké.



POZORNOST!

Zabraňte kontaktu varných nádob se skleněnými poklicemi, panty a jinými plastovými součástmi, když je zařízení v provozu.



POZORNOST!

Nekontrolovaný a dlouhodobý provoz plynového spotřebiče v nedostatečně větrané místnosti může způsobit hromadění škodlivých plynů. Vždy dodržujte řádné větrání místností.



POZORNOST

Úniky nespálených plynů v místnostech, které nejsou dostatečně větrané a bez potřebných větracích otvorů, mohou způsobit nahromadění, které může způsobit udušení nebo způsobit prudké výbuchy, pokud jsou spuštěny i nedobrovolně. Ujistěte se, že máte systémy a prostory, které jsou bezpečné a v souladu se zákonem.

## PŘEDPOKLÁDANÉ POUŽITÍ

Zařízení popsaná v tomto návodu jsou určena výhradně k vaření a ohřívání potravin.

Jakékoli jiné použití musí být považováno za nevhodné.

CAN Srl odmítá jakoukoli odpovědnost za jiné použití, než je uvedeno.

Zařízení nepoužívejte venku.

Nepoužívejte tento spotřebič k vytápění prostor.

POZORNOST!



Používání plynového varného spotřebiče vede k produkci tepla, vlhkosti a spalin v místnosti, ve které je instalován. Vždy zajistěte dostatečné větrání místností udržováním otvorů/sání vzduchu nebo oken bez překážek a v dobrém provozním stavu.

Pokud to nestačí, nainstalujte mechanické zařízení pro ventilaci/odsávání spalin (např.



POZORNOST!

Spotřebič je vybaven skleněnou poklicí. Skleněná víka se mohou při přehřátí nebo nárazu tupými předměty rozbít. Před zapálením jakéhokoli hořáku vždy otevřete víko a dejte pozor, abyste hořáky vypnuli a nechejte je několik minut vychladnout, než skleněné víko zavřete na konci každého cyklu použití.



## POVINNOSTI A ZÁKAZY

### POVINNOSTI

Místo instalace zařízení musí mít regulační vzduchový a ventilační systém, vyhovující sektorovým předpisům, v dobrém udržovaném stavu a plně funkční, jakož i přiměřeně dimenzovaný pro daný účel.

Při instalaci zařízení postupujte podle pokynů v kapitole "Pokyny pro instalační techniku". Instalaci smí provádět pouze kvalifikovaný technický personál.

Zařízení smí být používáno pouze s druhy plynu uvedenými v odstavci „Kategorie plynu“.

Při provozu spotřebiče používejte pouze pánve a hrnce vhodné pro daný účel (viz konkrétní odstavec) na příslušných podložkách/rostech dodávaných s varnými deskami,



zajistí, že tato zařízení udrží dokonale vodorovnou a rovnoběžnou polohu s varnou deskou, čímž se zabrání převrácení a následnému riziku popálení a opaření pro uživatele. Nebezpečí popálení.

Vždy dohlížejte na varnou desku, když je v provozu a zvláště když na ní jste vaření velmi tučných jídel nebo smažených jídel.

## ZÁKAZY

Neinstalujte zařízení, pokud se při převzetí jeví jako poškozené.

Nenechávejte spotřebič bez dozoru, když je v provozu.

Zařízení nesmí používat děti mladší 14 let a osoby s sníženou fyzickou, duševní a smyslovou schopností nebo nedostatek odpovídajících znalostí.

Varné zóny a blízké povrchy jsou velmi horké. Nedotýkejte se vysokých ploch teplota. Nebezpečí popálení.

Během provozu je zakázáno zavírat víko spotřebiče.

**Nepoužívejte nádoby, které jsou poškozené, mají nedostatečnou velikost a/nebo přesahují okraje varné desky vaření nebo špatně umístěné.**

Neohřívajte nádobí bez jídla nebo bez dostatečného obsahu kuchyňské tekutiny.

Nevystavujte zařízení průvanu. Hořáky mohou zhasnout.

Netlačte na knoflíky silou, pokud jsou zablokované. Kontaktujte službu technické pomoci.

Nepoužívejte varnou desku jako podložku.

Zařízení žádným způsobem neupravujte ani s ním nemanipulujte.

**Nepokládejte předměty citlivé na teplo nebo hořlavé předměty (např. hrnce, závěsy, láhve s alkoholem atd.) v blízkosti zařízení.**

Nemyjte varnou desku přímým proudem tlakové vody.



## IDENTIFIKACE ZAŘÍZENÍ

Na spodní straně spotřebiče je identifikační štítek, který ukazuje:

- podrobnosti o sériovém čísle,
- hypologické/funkční charakteristiky,
- podrobnosti o certifikaci a označení CE.



Označení CE osvědčuje, že výrobek splňuje požadavky nařízení EU 2016/426 o spotřebičích spalujících plynná paliva.



**POZORNOST!**

Identifikační štítek nesmí být odstraněn.

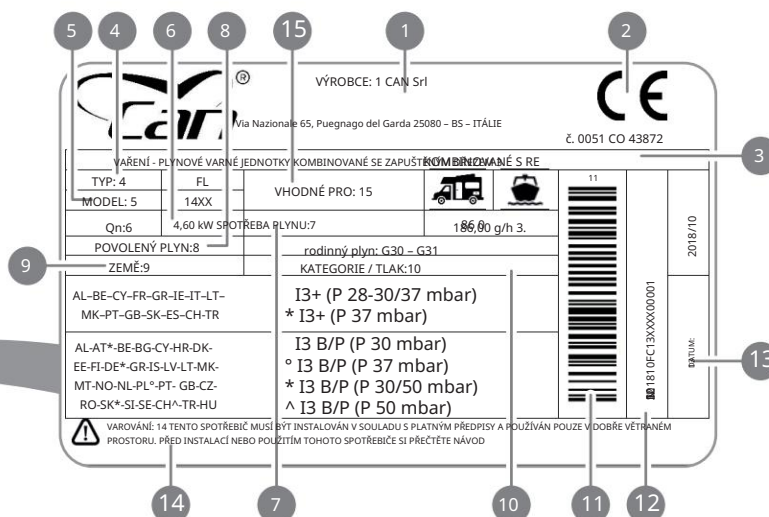
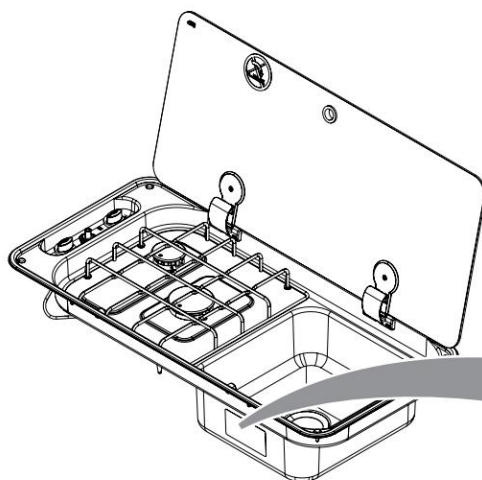

poz.	pole	popis
1	VÝROBCE	Pole obsahující odkazy na výrobce zařízení a umístění výrobní jednotky (vložení odkazů na obchodní značku nebo logo výrobce).
2	CERTIFIKÁT	PIN - certifikované číslo CE
3	POPIS	Popis/názvosloví zařízení
4	TYP	Řada zařízení
5	MODELKA	Model zařízení
6	CELKOVÝ VÝKON	Součet jmenovitých výkonů instalovaných hořáků (vyjádřená údaje v kW)
7	CELKOVÁ SPOTŘEBA	Maximální celková spotřeba plynu zařízení (vyjádřená v gramech/hod.)
8	ZÁSBOVÁNÍ PLYNEM	Typy plynů povolené k napájení zařízení (odkazy na EN 437 a EN 30-1-1)
9	ZEMĚ POUŽITÍ	Země, ve kterých je možné použít určitou kategorii/tlak dodávky plynu mezi těmi, které jsou uvedeny v „KATEGORIE/ TLAK“ (odkazy na EN 437 a EN 30-1-1)
10	KATEGORIE A TLAK POVOLENO	Kategorie a rozsah provozních tlaků pro přívodní plyny zařízení (odkazy na EN 437 a EN 30-1-1)
11	ČÁROVÝ KÓD	Unikátní čárový kód zařízení
12	SÉRIOVÉ ČÍSLO	Jedinečné sériové číslo zařízení
13	DATUM VÝROBY	Datum výroby zařízení
14	VÝSTRAŽNÉ ZPRÁVY	Varovná zpráva pro instalačního technika a uživatele produktu (odkazy na EN 30-1-1)
15	DALŠÍ MÍSTA INSTALACE	Kromě domácího prostředí jsou povolena další místa instalace

## RECEPCE ZAŘÍZENÍ

Zařízení je zákazníkovi dodáváno v kartonové krabici (A), chráněné tvarovanými polystyrénovými skořepinami (B), aby nedošlo k poškození během přepravy a skladování.

Uvnitř krabice kromě vybavení najdete také:

- návod k instalaci, použití a údržbě (C),
- upevňovací sadu (D) včetně šroubů a veškerého příslušenství pro instalaci zařízení na nosnou konstrukci.

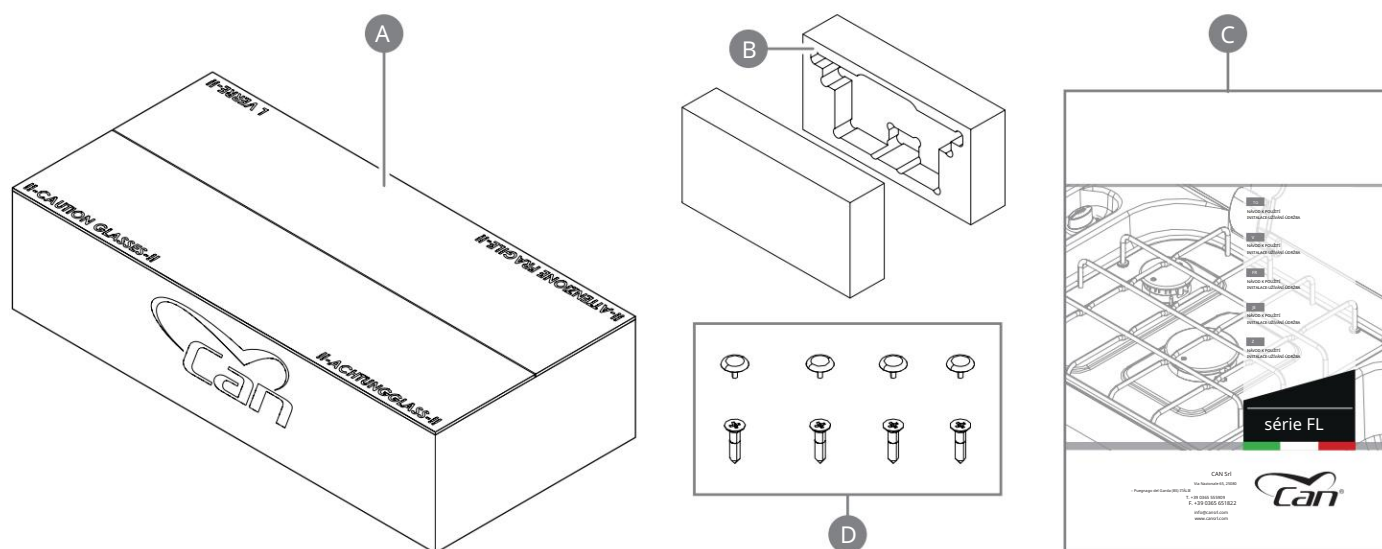

## OVLÁDÁNÍ A MANIPULACE

Po obdržení zařízení pokračujte v rozbalení.

Po odstranění všech balicích materiálů a ochranných fólií zkontrolujte, zda nedošlo k anomáliím.

Pokud zjistíte nějaké anomálie, neprovádějte instalační operace a do 8 dnů od data nákupu kontaktujte prodejce a sdělte mu údaje uvedené na identifikačním štítku zařízení a zjištěné problémy.



### POZORNOST!

Nenechávejte obal ani jeho části bez dozoru ani je neopouštějte v prostředí, protože jsou potenciálně nebezpečné (nebezpečí udušení pro děti a zvířata).

Chcete-li zařízení přesunout na místo instalace, zvedněte jej ručně.



### POZORNOST!

Při manipulaci dbejte na to, aby nedošlo k poškození samotného zařízení, osob, zvířat a věcí v bezprostřední blízkosti.



### POZORNOST!

Hrany a některé části zařízení mohou být ostré: buďte opatrní a vždy používejte vhodné osobní ochranné prostředky (OOP).

## LIKVIDACE OBALU

Materiály použité pro balení jsou recyklovatelné a musí být shromažďovány v souladu s místními pravidly pro tříděný sběr odpadu.



### POZORNOST!

Oddělte různé materiály tvořící obal a zlikvidujte je v souladu s předpisy platnými v zemi instalace.



## POKYNY PRO INSTALATORA



### POZORNOST!

Instalaci a veškeré zásahy na zařízení popsané v tomto návodu k obsluze musí provádět kvalifikovaný technický personál a v souladu s platnými předpisy.



### POZORNOST!

Vždy používejte osobní ochranné prostředky (OOP) vhodné pro daný typ provozu/ nedokončená práce.



### POZORNOST!

Plynové přípojky a instalační prostory musí být vhodné a odpovídat bezpečnostním předpisům platným v zemi použití.



### POZORNOST!

Během instalace, údržby nebo oprav vždy zavřete hlavní plynové kohouty, aby přívod plynu k varné desce byl „BEZ PLYNU“ a nehrozilo riziko požáru/výbuchu nebo otravy/udušení.



### POZORNOST!

Ujistěte se, že jste také izolovali elektrické vedení, abyste zabránili instalatérovi riskovat úraz elektrickým proudem.

Neinstalujte ani nepoužívejte zařízení, pokud se zdá být poškozené.

Dodržujte minimální vzdálenosti od bočních stěn a dalšího vybavení (viz odstavec „Bezpečné vzdálenosti“).

Spotřebič není připojen k zařízení pro odvod spalin. Je na odpovědnosti uživatele, aby zařízení používal a zajistil vysokou míru ventilace v prostředí, ve kterém je instalováno.

## INSTALAČNÍ MÍSTNOST

### CHARAKTERISTIKA MÍSTA INSTALACE



Zařízení není určeno pro venkovní provoz. Není povoleno instalovat zařízení ve vnějším prostředí a přímo vystavené atmosférickým vlivům.

Zařízení musí být umístěno ve vnitřní místnosti vhodné pro tento účel. Místnost musí splňovat bezpečnostní předpisy platné v zemi použití. Není dovoleno instalovat zařízení v koupelně nebo v místnosti používané výhradně jako ložnice.



### POZORNOST!

Místnosti instalace musí mít nepřetržitou výměnu vzduchu nebo v každém případě takovou, aby bylo zaručeno normální a správné spalování plynu (podle normy UNI 7131 nebo jiných technických referenčních norem v odvětvích použití, například EN721 - EN1645-1 - EN1646 -1 - EN1949 - EN ISO 10293).

### VÝFUK KOUŘE

Spotřebič není vybaven systémem odsávání/odsávání výparů a zplodin hoření.

Vždy zkontrolujte přítomnost vhodných ventilačních otvorů v místnosti.



Pokud je digestoř instalována nad varnou deskou, prostudujte si pokyny pro montáž odsavače, kde je uvedena správná vzdálenost, kterou je třeba dodržovat.

## INSTALACE NA NOSNÉ KONSTRUKCI

Zařízení musí být namontováno na nosné konstrukci, jejíž materiál je žáruvzdorný a žáruvzdorný a splňuje všechny požadavky na robustnost dané technickými normami daného odvětví (např. EN14749). Pracovní plocha musí být umístěna v dokonale vodorovné poloze a kolmo ke všem okolním svislým panelům. Oblast v blízkosti spotřebiče může být velmi horká, buďte opatrní a neumísťujte do tohoto prostoru zásuvky, jiné spotřebiče, elektrické kabely, trubky a žádné materiály citlivé na teplo nebo hořlavé materiály.



### POZORNOST!

Spotřebič musí být umístěn v místnosti bez průvanu nebo proudění vzduchu, které mohou negativně ovlivnit hoření. Zvolená montážní poloha musí rovněž zabránit hromadění nespálených plynů.

Dodržujte rozměry uvedené v tomto návodu. Jakákoli odchylka by mohla způsobit nadměrné zvýšení teploty. Okolní povrchy musí být schopny odolat zvýšení teploty povolené normou EN30-1-1 a v souladu s konstrukcí této jednotky. Všechny hořlavé materiály, jako jsou závěsy a police, musí být udržovány mimo dosah spotřebiče.

Zkontrolujte přípustnou teplotu materiálů použitých pro okolní povrchy, abyste zajistili shodu s požadavky normy EN30-1-1.

## ZAHRUBOVACÍ OTVOR

V nosné konstrukci musí být vytvořen vhodný zapuštěný otvor. Rozměry otvorů vzhledem k zakoupenému modelu naleznete v následující tabulce:

rozměry zapuštěných otvorů		
model v [mm]	a [mm]	b [mm]
FL1323	520	320
FL1324	520	320
FL1400	700	320
FL1401	700	320
FL1402	700	320
FL1410	700	320
FL1765	740	325
FL1766	740	325
FL1770	740	325
FL1780	740	325

### FL13XX - FL14XX

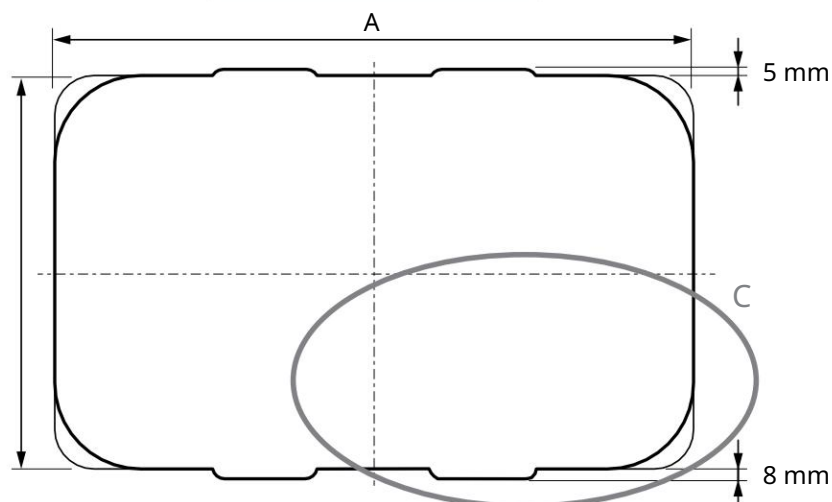

### Podrobnosti C

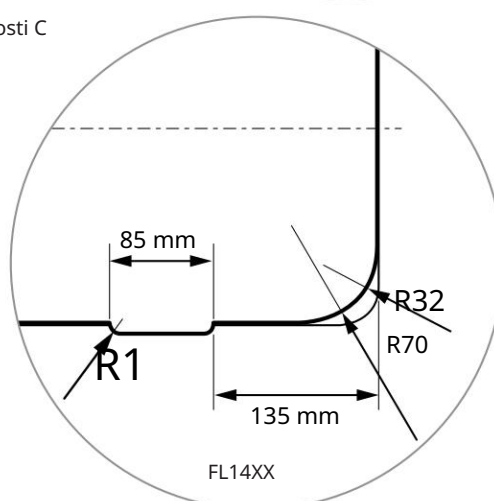
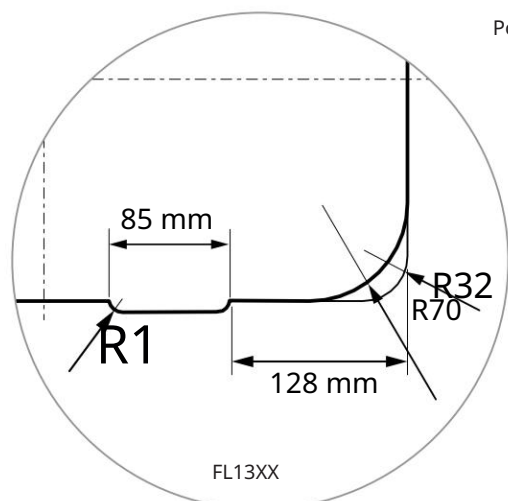

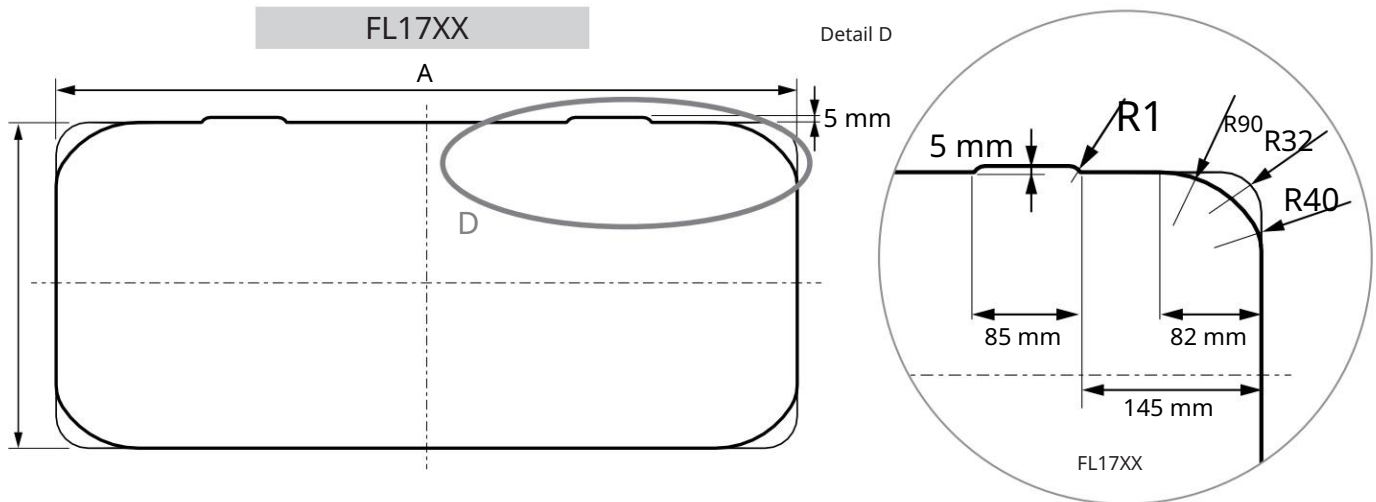

## BEZPEČNOSTNÍ VZDÁLENOSTI

Zařízení musí být udržováno v určité vzdálenosti od bočních a horních stěn. Podívejte se do následující tabulky:

rozměry a minimální bezpečnostní vzdálenosti pro instalaci Pokud bude spotřebič postaven na troubu nebo jakýkoli jiný živý spotřebič, je také nutné připravit oddělovací panel, jak je uvedeno v bodě 1.					
model	a [mm]	b [mm]	c [mm]	d [mm]	e [mm]
FL1323	50	55	520	650	110
FL1324	50	55	520	650	110
FL1400	50	55	700	650	110
FL1401	50	55	700	650	110
FL1402	50	55	700	650	110
FL1410	50	55	700	650	110
FL1765	50	55	740	650	105
FL1766	50	55	740	650	105
FL1770	50	55	740	650	105
FL1780	50	55	740	650	105

Nezapomeňte v nábytku připravit odpovídající otvory pro průchod plynového potrubí, hydraulického potrubí a přívodu elektřiny

zařízení, pokud je přítomno.

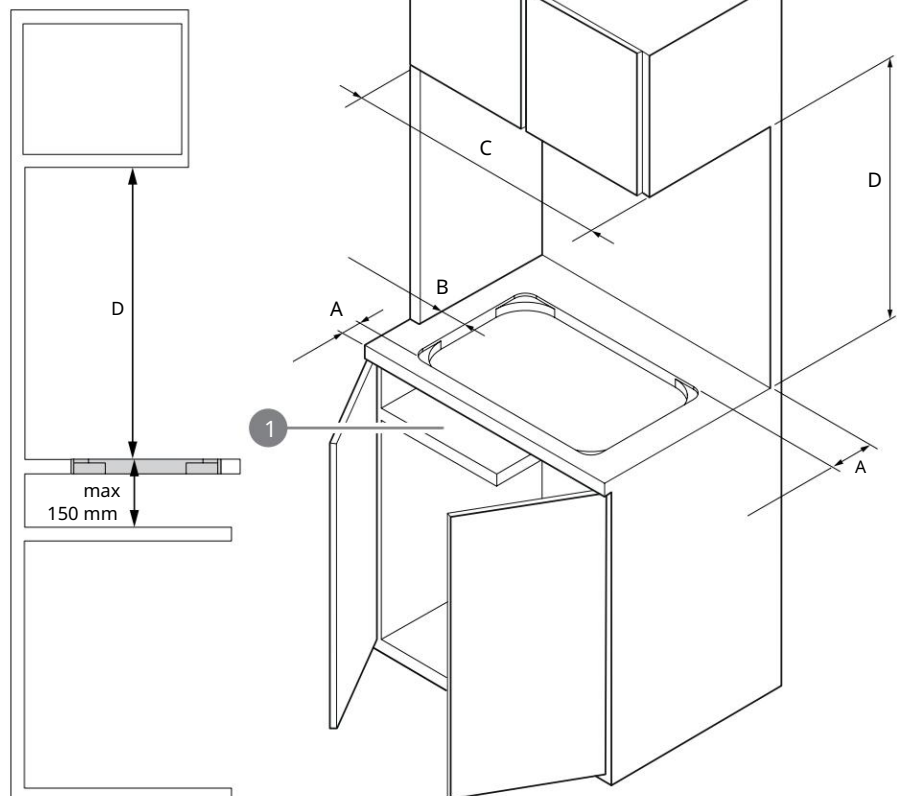

### POZORNOST!

Chraňte spodní část zařízení před nárazy a dotykem



zásuvky a vybavení  
kuchyňské doplňky v níže  
uvedených oddělech.

## UMÍSTĚNÍ ZAŘÍZENÍ

Chcete-li umístit zařízení na nosnou konstrukci, postupujte takto:

krok	akce
1	Umístěte těsnění (příslušenství se prodává samostatně) na okraje kovové lišty nebo těsnicí pastu (pokud je k dispozici).
2	Umístěte spotřebič nad montážní otvor a zatlačte jej proti nosné konstrukci.
3	Upevněte zařízení pomocí upevňovacích šroubů obsažených ve specifické sadě a přišroubujte je podle otvorů ve čtyřech rozích kovové lišty.

Poznámka: Než přistoupíte k upevnění, ujistěte se, že je spotřebič v přihrádce správně umístěn finále.



## POZORNOST!

Pod pracovní deskou musí být průchozí otvor pro připojení plynu elektrické minimálně 50 x 50 mm.

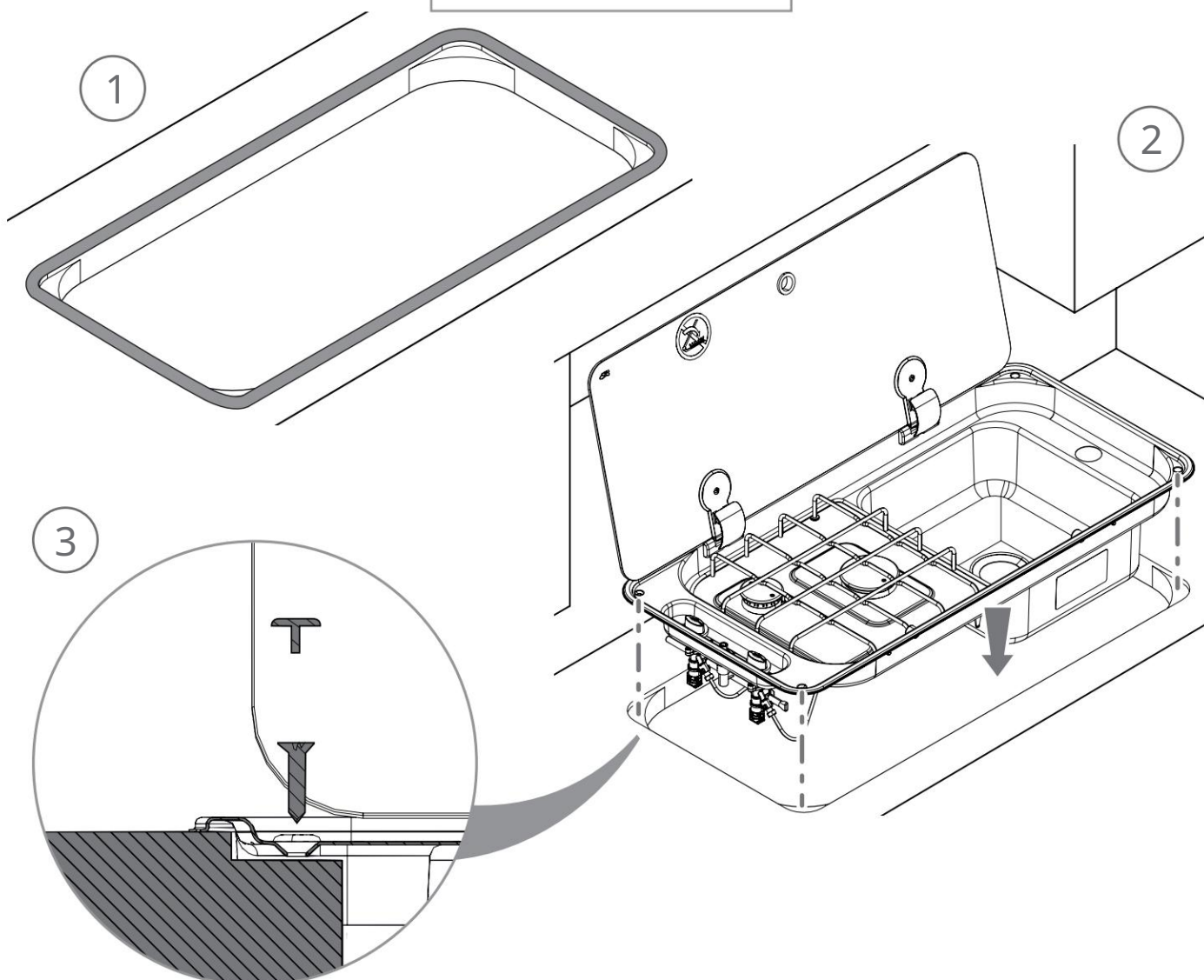
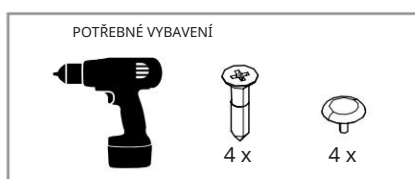

## PŘIPOJENÍ PLYNU

### POZORNOST!



Před provedením připojení se ujistěte, že plynový systém a instalační prostory jsou vhodné pro daný účel a vyhovují předpisům platným v zemi instalace. Viz specifické technické předpisy týkající se shody plynových systémů (LPG) pro domácí (UNI CIG 7131 a 7129), námořní (UNI EN ISO 10239) a rekreační vozidla (UNI EN 1949).

Před provedením připojení plynu zkontrolujte, zda:

přívodní potrubí je bez překážek a má dostatečný průtok pro zajištění správného průtoku provoz zařízení;

bezprostředně za plynovou lahví nebo nádobou, kterou je systém napájen, je k dispozici odpovídající regulátor/reduktor tlaku, který odpovídá kategoriím plynu, který lze na zařízení použít;

na přívodním potrubí, za regulátorem a bezprostředně před zařízením, které hodláte připojit, je na snadno přístupném a kontrolovatelném místě vložen uzávěr plynu nebo ventil vhodný pro izolaci systému (Poznámka: tento ventil musí být během instalace a údržby zařízení vždy zavřený).



### POZORNOST!

Zkontrolujte, zda typ plynu, kterým bude spotřebič napájen, patří mezi povolené a uvedené v tomto návodu k použití (viz odstavec „Kategorie plynu“).

CAN Srl odmítá veškerou odpovědnost za nesprávná připojení, která nebyla provedena odborně nebo provedena osobami, které nejsou odborně kvalifikovány.

## KATEGORIE PLYNU

Zařízení bylo navrženo pro správný provoz pouze s typy a provozními tlaky níže uvedených kategorií plynů:

kategorie plynu a země destinace	název plynu	pracovní tlak
I3B/P (30) AT-BE-DE-DK-FI-GB-NL-NO-PT-SE-SI	butan (G30) propano (G31)	30 mbar 30 mbar
I3+ (28-30/37) BE-CH-ES-FR-GB-IE-IT-PT-SI	butan (G30) propano (G31)	28 - 30 mbar 37 mbar

## POŽADAVKY NA SPOJOVACÍ POTRUBÍ



### POZORNOST!

Připojení zařízení k rozvodu plynu musí být provedeno pomocí vhodného připojovacího potrubí s použitím certifikovaných těsných armatur typu nejvhodnějšího pro danou aplikaci.

Lze použít flexibilní připojovací hadice. Oni musí:

být vždy kontrolovatelný,

být chráněn před kontaktem s horkými částmi (např.

být chráněna před pohyblivými částmi vestavby (zásuvky, dvířka, atd...),

mít délku v souladu s technickými normami pro každý referenční sektor.

Vyhnete se jakémukoli mechanickému namáhání pružných hadic během instalace a během používání (ochrana proti tahu, kroucení, přimáčknutí atd...).



### POZORNOST!

Provádějte pravidelnou údržbu a výměnu flexibilní hadice do data expirace uvedeného na plášti. V žádném případě nepoužívejte prošlé nebo poškozené hadice.

## POSTUP PŘIPOJENÍ PLYNU

Zařízení je dodáváno s plynovou řadou, která má hladkou a volnou koncovou část alespoň 30 mm, vhodnou pro umístění vhodných kompresních fitinků. Pro připojení plynu postupujte následovně:

krok	akce
1	Připojte trubku $\varnothing$ 8 mm ke stahovací armatuře rozvodu plynu.



## POZORNOST!

Během montáže a připojení nesmí být plynová vodivá trubka spotřebiče vystavena kroucení, tahu nebo jinému mechanickému namáhání, které by mohlo ohrozit její utěsnění a odolnost.

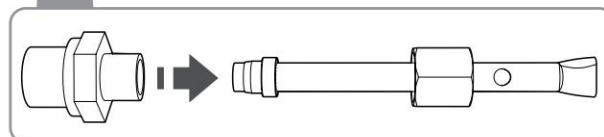
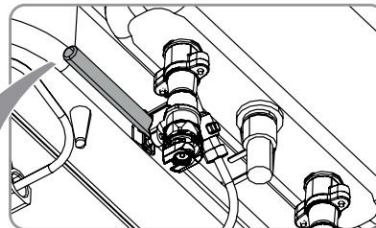
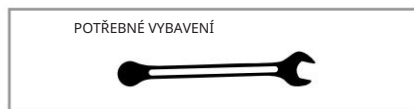

Pozor: kování není součástí výrobku. Za dodávku a připojení odpovídá výhradně instalační technik.

Po připojení zařízení k plynové síti zkontrolujte těsnost spojů pomocí roztoku mýdla a vody nebo pomocí zkušebního zařízení pro tlakové zkoušky těsnosti, běžně dodávaného technikům provádějícím instalaci plynových zařízení.



## POZORNOST!

Použití otevřeného ohně ke kontrole těsnosti a uvedení zařízení do provozu je přísně zakázáno! Pokud je test uspokojivý, je možné přistoupit k zapálení všech hořáků, aby se ověřilo, že plamen je pravidelný a stabilní.

## ELEKTRICKÉ PŘIPOJENÍ (pouze pro verzi IGN)

Verze produktů IGN jsou vybaveny nízkonapěťovým (12 V DC) generátorem jisker pro zapálení hořáků, který je obvykle instalován na kovovém držáku ve spodní části varné desky. Pro připojení generátoru k místní elektrické rozvodné síti postupujte takto:

krok	akce
1	Připojte volný konec černého vodiče (-) k zápornému pólu síťových svorek nebo a akumulátor.
2	Připojte volný konec černého vodiče (+) ke kladnému pólu síťových svorek nebo a akumulátor.



## POZORNOST!

Jakýkoli typ připojení zařízení k jinému zdroji než 12V a stejnosměrnému proudu (DC) je přísně zakázán.

Jakékoli jiné zapojení může představovat velmi vážné nebezpečí pro uživatele zařízení a také způsobit nevratné poškození samotného zařízení.

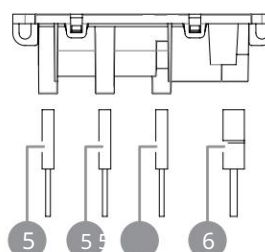
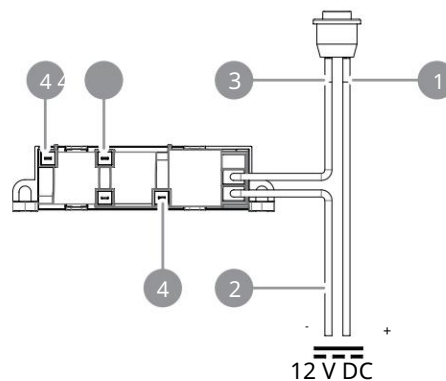

1 Napájecí kabel s kladným pólem

2 Napájecí kabel se záporným pólem

3 Propojovací kabel tlačítka generátoru

4 Rychloupínací pouzdro žhavicí svíčky

5 Rychle na konektory žhavicích svíček

6 rychlých konektorů

Napájení 12V DC (+ -)



## ODSTRAŇOVÁNÍ ZÁVAD PO INSTALACI

Pokud spotřebič po instalaci nefunguje správně, proveďte kontroly uvedené v tabulce.

problematický	možné řešení
Proud plynu se zdá nepravdivý	Zkontrolujte, zda je plynový kohout zcela otevřený.
	Zkontrolujte, zda má síť přívodu paliva dostatečný průtok.
	Zkontrolujte, zda jsou rozdělovače plamene a související uzávěry správně umístěny a jsou bez překážek.
	Zkontrolujte, zda jsou trysky vhodné pro typ použitého plynu.
	Zkontrolujte kompatibilitu a správnou kalibraci regulátoru tlaku, pokud dar.
	Zkontrolujte hadici přívodu plynu (ucpaná hadice, ohnutá/zmáčknutá hadice, příliš dlouhá hadice, nevhodná hadice atd...).



Pokud po všech provedených kontrolách zařízení stále nefunguje správně, kontaktujte svého místního autorizovaného prodejce.



### POZORNOST!

Nainstalujte zařízení podle pokynů uvedených v tomto návodu.

Neodpovídající instalace mohou způsobit nepříjemnosti, poruchy, poškození a vážná nebezpečí pro instalačního technika a uživatele.



## NÁVOD K POUŽITÍ

### POPIS



Chcete-li umístit součásti uvedené v tabulce, podívejte se na rozložené výkresy na následujících stránkách.

poz.	komponent
1	Drátěný gril
2	Kroužek na skleněné víko
3	Skleněné víko
4	Pant pro skleněné víko
5	Plastový uzávěr
6	Silent bloků pro podporu víka
7	Kryt hlavy pro upevňovací šrouby
8	Upevňovací šroub varné desky
9	CE štítek
10	Kovový potisk
11	SR miska hořáku s tryskou injektoru
12	Plynová kapilára pro hořák SR
13	Plynový kohout s pojistným ventilem
14	Nádobka hořáku AUX s tryskou injektoru
15	Plynová kapilára pro hořák AUX
16	Hlavní plynová řada
17	Rozšiřovač plamenů hořáku SR
18	SR víčko hořáku
19	Dělený hořák AUX
20	Víčko hořáku 20 AUX
21	Upevňovací šrouby uzávěru a rozdělovače plamene
22	Grilovací gumy / pouzdra
23	Knoflík pro plynový kohout
24	Upevňovací matice plynového kohoutu
25	Nálepka na ovládacím panelu
26	Nacvakávací piezoelektrický zapalovač
27	Zapalovací svíčka
28	Termočlánek
29	Upevňovací sloupek hořáku
30	Upevňovací matice termočláneku
31	Upevňovací spona žhavicí svíčky
32	Upevňovací šroub závěsu a silentbloku

TYP FL13XX

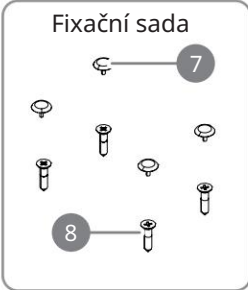
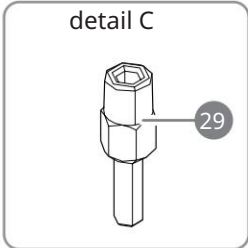
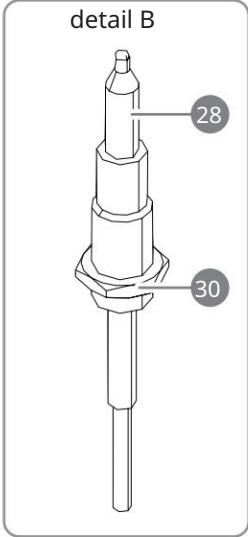
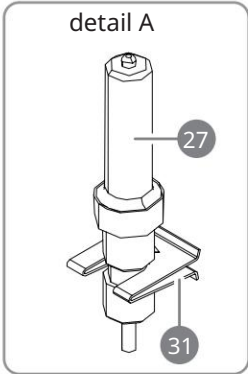
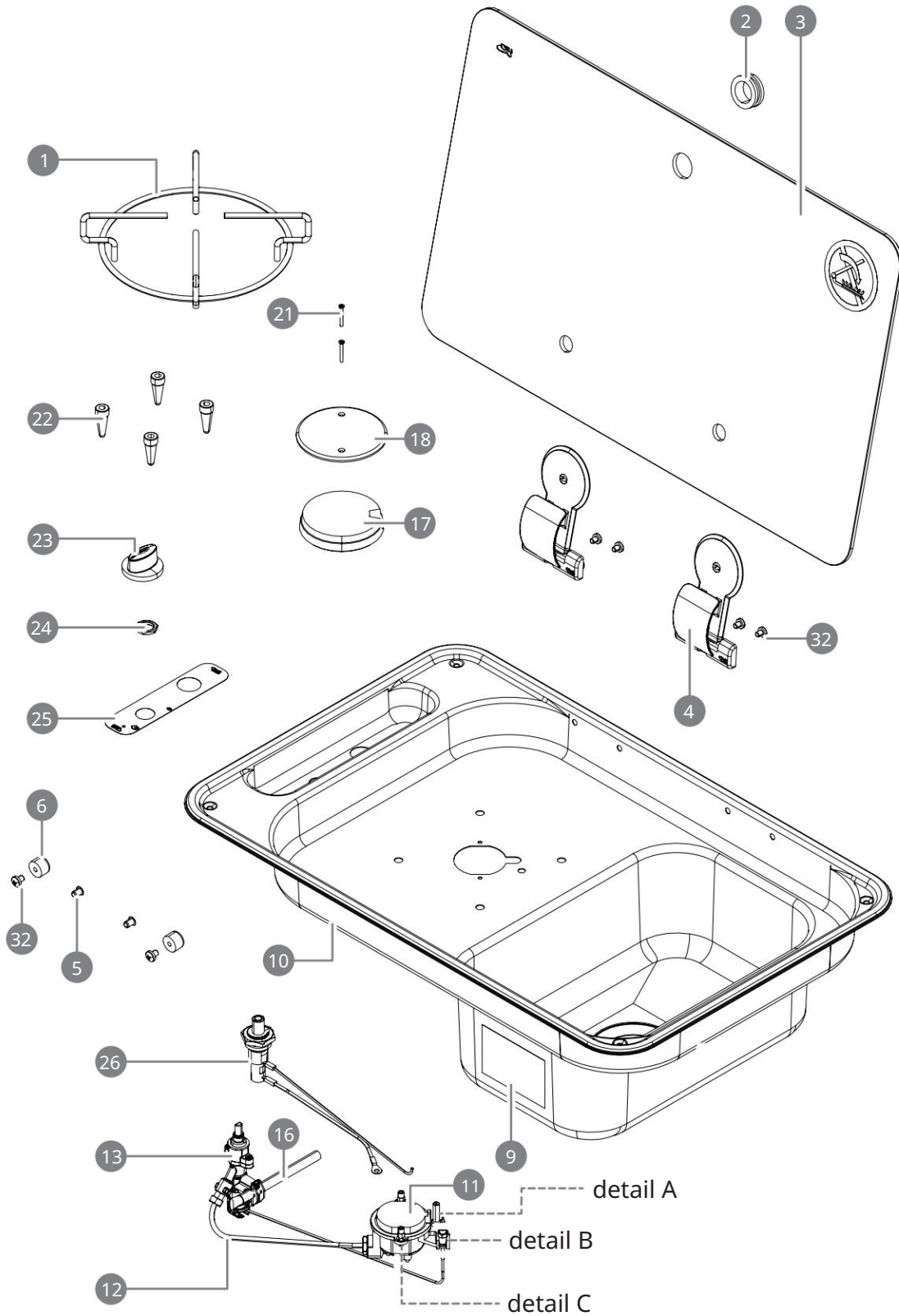

TIPO FL14XX

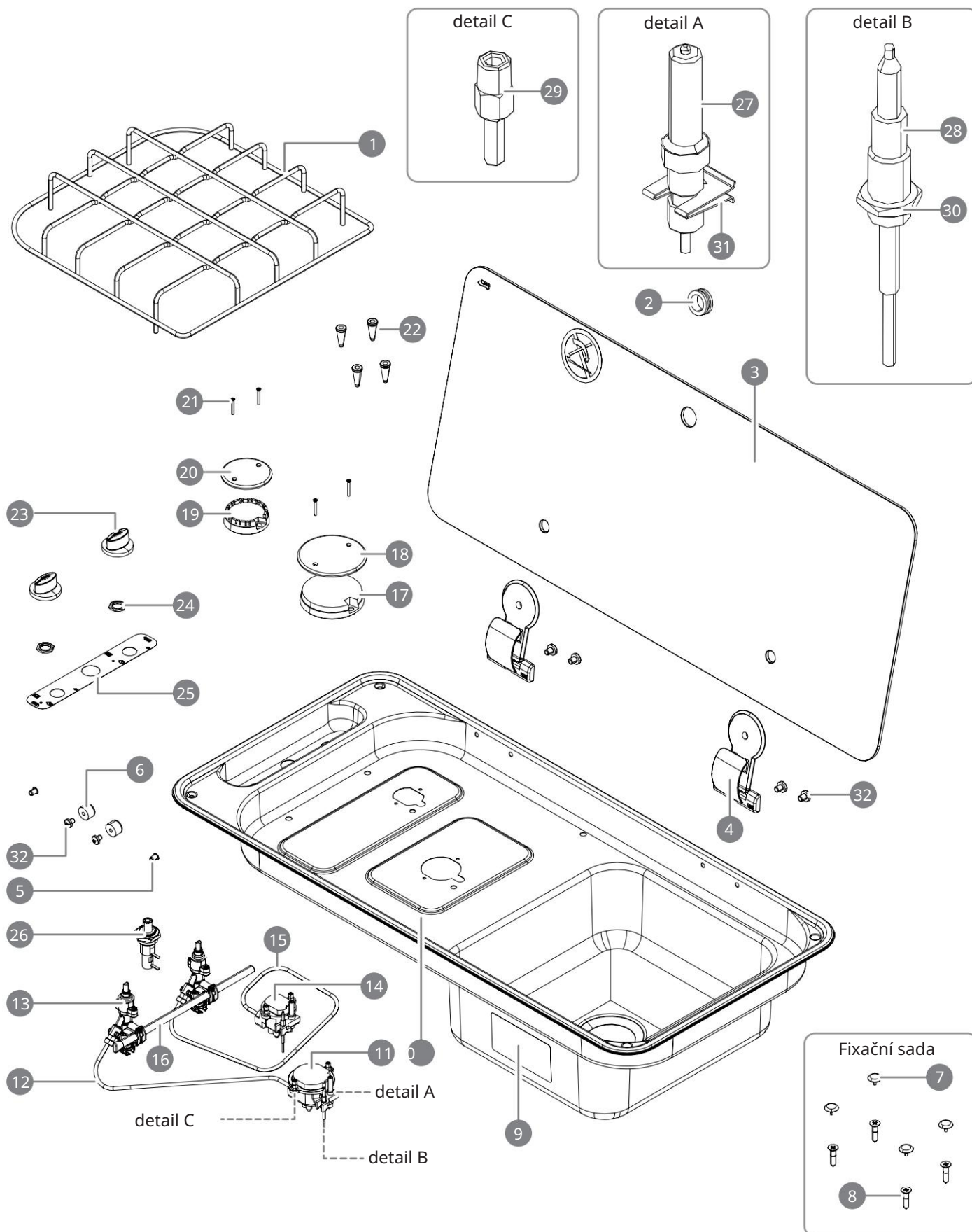

TYP FL17XX

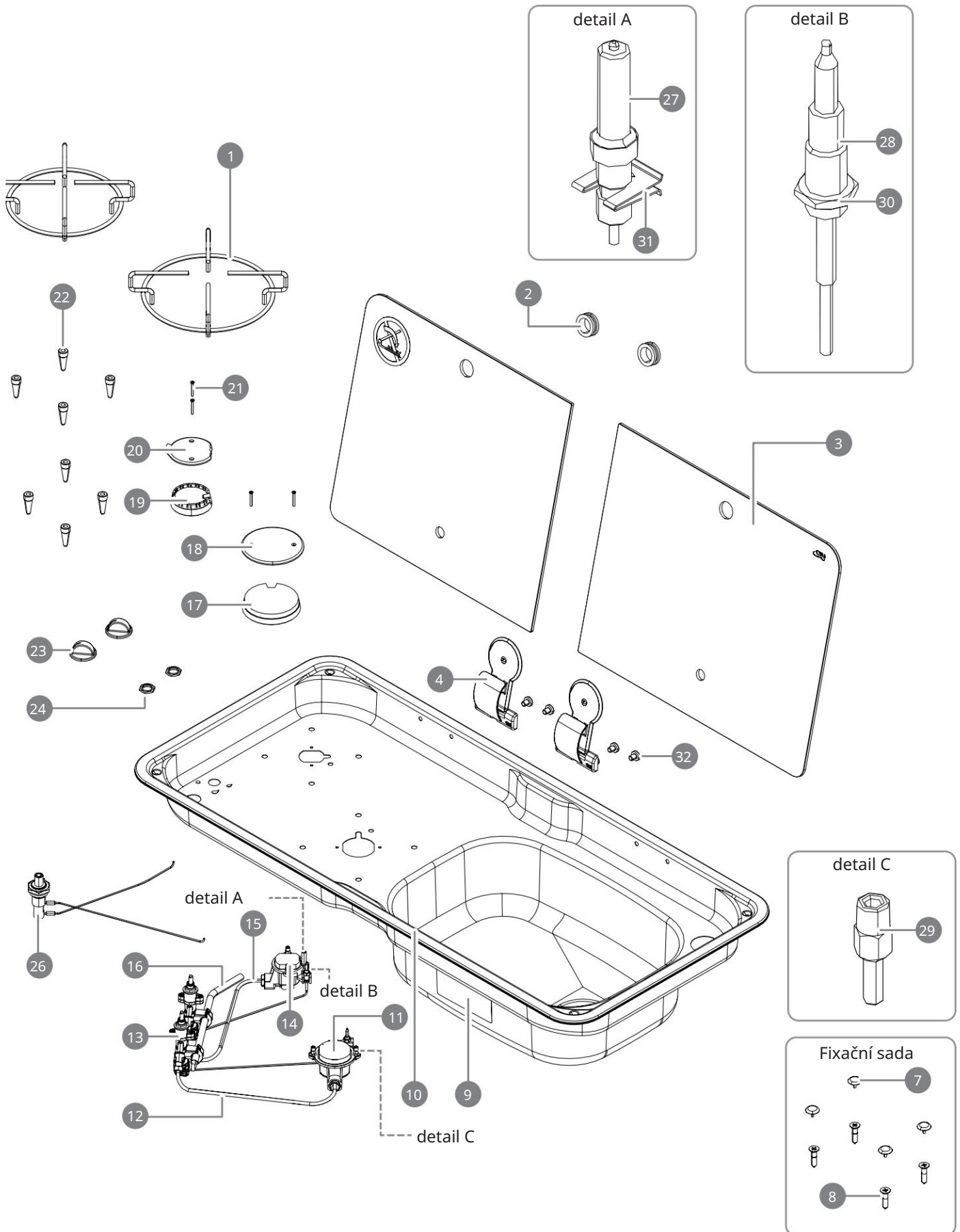



## BEZPEČNOSTNÍ UPOZORNĚNÍ PŘI POUŽÍVÁNÍ



### POZORNOST!

Během provozu a několik minut po použití dosahují některé části spotřebiče velmi vysokých teplot. Nedotýkejte se těchto částí bez dostatečné osobní ochrany. Nebezpečí popálení!

Vždy používejte dodané mřížky. Nepokládejte hrnce a pánve přímo na rozdělovač plamene nebo čepice.

Nevařte potraviny v přímém kontaktu s plamenem.

Nezakrývejte zařízení ani jeho části hliníkovou fólií nebo podobným materiálem. Nezahřívajte na zařízení plechové krabice nebo hermeticky uzavřené tlakové nádoby, přetlak vytvářený teplem by mohl způsobit jejich explozi a vážné zranění osob.

Ujistěte se, že varné nádoby správně spočívají na grilu a nekývají se. Nádoby musí mít průměr vhodný pro zvolený hořák a nesmí vyčnívat z grilu. Výrobce se nepovažuje za odpovědný a neuznává právo na záruku, pokud je tento požadavek nerespektován.

Vždy dohlížejte na zařízení po celou dobu jeho provozu.

Po každém použití vypněte hořák.

Nepokládejte ani neskladujte hořlavé kapaliny nebo materiály nebo snadno zápalné předměty na zařízení nebo v bezprostřední blízkosti.

Nepokládejte horké pánve na ovládací prvky.

Neprovozujte hořák bez pánvi a/nebo s prázdnými pánvemi.

Nepoužívejte varná zařízení, pokud je vozidlo v chodu a/nebo v pohybu.

Nevařte jídlo přímo na nosných rostech varné nádoby.



### POZORNOST!

V případě požáru kuchyňského tuku nebo horkého oleje nehaste plameny vodou, ale uduste je vlhkým hadříkem nebo podobným způsobem a neprodleně informujte hasiče.



### POZORNOST!

Během používání plynové varné zařízení vytváří produkty spalování, které musí být likvidovány mimo prostory instalace pomocí vhodných systémů pro likvidaci provzdušňování/větrání.

## POUŽITÍ



Před prvním použitím je nutné pečlivě vyčistit zařízení a jeho součásti, jak je uvedeno v odstavci „Čištění“.

Při prvním použití může ze spotřebiče vycházet kouř a nepříjemný zápach.

Není třeba se toho bát, protože je to kvůli spalování tuků používaných k jeho továrnímu zpracování. Doporučuje se větrat místnosti.

Hořáky jsou vybaveny bezpečnostním termočlánkem.



Termočlánek je zařízení citlivé na teplo: dokud je ohříván plamenem zapáleného hořáku, umožňuje únik plynu z trysky; pokud dojde k náhodnému zhasnutí plamene (např. při úniku kapaliny z pánve), termočlánek se během několika sekund ochladí a tím zabráni úniku plynu z trysky, čímž se zabráni nasycení místnosti nespáleným plynem.

použití hořáků			
OBNOŠENÉ			
MAX			
MIN			

## ZAPALOVÁNÍ HOŘÁKŮ



## POZORNOST!

Před použitím zkontrolujte, zda jsou rozdělovače plamene, uzávěry a mřížky správně umístěny.

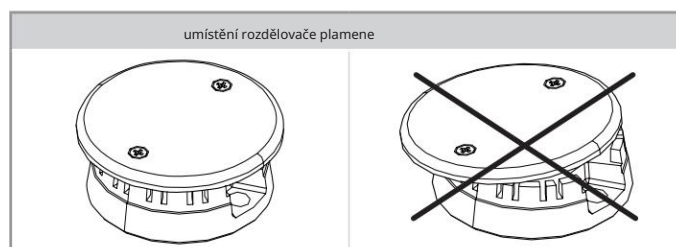

Příslušný hořák je uveden vedle každého knoflíku.

Zapálení hořáku může být:

- manuální s použitím externího zapalovače (u verzí S),
- elektronika s generátorem 12 V/DC (u verzí E),
- piezoelektrický s mechanicky/ručně ovládaným piezoelektrickým zapalovačem (u verzí P).

Chcete-li zapálit hořák, postupujte takto:

krok	akce
1	Stiskněte a otáčejte proti směru hodinových ručiček (dokud symbol maxima) odpovídající knoflík k hořáku, který chcete zapálit.
2	Současně spusťte elektrické (nebo piezo) zapalování rychlou sérií opakovaných impulsů.
3	Po zapálení držte knoflík zcela stisknutý dalších 5 sekund (vždy jej držte na maximu) a poté jej uvolněte a pokračujte v nastavení intenzity požadovaného plamene.
Poznámka: Toto zpoždění uvolnění je pro ohřev bezpečnostního termočláneku.	

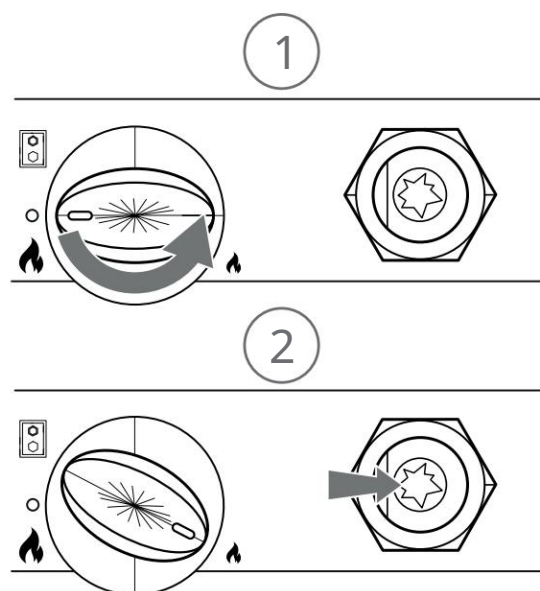

Pokud hořák po uvolnění knoflíku nezůstane zapálený, znamená to, že termočlánek nebyl dostatečně předeřhát. Chcete-li problém odstranit, opakujte operace popsané v tabulce a po zapálení hořáku držte knoflík stisknutý déle.

**POZORNOST!**

Zapalování musí být provedeno tak, aby na varnou desku nad hořáky nebyla umístěna žádná pánev nebo jiný předmět.

**ZÁKAZ!**

Nikdy nezávírejte skleněné víko varné desky, když je zařízení v provozu nebo stále teplý

**NASTAVENÍ PLAMENE**

Zkontrolujte, zda je plamen pravidelný a stabilní.

Pro nastavení plamene otočte knoflíkem do požadované polohy (MIN nebo MAX).

Knoflík lze také umístit do střední polohy, mezi maximální a minimální polohu. Neumísťujte ovladač mezi maximální a „vypnuto“.

**POZORNOST!**

Pokud je plamen nepravidelný, zkontrolujte správné umístění rozdělovačů plamene a uzávěrů.

**POZORNOST!**

Plamen nesmí vycházet ze dna pánve. Používejte pouze nádoby s plochým dnem.

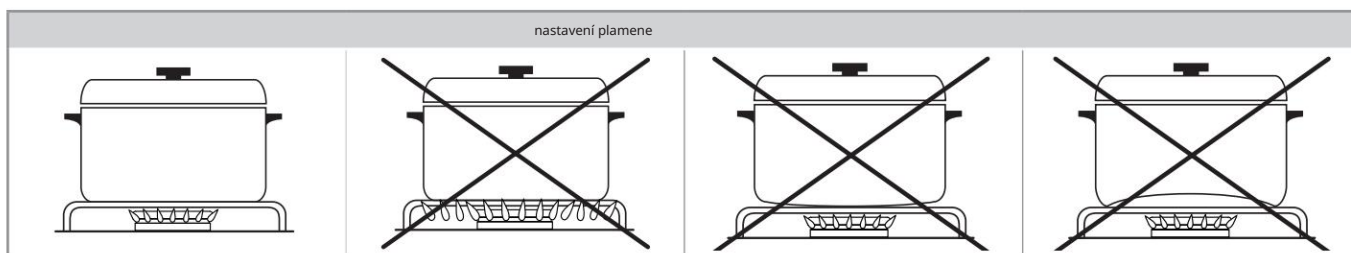
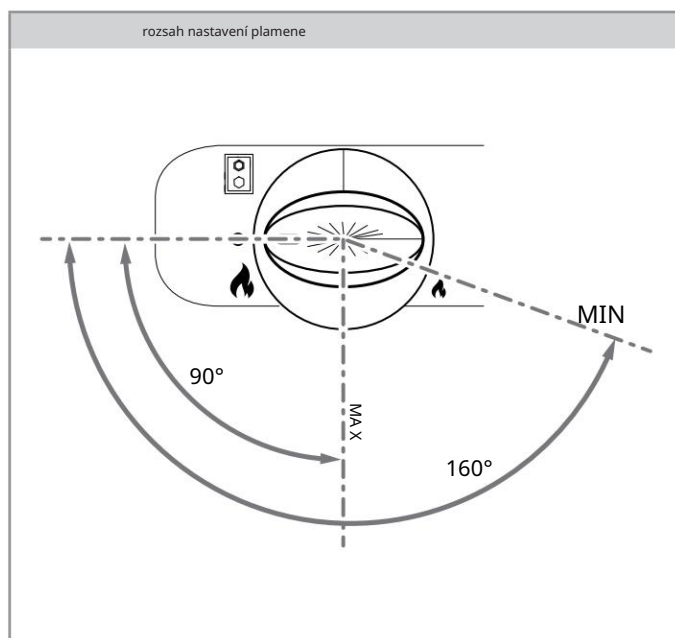



## VAŘENÍ NEBO OHŘÍVÁNÍ JÍDEL



## POZORNOST!

Nezapomeňte na hořáky běžící bez nádob nebo s prázdnými nádobami.

Umístěte pánev doprostřed na zapálený hořák tak, aby stála na nosném roštu.

Používejte pouze hrnce, pánve a příslušenství výslovně určené k tomuto použití, vyrobené z materiálů odolných vysokým teplotám a vhodných pro styk s potravinami.

maximální a minimální průměry povolené pro pánve a hrnce			
	Ø MIN	Ø MAX	
SR	160	220	mm
NA	80	160	mm

legenda:  
- - - - = Ø max pánví a pánví na vaření



Některá zařízení mají specifická omezení maximální velikosti pánví, které lze použít.

Zkontrolujte přítomnost těchto označení v technických listech na začátku tohoto návodu.



Pro lepší účinnost hořáku, pro dosažení maximální účinnosti při minimální spotřebě plynu, je vhodné používat nádoby o průměru vhodném pro zvolený typ hořáku.



Pro racionální využití energie se doporučuje vařit s pánvemi zavřenými dodávanou poklicí a snížit plamen dostatečně, aby došlo k varu a udržení varu, aby se zabránilo zbytečnému přehřívání varných tekutin.

## VYPNUTÍ HOŘÁKU

Po dokončení vaření vypněte spotřebič otočením knoflíku zpět do polohy „vypnuto“.

Vyjměte pánev ze spotřebiče vybaveného odpovídající osobní bezpečnostní ochranou.



## PROVOZNÍ PORUCHY

Následující situace jsou považovány za provozní anomálie a je nutný zásah Služby

Pomoc, pokud:

- Plamen hořáku je žlutý. Tvorba sazí na kuchyňském náčiní.
  - Hořáky se nezapalují správně.
  - Hořáky nezůstanou zapálené.
  - Hořáky zhasnou, když se dvířka kuchyně pohnou.
- Plynové ventily se obtížně otáčejí.



Pokud spotřebič nefunguje správně, kontaktujte místní autorizovanou asistenční službu.

## POSTUPY V PŘÍPADĚ NESPRÁVNÉ FUNKCE

Než se obrátíte na nejbližší asistenční centrum, proveďte následující operace:

- zkontrolujte, zda je varná deska správně připojena k systému;
- zkontrolujte, zda je varná deska správně napájena;
- převezměte údaje o zařízení z CE štítku se sériovým číslem produktu;
- najít datum a vhodný doklad (fakturu nebo účtenku) potvrzující nákup vybavení.

### POZORNOST!



Během čekání na vyřešení problému je vhodné zařízení nepoužívat a izolovat je od všech systémů, ke kterým bylo dříve připojeno.

Nepokoušejte se spotřebič opravovat nebo upravovat.



CAN Srl vás ujišťuje o maximální spolupráci a pomoci v případě technických nebo jiných problémů s některým z jejích produktů.

Pro jakékoli informace nebo žádost o pomoc kontaktujte nejbližšího prodejce nebo CAN Srl

## ÚDRŽBA A ČIŠTĚNÍ



Pro zařízení nejsou vyžadovány žádné zvláštní postupy údržby kromě správného a pravidelného čištění.



**POZORNOST!**

Před čištěním se ujistěte, že je hořák vypnutý.  
Vždy počkejte, až zařízení úplně vychladne.

Zařízení pravidelně čistěte, aby nedošlo ke znehodnocení materiálů jeho součástí povrch.

Před čištěním nebo v případě dlouhé nečinnosti odpojte přívod elektřiny (pokud je k dispozici) a zavřete kohouty přívodu plynu. Ujistěte se, že všechny knoflíky jsou po ukončení používání vždy v poloze „vypnuto“.

K čištění varné desky nepoužívejte parní spotřebiče ani přímé proudy vody.



**POZORNOST!**

Na povrchy z nerezové oceli nepoužívejte kyselinu chlorovodíkovou (komerční muriatické a/nebo detergenty obsahující chloridy).



**POZORNOST!**

Nepoužívejte abrazivní práškové čisticí prostředky, které by mohly narušit estetický vzhled povrchové úpravy.



Pokud by některé zvláště kyselé látky (např. ocet, citronová šťáva atd.) zůstaly na zařízení delší dobu, mohly by poškodit povrchy a vytvořit nevzhledné stopy, které však nesnižují funkčnost zařízení.

druh čištění	popis
NEREZOVÝ POVRCH	Použijte měkký hadřík mírně namočený ve specifickém neutrálním čisticím prostředku nebo teplém octě. Opláchněte teplou vodou a osušte. Poznámka: Jak používat čisticí prostředky, postupujte podle pokynů výrobce).
ROZŠÍŘOVAČE PLAMENE / CAPPELOTTI	Vyjměte součásti z jejich místa a omyjte je horkou vodou a prostředkem na mytí nádobí. Odolné nečistoty na smaltovaných součástech lze odstranit pomocí mírné abrazivní houbičky a odmašťovače, přičemž dbejte na to, abyste nepoškodili povrchy. Opláchněte teplou vodou a osušte. Následně komponenty s největší opatrností znovu smontujte.
KNOFLÍKY	Použijte měkký hadřík mírně namočený v neutrálním čisticím prostředku. Ujistěte se, že pod knoflíky neproniká žádný čisticí prostředek. Neodstraňujte knoflíky z kolíku, na kterém jsou namontovány. Poznámka: Jak používat čisticí prostředky, postupujte podle pokynů výrobce).



**POZORNOST!**

Během čištění a po něm zkontrolujte, zda žádný z otvorů trysky není ucpaný nečistotami nebo zda na dně nádobek hořáku nezůstaly zbytky čisticího prostředku. V tomto případě odstraňte nečistoty nebo zbytky vysáváním bez použití tekutých čisticích prostředků nebo podobných prostředků.



Pouze pro výrobky s ocelovými nebo chromovanými mřížkami: (postupné) leštění mřížek je jev způsobený normálním používáním spotřebiče a neovlivňuje jeho výkon.



Po vyčištění se ujistěte, že jste mřížky správně sestavili, dávejte pozor, abyste je nepřevrátili nebo nekombinovali s různými hořáky. Rošty musí být vždy stabilní a musí spočívat bez kolísání na varné desce nebo musí být bezpečně uchyceny do příslušných upevňovacích sedel.

## DLOUHÁ OBDOBÍ NEČINNOSTI

Pokud plánujete nepoužívat spotřebič po delší dobu (více než 2-3 týdny), postupujte následovně:

provést důkladné vyčištění zařízení; bezpečně odpojit nebo přerušit přívod elektřiny a plynu.

## LIKVIDACE



Symbol přeškrtnuté popelnice na kolečkách znamená, že produkt je nutné odevzdat do vhodných sběrů separovaného odpadu. Zařízení označené tímto symbolem nevyhazujte do běžného domovního odpadu.



**POZORNOST!**

Nelegální nebo nesprávná likvidace produktu znamená uplatnění sankcí stanovených platnou legislativou.

Dodržujte předpisy platné ve vaší zemi. Zařízení určené k likvidaci znehodnotte odstraněním napájecích kabelů.

## ZÁRUKA

Platí záruční podmínky stanovené zákonem. Pokud zjistíte, že je výrobek vadný, kontaktujte nejbližší autorizované asistenční centrum nebo příslušného prodejce.

Pro opravu zařízení je nutné zaslat následující dokumentaci;

kopie faktury s datem zakoupení produktu;  
popis závady.



## NÁHRADNÍ DÍLY



## POZORNOST!

Používejte pouze originální náhradní díly. Použití jiných součástí, než které dodává výrobce, způsobí ztrátu záruky a může způsobit poškození osob a zařízení.  
sám.



## POZORNOST!

Výměna musí být provedena bezpečně oprávněným a kvalifikovaným personálem.



Pro snadnější rozpoznání náhradních dílů je vhodné přečíst si níže uvedené tabulky spolu s rozloženými pohledy v odstavci "Popis".

## NÁHRADNÍ DÍLY - FL13XX



Sloupec "Poz." odkazuje na rozložený pohled "typ FL13XX" na straně 25.

## VERZE P - PIEZOELEKTRICKÉ ZAPALOVÁNÍ

kód komponent	poz.	komponent
2000008		4 Pant pro skleněná víka
3000506	3	Skleněné víko FL1323 - FL1324
3000083		22 Vysoká pryžová průchodka pro grily
3000074	1	Drátěný rošt pro SR hořák
3000454	6	Silentblok Ø 15
4000026		29 Sloupek pro upevnění krytu 2. série
4000170	2	Kabelová průchodka skleněného krytu
4000224	7	Sytě černý kryt šroubu
4000260		23 Černý/chromovaný knoflík Ø 34
4000031	30	Univerzální matice termočlásku
4000069		28 Termočlánek pro rychloupínací magnetický kohoutek
4000324		17 Rozdělovač plamene pro hořák 2. řady SR
4000347		18 Kryt hořáku 2. řady SR Ø 75 perforovaný a smaltovaný
3000826	5	Zátka pro slepé otvory Ø 5,5 černý PE
4000318	21	rychlostí TSP + M2,5 x 18 DIN EN ISO 7046 ZN
4000223	8	Šroub do dřevotřísky pro upevnění varné desky
4000253		26 Krátký piezo zapalovač 18 x 1,5 mm
4000232		27 Zapalovací svíčka pro hořák L 350
4000137	31	Spona pro žhavicí svíčku
4000426	-	Upevňovací šroub silentbloku TSP
4000427	-	Podložka pro šroub TSP silentbloku
4000034	-	Zemnicí kabel
4000229		32 5 x 6 TC šroub pro upevnění závěsu
3000541	25	Štítek ovládacího panelu



## VERZE E - ELEKTRONICKÉ ZAPALOVÁNÍ

kód komponent	poz.	komponent
4000319	-	Jednopolární zapínací tlačítko - Ø 18 mm
2000147	-	Sada generátoru 12V + montážní držák
4000425	-	Negativní kabel - černý - L350 mm
4000169	-	Mezilehlý kladný kabel - červený - L350 mm
4000297	-	Kladný kabel - červený - L350 mm

## NÁHRADNÍ DÍLY - FL14XX



Sloupec "Poz." odkazuje na rozložený pohled "typ FL14XX" na straně 26.

## VERZE P - PIEZOELEKTRICKÉ ZAPALOVÁNÍ

kód komponent	poz.	komponent
2000008		4 Pant pro skleněná víka
3000505	3	Skleněné víko FL1400 - FL1410
3000410	3	Vetro DX - FL1401 - FL1402
4000426	-	Upevňovací šroub silentbloku TSP
4000427	-	Podložka pro šroub TSP silentbloku
3000411	3	Levé sklo - FL1401 - FL1402
3000072	22	Nízké pryžové pouzdro pro grily
3000401	1	Jednoduchá mřížka ze smaltovaného drátu Ø 4,8
3000454	6	Silentblok Ø 15
4000026	29	Sloupek pro upevnění krytu 2. série
4000170	2	Kabelová průchodka skleněného krytu
4000224	7	Sytě černý kryt šroubu
4000260	23	Černý/chromovaný knoflík Ø 34 pro CU
4000031	30	Univerzální matice termočlátku
4000069	28	Termočlánek pro rychloupínací magnetický kohoutek
4000343	19	Rozdělovač plamene pro hořák AUX 2. řady
4000346	20	Kryt hořáku Ø 55 2. série AUX perforovaný a smaltovaný
4000344	17	Rozdělovač plamene pro hořák 2. řady SR
4000347	18	Kryt hořáku 2. řady SR Ø 75 perforovaný a smaltovaný
3000826	5	Zátka pro slepé otvory Ø 5,5 černý PE
4000318	21	rychlostí TSP + M2,5 x 18 DIN EN ISO 7046 ZN
4000223	8	Šroub do dřevotřísky pro upevnění varné desky
4000253	26	Krátký piezo zapalovač 18 x 1,5 mm
4000232	27	Zapalovací svíčka pro hořák L 350
4000137	31	Spona pro žhavicí svíčku
4000229	32	5 x 6 TC šroub pro upevnění závěsu a silentbloku
3000520	25	Štítek ovládacího panelu

## VERZE E - ELEKTRONICKÉ ZAPALOVÁNÍ

kód komponent	poz.	komponent
4000319	-	Jednopolární zapínací tlačítko - Ø 18 mm
2000147	-	Sada generátoru 12V + montážní držák
4000425	-	Negativní kabel - černý - L350 mm
4000169	-	Mezilehlý kladný kabel - červený - L350 mm
4000297	-	Kladný kabel - červený - L350 mm

## NÁHRADNÍ DÍLY - FL17XX



Sloupec "Poz." odkazuje na rozložený pohled "typ FL17XX" na straně 27.

## VERZE P - PIEZOELEKTRICKÉ ZAPALOVÁNÍ

kód komponent	poz.	komponent
2000008		4 Pant pro skleněná víka
3000078	3	Samostatné sklo pro FL1770
3000079	3	Samostatné sklo pro FL1780
3000447	3	Levé sklo pro FL1765
3000448	3	Pravé sklo pro FL1765
3000450	3	Levé sklo pro FL1766
3000449	3	Pravé sklo pro FL1766
3000083	22	Vysoká pryžová průchodka pro grily
3000073	1	Drátěný gril pro hořák AUX
3000074	1	Drátěný rošt pro SR hořák
4000026	29	Sloupek pro upevnění krytu 2. série
4000170	2	Kabelová průchodka skleněného krytu
4000224	7	Sytě černý kryt šroubu
4000008	23	Standardní černý knoflík
4000031	30	Univerzální matice termočláčku
4000069	28	Termočlánek pro rychloupínací magnetický kohoutek
4000343	19	Rozdělovač plamene pro hořák AUX 2. řady
4000346	20	Kryt Ø 55 hořáku 2. série AUX vrtaný a smaltovaný
4000344	17	Rozdělovač plamene pro hořák 2. řady SR
4000347	18	Kryt hořáku Ø 75 pro 2. řadu SR perforovaný a smaltovaný
4000318	21	rychlostí TSP + M2,5 x 18 DIN EN ISO 7046 ZN
4000223	8	Šroub do dřevotřísky pro upevnění varné desky
4000253	26	Krátký piezo zapalovač 18 x 1,5 mm
4000232	27	Zapalovací svíčka pro hořák L 350
4000137	31	Spona pro žhavicí svíčku
4000229	32	5 x 6 TC šroub pro upevnění závěsu a silentbloku

## VERZE E - ELEKTRONICKÉ ZAPALOVÁNÍ

kód komponent	poz.	komponent
4000319	-	Jednopolární zapínací tlačítko - Ø 18 mm
2000147	-	Sada generátoru 12V + montážní držák
4000168	-	Negativní kabel - černý - L350 mm
4000169	-	Mezilehlý kladný kabel - červený - L350 mm
4000297	-	Kladný kabel - červený - L350 mm



Děkujeme, že jste si zakoupili naše varné zařízení CAN Srl

Jedná se o kvalitní spotřebič vyrobený v Itálii, který vám spolehlivě a bezpečně udělá společnost na vaší dovolené a volném čase a vždy zaručí vysoký výkon.

Instalace a použití zařízení jsou jednoduché a přímočaré.

Přečtěte si prosím pozorně tento návod: to vám umožní správně nainstalovat a používat váš spotřebič a vždy jej udržovat v perfektním funkčním stavu po léta. Pokyny v této příručce platí pouze pro zemi určení. Systémy zásobování plynem musí splňovat současné národní normy.

Pro snadnější čtení byly v návodu použity následující symboly:



#### BEZPEČNOSTNÍ VAROVÁNÍ PRO INSTALATORY A UŽIVATELE

Nedodržení těchto varování může způsobit materiální škody a ohrozit provoz spotřebiče.



#### OBECNÁ INFORMACE

Další informace pro instalační techniky a uživatele.

Společnost CAN Srl, jako výrobce spotřebiče, si vyhrazuje právo provádět změny svých výrobků a této příručky, které považuje za vhodné, bez předchozího upozornění. Výkresy, instalační schémata a tabulky v návodu je třeba považovat za orientační a výhradně pro účely vysvětlení.

CAN Srl zakazuje plně a částečně kopírovat nebo reprodukovat obsah této příručky nebo ji předávat třetím stranám bez jejího souhlasu.

revizní index	
Vydání 02/2019	Revize 01
Vydání 11/2021	Revize 02





## PROHLÁŠENÍ O SHODĚ

CAN Srl

Italská společnost se sídlem na adrese:

Via G. Apollonio 11, 36061 - Bassano del Grappa (VI) - ITÁLIE DIČ. 03607980988 - REA VI392538

PROHLAŠUJE, ŽE  
nazývané produkty

PLYNOVÉ VARNÉ DŘEZY KOMBINOVANÉ SE ZAPUŠTĚNÝM DŘEZEM  
ŘADY FL – TYP: FL13XX – FL14XX – FL17XX

Splňujte všechny základní požadavky směrnice GAR – 2016/426/EU ze dne 9. 3. 2016.

Naše zařízení jsou rovněž vyráběna v souladu se všemi příslušnými harmonizovanými technickými normami pro daný sektor, zejména:

- EN 30-1-1: 2008 + A3 02/2013
- EN 30-2-1: 2015

Tímto prohlašujeme, že všechny produkty řady FL jsou vyrobeny podle specifikací vzorků popsaných v:



TYP č. TESTOVACÍ CERTIFIKÁT 51CO4387 vydaný společností IMQ Spa  
jako notifikovaná osoba, s identifikačním číslem 0051

Níže podepsaný Paolo Moresco jako ředitel společnosti CAN Srl přebírá plnou odpovědnost za pravdivost zde uvedených prohlášení.

Bassano del Grappa, 01.01.2021

Podpis: Paolo Moresco  
(zákonný zástupce)

# OBSAH

TECHNICKÝ LIST: FL1323 - FL1324 42

TECHNICKÝ LIST: FL1400 - FL1401 - FL1402 - FL1410 44

TECHNICKÝ LIST: FL1765- FL1766 - FL1770 - FL1780 46

VŠEOBECNÉ PŘEDBĚŽNÉ INFORMACE 48



OBECNÁ BEZPEČNOSTNÍ UPOZORNĚNÍ	48
ZAMÝŠLENÉ POUŽITÍ	49
POVINNOSTI A ZÁKAZY	49
POVINNOSTI	49
ZÁKAZY	50
IDENTIFIKACE SPOTŘEBIČE	51
PŘÍJEM SPOTŘEBIČE	52
OVLÁDÁNÍ A MANIPULACE	52
LIKVIDACE OBALU	52

POKYNY PRO INSTALATORA 53



INSTALAČNÍ MÍSTNOST	53
VLASTNOSTI INSTALAČNÍ MÍSTNOSTI	53
VÝFUK SPALIN	53
INSTALACE NA NOSNÉ KONSTRUKCI	54
ZAPUŠTĚNÝ OTVOR	54
BEZPEČNOSTNÍ VZDÁLENOSTI	55
UMÍSTĚNÍ SPOTŘEBIČE	56
PŘIPOJENÍ PLYNU	57
KATEGORIE PLYNU	57
POŽADAVKY NA PŘIPOJOVACÍ POTRUBÍ	57
POSTUP PŘIPOJENÍ PLYNU	58
ELEKTRICKÉ PŘIPOJENÍ (POUZE PRO VERZI IGN)	58
ŘEŠENÍ PROBLÉMŮ PO INSTALACI	59

## NÁVOD K POUŽITÍ

60



POPIS	60
BEZPEČNOSTNÍ UPOZORNĚNÍ PŘI POUŽÍVÁNÍ	64
POUŽITÍ	64
ZAPALOVÁNÍ HOŘÁKŮ	65
NASTAVENÍ PLAMENE	66
VAŘENÍ NEBO OHŘÍVÁNÍ JÍDLA	67
VYPNUTÍ HOŘÁKU	67
PROVOZNÍ PORUCHY	68
CO DĚLAT V PŘÍPADĚ FUNKCE	68
ÚDRŽBA A ČIŠTĚNÍ	69
DLOUHÁ DOBA NEČINNOSTI	70
NAKLÁDÁNÍ S ODPADY	70
ZÁRUKA	70

ANGLIČTINA

## NÁHRADNÍ DÍLY

71



NÁHRADNÍ DÍLY - FL13XX	71
NÁHRADNÍ DÍLY - FL14XX	72
NÁHRADNÍ DÍLY - FL17XX	73

TECHNICKÝ LIST: FL1323 - FL1324

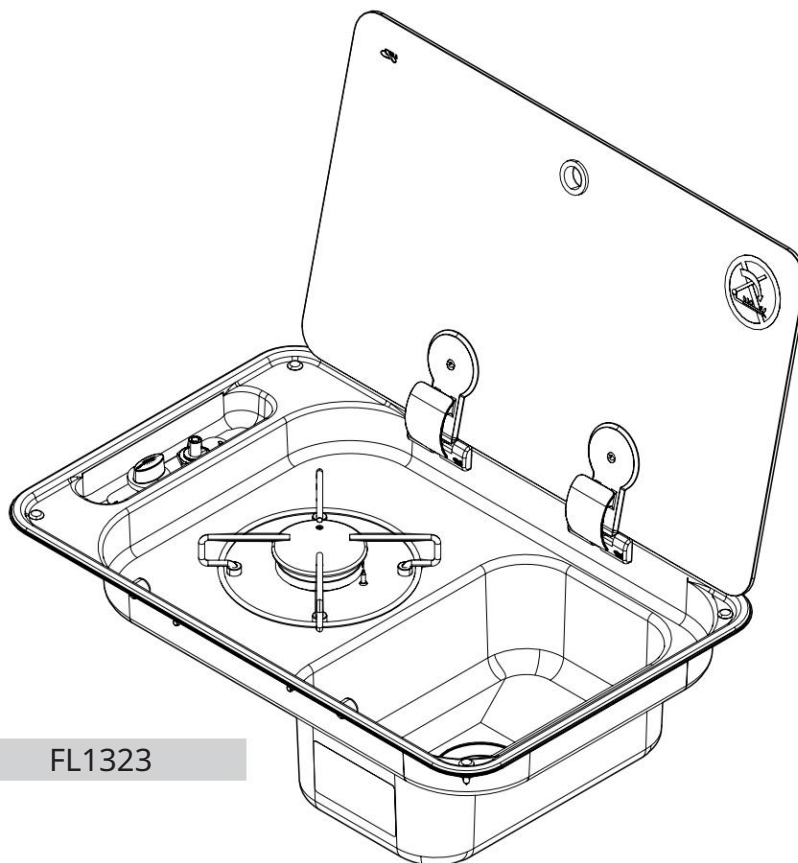

FL1323

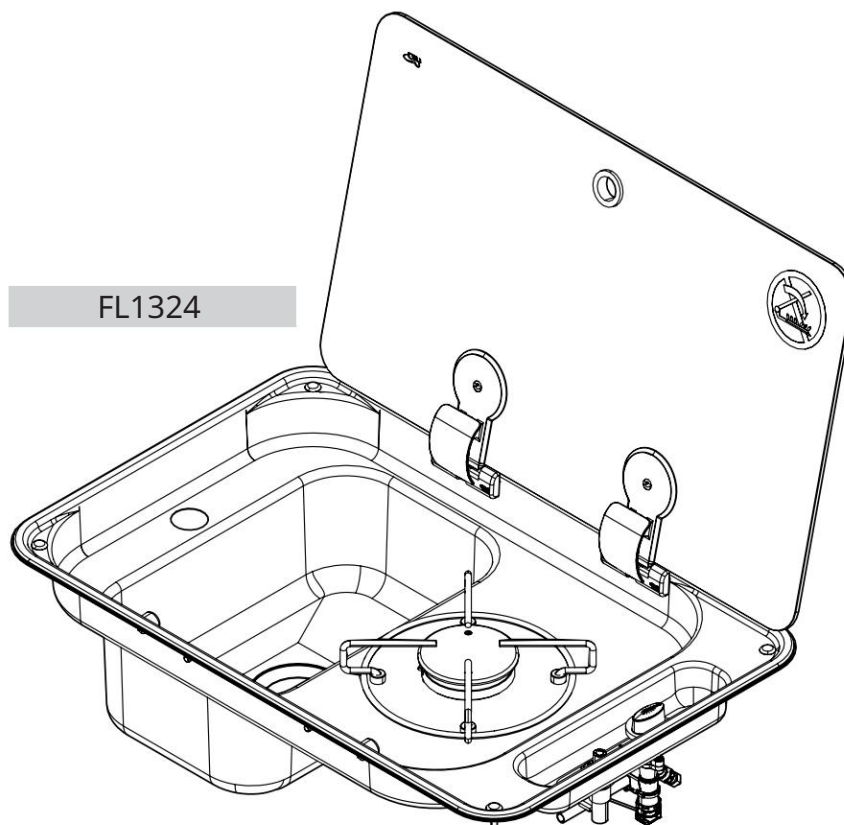

FL1324

## TECHNICKÝ LIST: FL1323 - FL1324

Rozměry	<p>Šířka 530 mm</p> <p>Hloubka 340 mm</p> <p>Výška 48 mm (plocha varné desky)</p> <p>150 mm (plocha dřezu)</p> <p>Hmotnost 3,6 kg</p>
Varná deska (přímé ventily s obtokem Ø 0,36 mm)	<p>1 x hořák SEMIRAPID (SR):</p> <p>Pn 1,75 kW – vstříkovač ø 0,65 mm – spotřeba 127,0 g/h</p> <p>Celkový jmenovitý výkon: 1,75 kW</p> <p>Celková jmenovitá spotřeba: 127,00 g/h</p>
Třída zařízení (EN 30-1-1 4.3)	TŘÍDA 3 – Kombinovaná vestavná varná deska
Kategorie zařízení (EN 30-1-1 5.1.1.2)	KATEGORIE I
Rodina přiznaných plynů (EN 437) (EN 30-1-1 4.2.2.4)	<p>PLYN TŘETÍ RODINY</p> <p>I3 B/P</p> <p>I3+</p>
Zásobování plynem	<p>KATEGORIE I3 B/P</p> <p>Butan (G30) 30 mbar</p> <p>Propan (G31) 30 mbar</p> <p>KATEGORIE I3+</p> <p>Butan (G30) 28-30 mbar</p> <p>Propan (G31) 37 mbar</p>
Elektrické připojení (pouze pro verzi IGN s elektronickým osvětlením)	ELEKTRICKÉ PŘIPOJENÍ V EXTRA NÍZKÉM NAPĚTÍ - 12V / DC
Osvětlení (různé systémy osvětlení dle specifikace produktu)	<p>S (MANUAL) – použití externího zapalovače</p> <p>E (ELEKTRONICKÝ) - 12 V/DC GENERÁTOR - SPARK - 10Kv @ 30 pF</p> <p>P (PIEZOELECTRIC) – Vložený mechanicky/ručně ovládaný piezoelektrický zapalovač v varné jednotce</p>
Připojení plynu	<p>Vláček z pozinkované oceli: Ø 8 mm - tloušťka 1 mm</p> <p>hladká koncovka (30 mm) vhodná pro spojení lisovaných tvarovek s pevnou / ohebnou hadicí</p>
Plynové kapiláry	<p>Měděné kapilární trubky: ø 4 mm – tloušťka 0,5 mm</p> <p>Hliníkové kapilární trubky: Ø 4 mm – tloušťka 0,8 mm</p>
Materiály	<p>Nerezová ocel AISI 304</p> <p>Sklo</p> <p>Pochromované železo</p> <p>Sezení</p> <p>Mosaz</p> <p>Měď</p> <p>Pozinkovaná ocel</p> <p>Slitina hliníku Smaltovaná ocel Epdm</p>
Prohlášení o Shoda (směrnice 2009/142/ES a garantované anuitní sazby 2016/426/ES)	<p>žádný azbest</p> <p>vhodné materiály podle kapitol 2 a 3 (Příloha I - 2016/426/ES)</p> <p>neexistují žádné svary s bodem tání nižším než 450°C</p> <p>nebyly použity hořlavé materiály</p> <p>materiály jsou vhodné podle požadavků kapitoly 3.7</p>



TECHNICKÝ LIST: FL1400 - FL1401 - FL1402 - FL1410

ANGLIČTINA

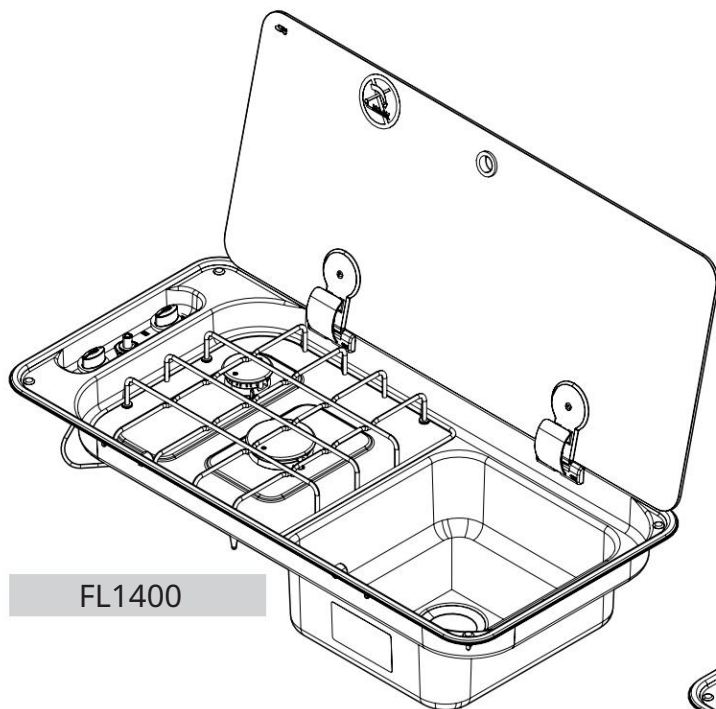

FL1400

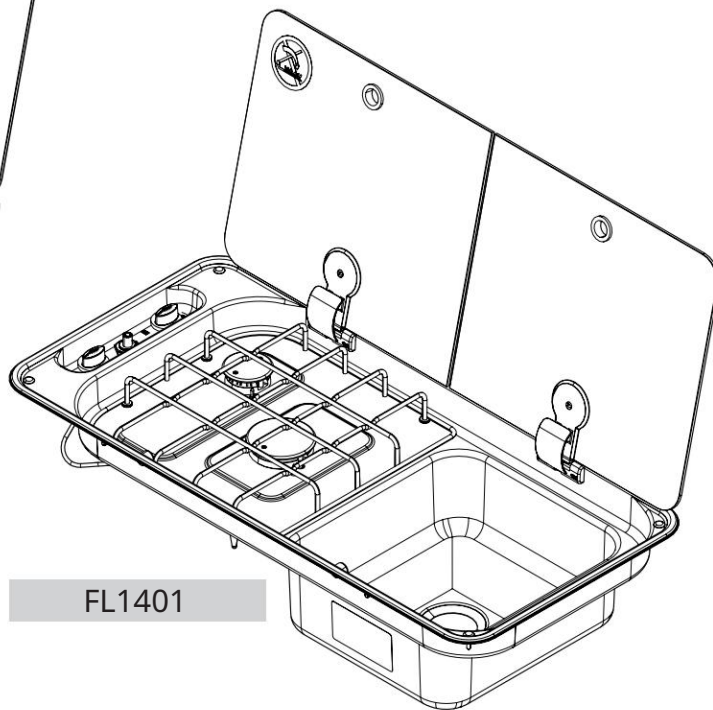

FL1401

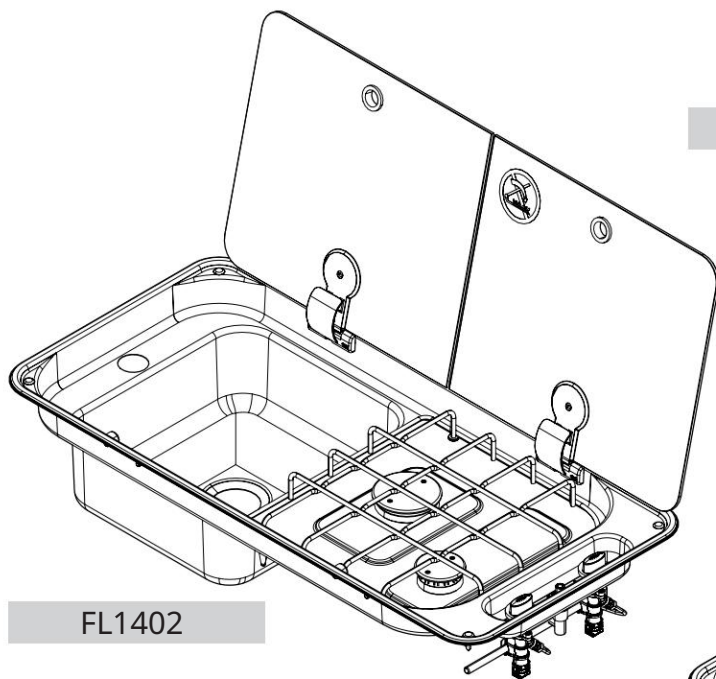

FL1402

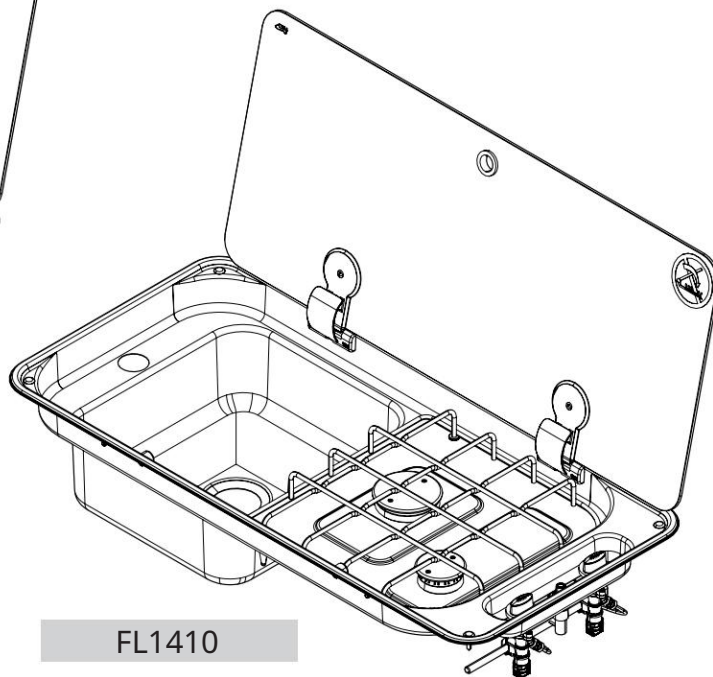

FL1410

## TECHNICKÝ LIST: FL1400 - FL1401 - FL1402 - FL1410

<b>Rozměry</b>	Šířka 716 mm Hloubka 340 mm Výška 48 mm (plocha varné desky) 150 mm (plocha dřezu) Hmotnost 5,5 kg
<b>Varná deska</b> (přímé ventily s obtokem Ø 0,36 mm)	1x pomocný hořák (AUX) Pn 1,00 kW – vstříkovač ø 0,50 mm – spotřeba 72,50 g/h 1 x hořák SEMIRAPID (SR): Pn 1,75 kW – vstříkovač ø 0,65 mm – spotřeba 127,0 g/h Celkový jmenovitý výkon: 2,75 kW Celková jmenovitá spotřeba: 199,50 g/h
<b>Třída zařízení</b> (EN 30-1-1 4.3)	<b>TŘÍDA 3 – Kombinovaná vestavná varná deska</b>
<b>Kategorie zařízení (EN 30-1-1 5.1.1.2)</b>	<b>KATEGORIE I</b>
<b>Rodina přiznaných plynů</b> (EN 437) (EN 30-1-1 4.2.2.4)	<b>PLYN TŘETÍ RODINY</b> I3 B/P I3+
<b>Zásobování plynem</b>	<b>KATEGORIE I3 B/P</b> Butan (G30) 30 mbar Propan (G31) 30 mbar <b>KATEGORIE I3+</b> Butan (G30) 28-30 mbar Propan (G31) 37 mbar
<b>Elektrické připojení</b> (pouze pro verzi IGN s elektronickým osvětlením)	<b>ELEKTRICKÉ PŘIPOJENÍ V EXTRA NÍZKÉM NAPĚTÍ - 12V / DC</b>
<b>Osvětlení</b> (různé systémy osvětlení dle specifikace produktu)	S (MANUAL) – použití externího zapalovače E (ELEKTRONICKÝ) - 12 V/DC GENERÁTOR - SPARK - 10Kv @ 30 pF P (PIEZOELECTRIC) – Vložený mechanicky/ručně ovládaný piezoelektrický zapalovač v varné jednotce
<b>Připojení plynu</b>	Vláček z pozinkované oceli: Ø 8 mm - tloušťka 1 mm hladká koncovka (30 mm) vhodná pro spojení lisovaných tvarovek s pevnou / ohebnou hadicí
<b>Plynové kapiláry</b>	Měděné kapilární trubky: ø 4 mm – tloušťka 0,5 mm Hliníkové kapilární trubky: ø 4 mm – tloušťka 0,8 mm
<b>Materiály</b>	Nerezová ocel AISI 304 Sklo Smaltovaná ocel Zama  Mosaz Měď Pozinkovaná ocel Slitina hliníku Epdm
<b>Prohlášení o          Shoda</b> (směrnice 2009/142/ES a garantované anuitní sazby 2016/426/ES)	žádný azbest vhodné materiály podle kapitol 2 a 3 (Příloha I - 2016/426/ES) neexistují žádné svary s bodem tání nižším než 450°C nebyly použity hořlavé materiály materiály jsou vhodné podle požadavků kapitoly 3.7

TECHNICKÝ LIST: FL1765- FL1766 - FL1770 - FL1780

ANGLIČTINA

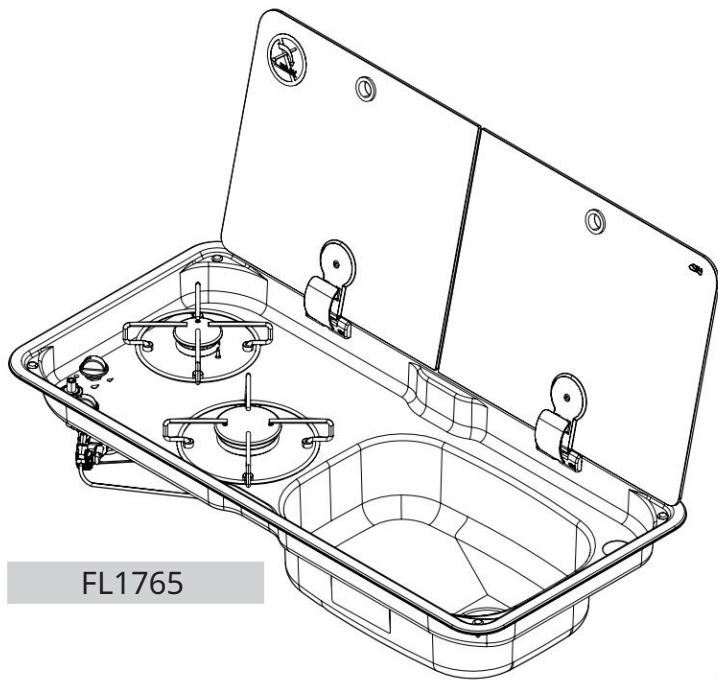

FL1765

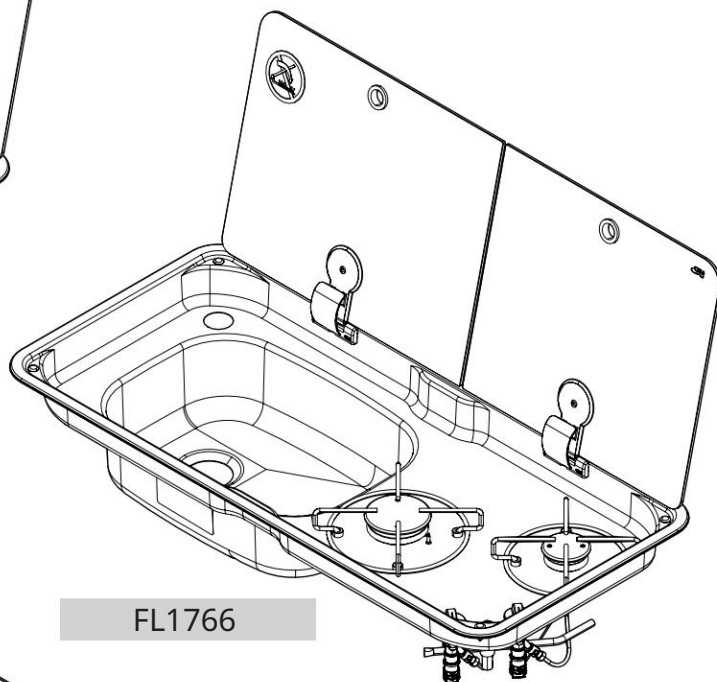

FL1766

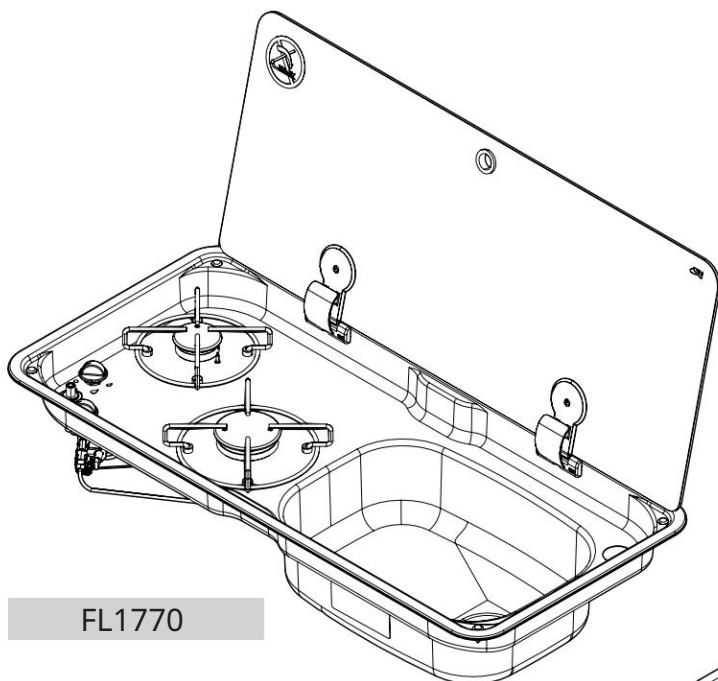

FL1770

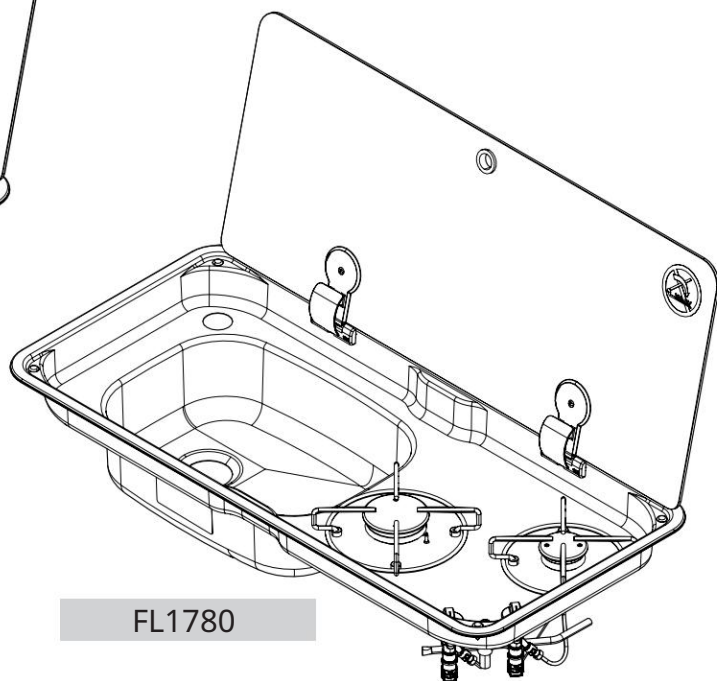

FL1780



## TECHNICKÝ LIST: FL1765- FL1766 - FL1770 - FL1780

Rozměry	<p>Šířka 765 mm</p> <p>Hloubka 355 mm</p> <p>Výška 48 mm (plocha varné desky)</p> <p>150 mm (plocha dřezu)</p> <p>Hmotnost 5,0 kg</p>
Varná deska (přímé ventily s obtokem Ø 0,36 mm)	<p>1x pomocný hořák (AUX)</p> <p>Pn 1,00 kW – vstříkovač Ø 0,50 mm – spotřeba 72,50 g/h</p> <p>1 x hořák SEMIRAPID (SR):</p> <p>Pn 1,75 kW – vstříkovač Ø 0,65 mm – spotřeba 127,0 g/h</p> <p>Celkový jmenovitý výkon: 2,75 kW</p> <p>Celková jmenovitá spotřeba: 199,50 g/h</p>
Třída zařízení (EN 30-1-1 4.3)	TŘÍDA 3 – Kombinovaná vestavná varná deska
Kategorie zařízení (EN 30-1-1 5.1.1.2)	KATEGORIE I
Rodina přiznaných plynů (EN 437) (EN 30-1-1 4.2.2.4)	<p>PLYN TŘETÍ RODINY</p> <p>I3 B/P</p> <p>I3+</p>
Zásobování plynem	<p>KATEGORIE I3 B/P</p> <p>Butan (G30) 30 mbar</p> <p>Propan (G31) 30 mbar</p> <p>KATEGORIE I3+</p> <p>Butan (G30) 28-30 mbar</p> <p>Propan (G31) 37 mbar</p>
Elektrické připojení (pouze pro verzi IGN s elektronickým osvětlením)	ELEKTRICKÉ PŘIPOJENÍ V EXTRA NÍZKÉM NAPĚTÍ - 12V / DC
Osvětlení (různé systémy osvětlení dle specifikace produktu)	<p>S (MANUAL) – použití externího zapalovače</p> <p>E (ELEKTRONICKÝ) - 12 V/DC GENERÁTOR - SPARK - 10Kv @ 30 pF</p> <p>P (PIEZOELECTRIC) – Vložený mechanicky/ručně ovládaný piezoelektrický zapalovač v varné jednotce</p>
Připojení plynu	<p>Vláček z pozinkované oceli: Ø 8 mm - tloušťka 1 mm</p> <p>hladká koncovka (30 mm) vhodná pro spojení lisovaných tvarovek s pevnou / ohebnou hadicí</p>
Plynové kapiláry	<p>Měděné kapilární trubky: Ø 4 mm – tloušťka 0,5 mm</p> <p>Hliníkové kapilární trubky: Ø 4 mm – tloušťka 0,8 mm</p>
Materiály	<p>Nerezová ocel AISI 304</p> <p>Sklo</p> <p>Pochromovaná ocel</p> <p>Sezení</p> <p>Mosaz</p> <p>Měď</p> <p>Pozinkovaná ocel</p> <p>Slitina hliníku</p> <p>Smaltovaná ocel Epdm</p>
Prohlášení o Shoda (směrnice 2009/142/ES a garantované anuitní sazby 2016/426/ES)	<p>žádný azbest</p> <p>vhodné materiály podle kapitol 2 a 3 (Příloha I - 2016/426/ES)</p> <p>neexistují žádné svary s bodem tání nižším než 450°C</p> <p>nebyly použity hořlavé materiály</p> <p>materiály jsou vhodné podle požadavků kapitoly 3.7</p>



## VŠEOBECNÉ PŘEDBĚŽNÉ INFORMACE

Před instalací a/nebo použitím spotřebiče si pečlivě přečtěte tyto pokyny.

Tento návod k instalaci, použití a údržbě je nedílnou součástí spotřebiče. Uschovejte tuto dokumentaci na místě, ke kterému mohou mít přístup všichni uživatelé pro budoucí nahlédnutí. Pokud je spotřebič převeden nebo prodán, ujistěte se, že tato příručka byla doručena také novému uživateli, abyste jej informovali o postupu instalace, použití a bezpečnostních požadavcích.



Kopii této příručky si můžete vždy prohlédnout a stáhnout z [www.cansrl.com](http://www.cansrl.com)

## OBEČNÁ BEZPEČNOSTNÍ UPOZORNĚNÍ



POZORNOST!

CAN Srl nenes odpovědnost za jiné použití, než je uvedeno. Nepoužívejte tento spotřebič jako prostorový ohřívač.



POZORNOST!

Neupravujte spotřebič, pokud není změna schválena a provedena výrobcem nebo jeho autorizovanými technikami.



POZORNOST!

CAN Srl nenes odpovědnost za osobní újmu nebo škodu na majetku způsobenou nedodržením výše uvedených ustanovení nebo v důsledku zásahu byť jen jedné části spotřebiče a použití neoriginálních náhradních dílů.



POZORNOST!

Při instalaci používejte vhodné osobní ochranné prostředky. Dodržujte také platné bezpečnostní normy.



POZORNOST!

Plynové a elektrické spotřebiče smí instalovat pouze kvalifikovaní a certifikovaní odborníci, kteří mají všechny technicko-odborné požadavky stanovené zákonem.



POZORNOST!

Ujistěte se, že typ plynu a tlak odpovídají specifikacím spotřebiče. Specifikace jsou uvedeny na typovém štítku na zařízení.



POZORNOST!

Věnujte maximální pozornost normám pro větrání místností instalace platným v zemi použití. Během používání zařízení vytváří produkty spalování, které je třeba likvidovat mimo místnost, a to zajištěním dostatečného větrání.



POZORNOST!

Pokud není možné sestavit zařízení podle zde uvedených pokynů, kontaktujte CAN Srl



POZORNOST!

Vadné nebo vadné součásti nahrazujte pouze originálními náhradními díly CAN Srl

**POZORNOST!**

Nezavírejte skleněné víko, pokud jsou hořáky zapálené nebo ještě horké.

**POZORNOST!**

Zabraňte kontaktu varných nádob se skleněnými poklicemi, panty nebo jinými plastovými součástmi, když je zařízení v provozu.

**POZORNOST!**

Nekontrolovaný a dlouhodobý provoz plynového spotřebiče ve špatně větrané místnosti může vést k hromadění škodlivých plynů. Vždy zajistěte vhodné větrání v prostorách.

**POZORNOST**

Nespálené úniky plynu v místnostech, které jsou špatně větrané a nemají potřebné větrací otvory, se mohou hromadit a způsobit zadušení nebo prudké výbuchy, pokud se vznítí, byť náhodně. Ujistěte se, že vaše systémy a prostory jsou bezpečné a v souladu se zákonem.

## ZAMÝŠLENÉ POUŽITÍ

Zařízení popsaná v tomto návodu jsou určena pouze pro vaření a ohřívání potravin. Jakékoli jiné použití musí být považováno za nevhodné.

CAN Srl nenes odpovědnost za jiné použití, než je uvedeno.

Nepoužívejte spotřebič venku.

Nepoužívejte tento spotřebič jako prostorový ohřívač.

**POZORNOST!**

Použitím plynového spotřebiče vzniká teplo, vlhkost a spálený plyn v místnosti, ve které je instalován.

Vždy zajistěte dostatečné větrání v prostorách, udržujte otvory/sání vzduchu nebo okna bez překážek a v dobrém provozním stavu. Pokud to nestačí, nainstalujte mechanické odvětrávací/odsávací zařízení spalin (např. digestoř).

**POZORNOST!**

Spotřebič je vybaven skleněnou poklicí. Skleněná víka se mohou při přehřátí nebo nárazu ostrými předměty rozbít. Před zapálením jakéhokoli hořáku vždy otevřete víko, ujistěte se, že hořáky jsou vypnuty a nechají je několik minut vychladnout, než skleněné víko na konci každého provozního cyklu opět zavřete.



## POVINNOSTI A ZÁKAZY

### POVINNOSTI

Místo instalace spotřebiče musí mít regulační provzdušňovací a ventilační systém v souladu s normami v daném odvětví, musí být v dobrém stavu na údržbu a ve správném provozním stavu, jakož i přiměřeně dimenzované pro daný účel.

Při instalaci spotřebiče postupujte podle pokynů v kapitole "Pokyny pro instalatéra".

Instalaci smí provádět pouze kvalifikovaný technický personál.

Spotřebič smí být používán pouze s druhy plynu uvedenými v odstavci „Kategorie plynu“.

Při provozu spotřebiče používejte pouze vhodné hrnce a pánve (viz konkrétní odstavec) na příslušných podpěrách hrnců dodávaných s varnými deskami. Zajistěte, aby tato zařízení zůstala dokonale vodorovná a rovnoběžná s varnou deskou, aby se nepřevrhla a hrozilo nebezpečí popálení a opaření uživatelů. Nebezpečí popálení.

Varnou desku během provozu a zvláště při vaření velmi mastných pokrmů nebo smažení vždy sledujte jídlo.



## ZÁKAZY

Neinstalujte spotřebič, pokud je při příjmu poškozen.

Nikdy nenechávejte spotřebič během provozu bez dozoru.

Nedovolte, aby spotřebič používaly děti mladší 14 let nebo osoby se sníženou fyzickou, duševní nebo smyslové schopnosti nebo bez odpovídajících znalostí.

Varná místa a blízké povrchy jsou velmi horké. Nedotýkejte se povrchů s vysokou teplotou. Nebezpečí popálení.

Nezavírejte víko spotřebiče za chodu.

Nepoužívejte nádoby, které jsou poškozené, nevhodné velikosti a/nebo vyčnívají okraje varné desky nebo jsou umístěny nesprávně.

Neohřívejte prázdné pánve nebo pánve bez dostatečného množství kuchyňské tekutiny.

Nevystavujte spotřebič průvanu. Hořáky by mohly zhasnout.

Pokud jsou knoflíky zablokované, netlačte na ně silou. Kontaktujte službu technické pomoci.

Na varnou desku nic nepokládejte.

Spotřebič žádným způsobem neupravujte ani s ním nemanipulujte.

Do blízkosti nepokládejte předměty citlivé na teplo nebo hořlavé předměty (např. rukavice bez prstů, závěsy, alkoholické nápoje atd.). spotřebič.

Neomývejte varnou desku přímými a tlakovými proudy vody.

## IDENTIFIKACE SPOTŘEBIČE

Na spodní straně spotřebiče je identifikační štítek s:

- informace o sériovém čísle,
- typologické/funkční vlastnosti,
- certifikační údaje a označení CE.



Označení CE osvědčuje, že výrobek splňuje požadavky nařízení EU 2016/426 o spotřebičích na plynná paliva.



POZORNOST!

Identifikační štítek nesmí být odstraněn.

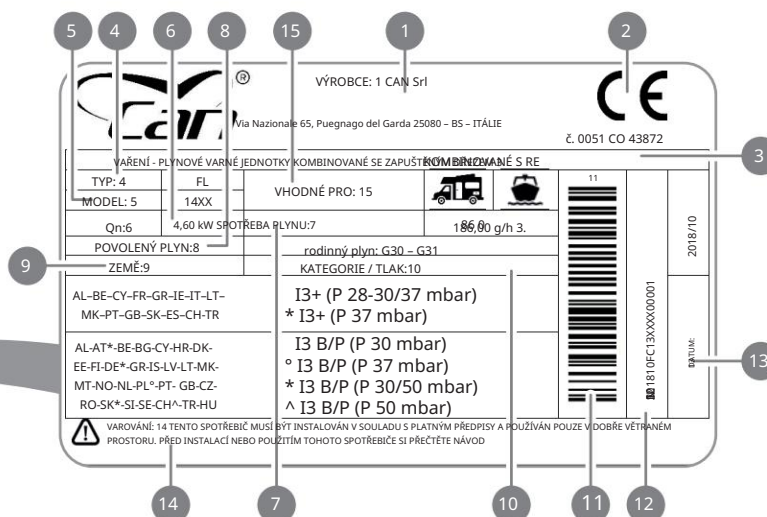
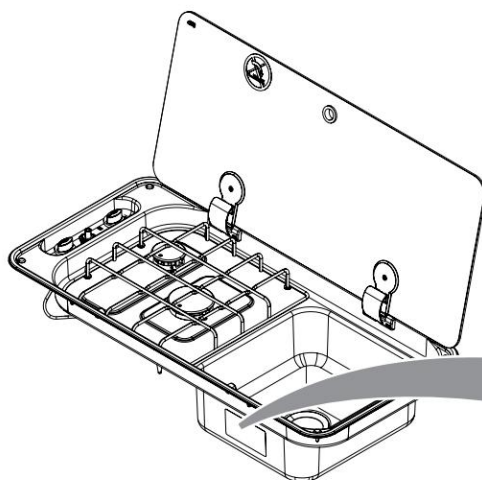

poz.	pole	popis
1	VÝROBCE	Pole obsahující odkazy na výrobce zařízení a na umístění výrobní jednotky (vlození odkazů na obchodní značku nebo logo výrobce).
2	CERTIFIKÁT ES	PIN - EC-certifikované číslo
3	POPIS	Popis/názvosloví zařízení
4	TYP	Sériové číslo zařízení
5	MODELKA	Model zařízení
6	CELKOVÝ VÝKON	Součet jmenovitých hodnot výkonu instalovaných hořáků (údaje vyjádřeny v kW)
7	CELKOVÁ SPOTŘEBA	Maximální celková spotřeba plynu zařízení (vyjádřená v gramech/hod.)
8	ZÁSOBOVÁNÍ PLYNEM	Typy plynu povolené k napájení zařízení (odkazy na EN 437 a EN 30-1-1)
9	ZEMĚ POUŽITÍ	Země, kde je možné použít určitou kategorii/tlak dodávky plynu mezi kategoriemi uvedenými v políčkách „KATEGORIE/TLAKY“ (odkazy na EN 437 a EN 30-1-1)
10	POVOLENÉ KATEGORIE A TLAKY	Kategorie a rozsah hodnot provozního tlaku pro plyny používané k napájení zařízení (odkazy na EN 437 a EN 30-1-1)
11	ČÁROVÝ KÓD	Unikátní čárový kód zařízení
12	SÉRIOVÉ ČÍSLO	Jedinečné sériové číslo zařízení
13	DATUM VÝROBY	Datum výroby zařízení
14	VAROVNÁ ZPRÁVA	Varovná zpráva pro instalačního technika a uživatele produktu (odkazy na EN 30-1-1)
15	DALŠÍCH INSTALAČNÍCH MÍST	Jiná povolená místa instalace kromě domácího prostředí

## PŘÍJEM SPOTŘEBIČE

Spotřebič je zákazníkovi dodáván v kartonové krabici (A), chráněné tvarovanými polystyrénovými skořepinami (B), aby nedošlo k poškození během přepravy a skladování.

Krabice kromě spotřebiče obsahuje také:

návod k instalaci, použití a údržbě (C),

upevňovací sadu (D) včetně šroubů a příslušenství pro instalaci spotřebiče na nosnou konstrukci.

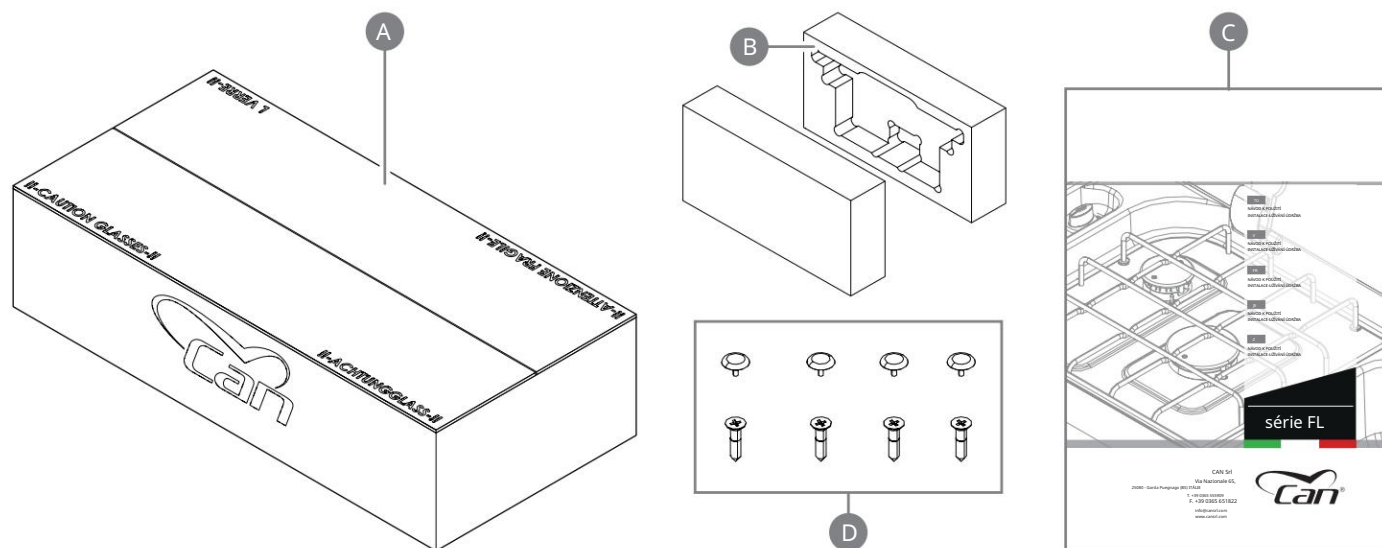

## OVLÁDÁNÍ A MANIPULACE

Po obdržení spotřebiče pokračujte v jeho vybalení.

Po odstranění veškerého obalového materiálu a ochranné fólie zkontrolujte, zda nejsou závady.

V případě zjištění jakýchkoli závad spotřebič neinstalujte a do 8 dnů od data zakoupení kontaktujte svého prodejce a nahláste mu údaje na identifikačním štítku spotřebiče a zjištěné problémy.



### POZORNOST!

Nenechávejte bez dozoru ani nevypouštějte obal nebo jeho části do životního prostředí, protože jsou potenciálně nebezpečné (nebezpečí udušení pro děti a zvířata).

Zvedněte spotřebič rukou a přemístěte jej na místo instalace.



### POZORNOST!

Při manipulaci dbejte na to, abyste nepoškodili spotřebič, osoby, zvířata nebo předměty v bezprostřední blízkosti.



### POZORNOST!

Hrany a některé části zařízení mohou být ostré: buďte opatrní a vždy používejte vhodné osobní ochranné prostředky (OOP).

## LIKVIDACE OBALU

Materiály použité pro balení jsou recyklovatelné a musí být shromažďovány v souladu s místními normami pro tříděný sběr odpadu.



### POZORNOST!

Oddělte různé materiály tvořící obal a zlikvidujte je v souladu s normami platnými v zemi instalace.



## POKYNY PRO INSTALATORA



### POZORNOST!

Instalaci a veškeré zásahy na spotřebiči popsané v tomto návodu k obsluze musí provádět kvalifikovaný technický personál a v souladu s platnými normami.



### POZORNOST!

Vždy používejte vhodné osobní ochranné prostředky (OOP) podle druhu provozu/ probíhajícího procesu.



### POZORNOST!

Plynové přípojky a instalační prostory musí být vhodné a splňovat bezpečnostní normy platné v zemi použití.



### POZORNOST!

Během instalace, údržby nebo oprav vždy zavřete hlavní plynové ventily, aby přívod plynu k varné desce byl „BEZ PLYNU“ a nebylo riziko požáru/výbuchu nebo otravy/udušení.



### POZORNOST!

Ujistěte se, že je odpojeno také elektrické vedení, abyste předešli riziku úrazu instalátorem elektrickým proudem.

Neinstalujte ani nepoužívejte spotřebič, pokud je poškozený.

Dodržujte minimální vzdálenost od stěn a dalšího vybavení (viz odstavec „Bezpečnostní vzdálenosti“).

Spotřebič není připojen k zařízení na odsávání spalin. Uživatel se musí ujistit, že je spotřebič instalován v prostředí s vysokou mírou ventilace.

## INSTALAČNÍ MÍSTNOST

### VLASTNOSTI INSTALAČNÍ MÍSTNOSTI



Spotřebič nebyl navržen pro práci venku. Není dovoleno instalovat spotřebič venku a přímo vystavený povětrnostním vlivům.

Spotřebič musí být instalován uvnitř, v místnosti vhodné pro tento účel. Místnost splňovala bezpečnostní normy platné v zemi použití. Neinstalujte zařízení v koupelně nebo v místnosti používané výhradně jako ložnice.



### POZORNOST!

Místnosti instalace musí mít nepřetržitou výměnu vzduchu nebo alespoň takovou, aby bylo zaručeno normální a správné spalování plynu (podle normy UNI 7131 nebo jiných technických norem referenčních v odvětvích použití, například EN721 - EN1645-1 - EN1646-1 - EN1949 - EN ISO 10293).

### VÝFUK SPALIN

Spotřebič není vybaven systémem odtahu/odtahu spalin a zplodin hoření.

Vždy zkontrolujte, zda jsou v místnosti správné větrací otvory.



Pokud je digestoř instalována nad varnou desku, přečtěte si pokyny k instalaci digestoře, které ukazují správnou vzdálenost, kterou je třeba dodržet.

## INSTALACE NA NOSNÉ KONSTRUKCI

Spotřebič musí být namontován na nosnou konstrukci, vyrobenou z materiálu zpomalujícího hoření a odolného vůči teple a se všemi požadavky na pevnost, jak jsou uvedeny v technických sektorových normách (např. EN14749). Pracovní stůl musí být dokonale vodorovný a kolmý ke všem okolním svislým obkladům.

Oblast v blízkosti spotřebiče se může velmi zahřát. Věnujte maximální pozornost a neumísťujte do tohoto prostoru zásuvky, jiné domácí spotřebiče, napájecí kabely, potrubí a jakýkoli jiný materiál citlivý na teplo nebo hořlavý materiál.



### POZORNOST!

Spotřebič musí být instalován v místnosti bez průvanu, který může mít negativní vliv na spalování. Zvolená montážní poloha musí také zabránit hromadění nespálených plynů.

Dodržujte rozměry uvedené v tomto návodu. Jakákoli odchylka by mohla způsobit nadměrné zvýšení teploty.

Okolní povrchy musí odolávat teplotním nárůstům povoleným normou EN30-1-1 a v souladu s konstrukcí této jednotky. Veškerý hořlavý materiál, jako jsou závěsy a police, musí být uloženy v dostatečné vzdálenosti od spotřebiče. Zkontrolujte přípustnou teplotu použitých materiálů pro okolní povrchy, aby byla zaručena jejich shoda s požadavky normy EN30-1-1.

## ZAPUŠTĚNÝ OTVOR

Nosná konstrukce musí být opatřena vhodným zapuštěným otvorem. V následující tabulce naleznete velikost otvoru ve vztahu k zakoupenému modelu:

velikosti zapuštěného otvoru		
Modelka	a [mm]	b [mm]
FL1323	520	320
FL1324	520	320
FL1400	700	320
FL1401	700	320
FL1402	700	320
FL1410	700	320
FL1765	740	325
FL1766	740	325
FL1770	740	325
FL1780	740	325

### FL13XX - FL14XX

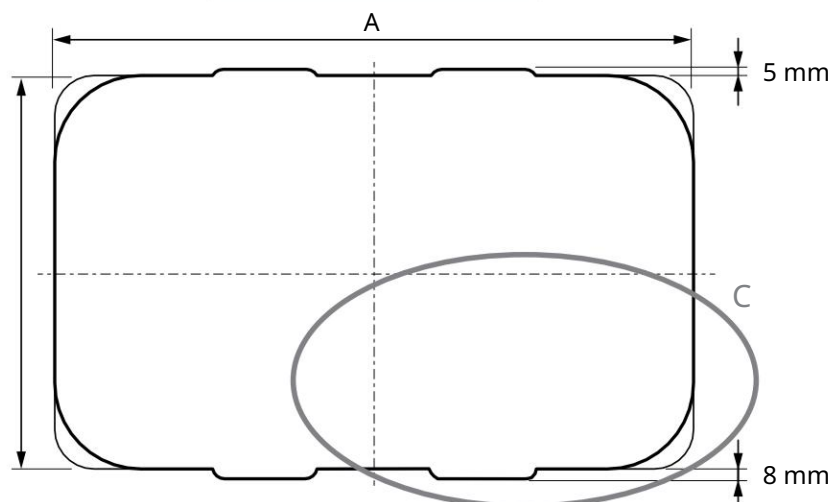

### Podrobnosti C

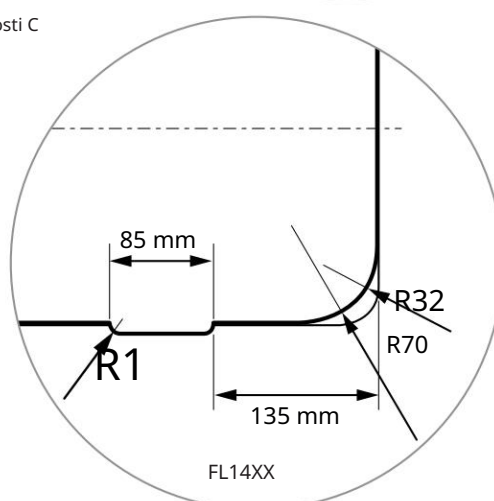
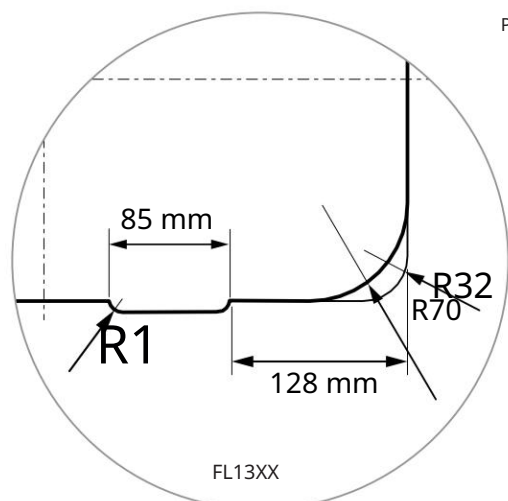



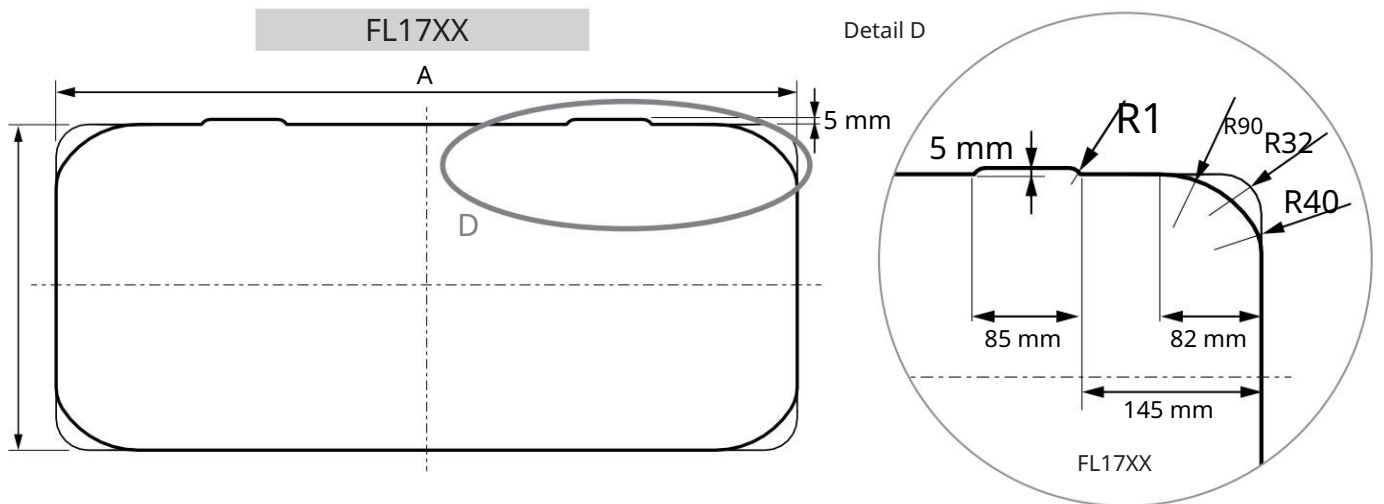

## BEZPEČNOSTNÍ VZDÁLENOSTI

Spotřebič musí být udržován v určité vzdálenosti od bočních a horních stěn. Podívejte se do následující tabulky:

rozměry a minimální bezpečnostní vzdálenosti pro instalaci					
Modelka	a [mm]	b [mm]	c [mm]	d [mm]	e [mm]
FL1323	50	55	520	650	110
FL1324	50	55	520	650	110
FL1400	50	55	700	650	110
FL1401	50	55	700	650	110
FL1402	50	55	700	650	110
FL1410	50	55	700	650	110
FL1765	50	55	740	650	105
FL1766	50	55	740	650	105
FL1770	50	55	740	650	105
FL1780	50	55	740	650	105

Pokud je spotřebič zapuštěný nad troubou nebo jiným domácím spotřebičem napájeným elektrickým proudem, musí být k dispozici také oddělovací panel, jak je uvedeno v bodě 1. Nezapomeňte v nábytku připravit odpovídající otvory pro průchod plynového potrubí, vodovodního potrubí a elektrického napájení spotřebiče, pokud je k dispozici.

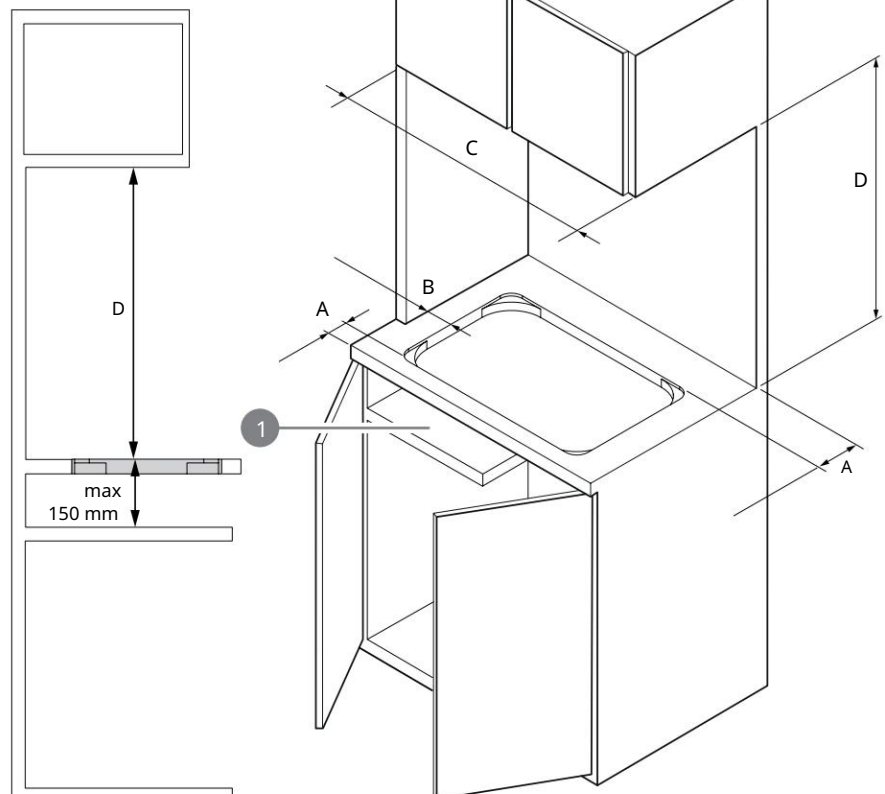

### POZORNOST!

Chraňte spodní část zařízení před nárazy a kontaktem se zásuvkami a kuchyňským vybavením v přihrádkách pod nimi.



## UMÍSTĚNÍ SPOTŘEBIČE

Pro umístění spotřebiče na nosnou konstrukci postupujte následovně:

krok	akce
1	Umístěte těsnění (prodává se samostatně) na okraje kovové lišty nebo těsnicí pasty (pokud je k dispozici).
2	Umístěte spotřebič na zapuštěný otvor a zatlačte jej na nosnou konstrukci.
3	Zajistěte spotřebič pomocí upevňovacích šroubů dodaných ve specifické sadě a zašroubujte je do vytvořených otvorů ve čtyřech rozích kovové lišty.  Poznámka: Před provedením konečného upevnění se ujistěte, že je spotřebič správně umístěn ve štěrbině.



## POZORNOST!

Pod varnou deskou musí být otvor o velikosti minimálně 50 x 50 mm pro průchod plynových a elektrických přípojek.

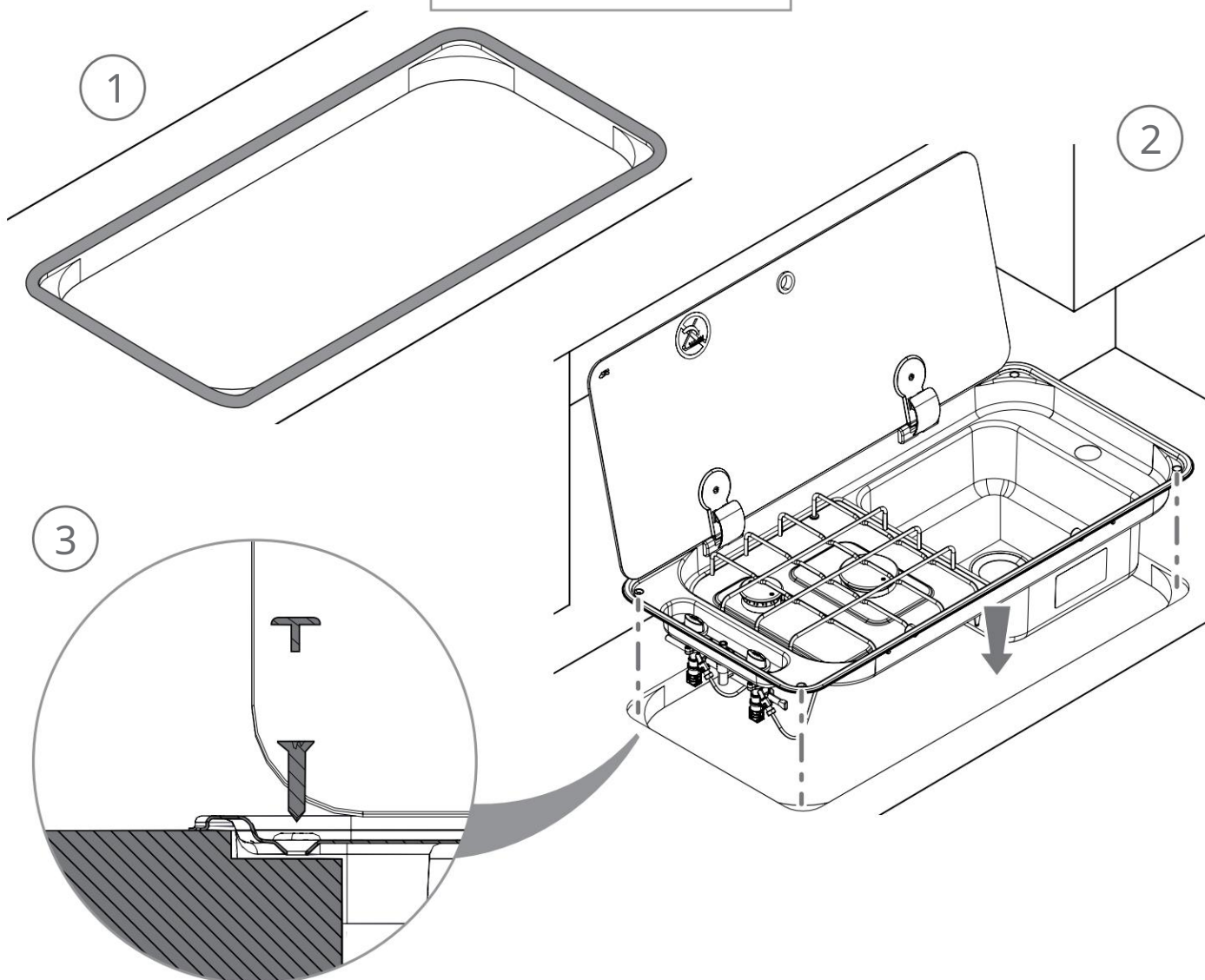
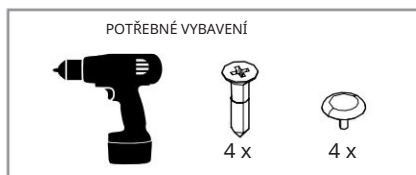

## PŘIPOJENÍ PLYNU

### POZORNOST!



Před provedením připojení se ujistěte, že plynový systém a prostory instalace jsou vhodné pro daný účel a splňují normy platné v zemi instalace.

Viz specifické technické normy týkající se shody plynových systémů (LPG) pro domácnost (UNI CIG 7131 e 7129), námořní (UN ISO 10239) a sektor rekreačních vozidel (UNI EN 1949).

Před připojením plynu zkontrolujte, zda:

přívodní potrubí je bez překážek a má dostatečný průtok, aby byla zaručena správná funkce spotřebiče;

je k dispozici vhodný regulátor/reduktor tlaku vyhovující kategoriím plynu používaným na zařízení bezprostředně za plynovou lahví nebo nádobou napájející systém;

plynový uzavírací ventil nebo ventil odpojovací systém je instalován na přívodním potrubí, za regulátorem a bezprostředně před spotřebičem určeným k připojení, na místě, které je snadno přístupné a kontrolovatelné. (Upozornění: tento ventil musí být během instalace a údržby spotřebiče vždy uzavřen).



### POZORNOST!

Ujistěte se, že typ plynu, který bude napájet spotřebič, patří mezi povolené a uvedené v návodu k použití (viz odstavec „Kategorie plynu“).

CAN Srl odmítá jakoukoli odpovědnost za nesprávná připojení, která nebyla provedena odborně nebo provedena neprofesionálně kvalifikovanými osobami.

## KATEGORIE PLYNU

Spotřebič byl navržen pro správný provoz pouze s níže uvedenými typy kategorií plynu a provozními tlaky:

kategorie plynu a země destinace	název plynu	pracovní tlak
I3B/P (30) AT-BE-DE-DK-FI-GB-NL-NO-PT-SE-SI	butan (G30) Propan (G31)	30 mbar 30 mbar
I3+ (28-30/37) BE-CH-ES-FR-GB-IE-IT-PT-SI	butan (G30) Propan (G31)	28 - 30 mbar 37 mbar

## POŽADAVKY NA PŘIPOJOVACÍ POTRUBÍ



### POZORNOST!

Spotřebič musí být připojen k plynovodu pomocí vhodného spojovacího potrubí s použitím certifikovaných utěsněných armatur typu nejvhodnějšího pro danou aplikaci.

Je možné použít flexibilní připojovací hadice. Musí: mít vždy možnost

kontroly,

být chráněna před kontaktem s horkými částmi (např. hrnky hořáků),

být chráněna před pohyblivými částmi výklenku (zásuvky, dvířka atd.),

mít délku, která odpovídá technickým normám pro každý referenční sektor.

Zabraňte jakémukoli mechanickému namáhání pružných hadic během instalace a používání (ochrana proti tahu, kroucení, přímáčknutí atd.).



### POZORNOST!

Provádějte údržbu a pravidelně vyměňujte pružnou hadici do data expirace uvedeného na plášti. V žádném případě nepoužívejte proslé nebo poškozené flexibilní hadice.

## POSTUP PŘIHOJENÍ PLYNU

Spotřebič je dodáván s plynovou řadou s hladkou koncovou částí a volnou minimálně 30 mm, vhodnou pro umístění vhodných lisovacích tvarovek. Pro připojení plynu postupujte následovně:

krok	akce
1	Připojte trubku Ø 8 mm ke svorce distribuční plynárenské sítě.



## POZORNOST!

Během montáže a připojení nesmí být přívodní plynové potrubí spotřebiče vystaveno kroucení, tahu nebo jinému mechanickému namáhání, které by mohlo ohrozit těsnost a pevnost.

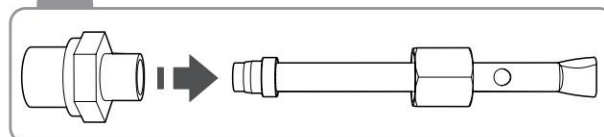
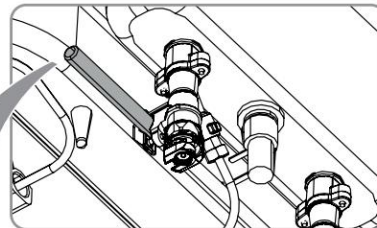
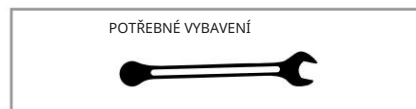

Upozornění: kování není součástí dodávky. Za jejich dodávku a připojení odpovídá montér.

Po připojení zařízení k rozvodu plynu zkontrolujte těsnost armatur pomocí roztoku vody a mýdla nebo zkušebního zařízení pro tlakové zkoušky těsnosti. Technici plynoinstalace je většinou mají.



## POZORNOST!

Pro kontrolu těsnosti a uvedení zařízení do provozu je přísně zakázáno používat otevřený oheň! Pokud je test uspokojivý, zapalte všechny hořáky, abyste se ujistili, že plamen je pravidelný a stabilní.

## ELEKTRICKÉ PŘIHOJENÍ (pouze pro verzi IGN)

Verze IGN jsou vybaveny nízkonapětovým generátorem jisker (12 V DC) pro zapálení hořáků, který je obvykle instalován na kovovém držáku ve spodní části varné desky. Chcete-li připojit generátor k místní elektrické síti, postupujte následovně:

krok	akce
1	Připojte volný konec černého vodiče (-) k zápornému pólu svorek sítě nebo baterie.
2	Připojte volný konec černého vodiče (+) ke kladnému pólu svorek sítě nebo baterie.



## POZORNOST!

Jakýkoli typ připojení spotřebiče k jiné elektrické síti než 12V a na stejnosměrný proud (DC) je přísně zakázán.

Jakékoli jiné zapojení může představovat vážné nebezpečí pro uživatele spotřebiče a způsobit nevratné poškození samotného zařízení.

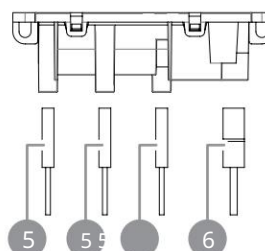
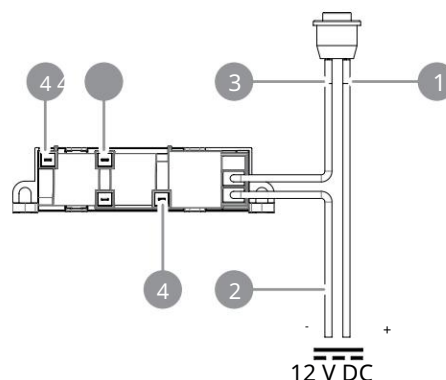

- 1 Kladný pól napájecího kabelu
- 2 Záporný pól napájecího kabelu
- 3 Tlačítko generátoru připojovacího kabelu
- 4 Rychloupínací pouzdro žhavicích svíček
- 5 Rychlé konektory žhavicích svíček
- 6 rychlých konektorů napájení 12V DC (+ -).

## ŘEŠENÍ PROBLÉMŮ PO INSTALACI

Pokud spotřebič po instalaci nefunguje správně, proveďte kontroly v tabulce.

problém	možné řešení
Proud plynu se zdá nepravidelný	Zkontrolujte, zda je plynový kohout zcela otevřený.
	Zkontrolujte, zda okruh přívodu paliva má odpovídající průtok.
	Zkontrolujte, zda jsou rozpěrky hořáků a příslušné kryty umístěny správně a volně od překážek.
	Zkontrolujte, zda jsou trysky vhodné pro typ použitého plynu.
	Zkontrolujte kompatibilitu a správnou kalibraci regulátoru tlaku, pokud je součástí dodávky.
	Zkontrolujte přívodní plynové potrubí (ucpané, ohnuté/zmáčknuté, příliš dlouhé, nevhodné atd.).



Pokud spotřebič po provedení všech kontrol stále nepracuje správně, kontaktujte místního autorizovaného prodejce.



### POZORNOST!

Nainstalujte spotřebič podle pokynů uvedených v tomto návodu. Neodpovídající instalace může vést k nepříjemnostem, poruchám, poškození a vážným nebezpečím pro instalačního technika a uživatele.



## NÁVOD K POUŽITÍ

### POPIS



Podívejte se na rozložené výkresy na následujících stránkách, kde jsou uvedeny pozice součástí uvedených v tabulce.

poz.	komponent
1	Podpěra drátěné pánve
2	Kroužek na skleněné víko
3	Skleněné víko
4	Pant pro skleněné víko
5	Plastový uzávěr
6	Silentblok pro opěrné víko
7	Krytka upevňovacích šroubů
8	Upevňovací šroub varné desky
9	CE štítek
10	Kovová lišta
11	SR miska hořáku s tryskou injektoru
12	Plynová kapilára pro hořák SR
13	Plynový kohout s pojistným ventilem
14	nádobka hořáku AUX s tryskou injektoru
15	Plynová kapilára pro hořák AUX
16	Hlavní plynová řada
17	SR rozmetadlo hořáku
18	SR víčko hořáku
19	Rozváděč hořáků AUX
	Víčko hořáku 20 AUX
21	Upevňovací šrouby víček hořáků a rozpěrek
22	Gumové nožky/pouzdra pro podpěru pánve
23	Knoflík pro plynový kohout
24	Upevňovací matice plynového kohoutu
25	Nálepka s ovládacím panelem
26	Piezoelektrický zapalovač
27	Žhavicí svíčka
28	Termočlánek
29	Závrtný šroub hořáku
30	Upevňovací matice termočláneku
31	Upevňovací spona žhavicí svíčky
32	Upevňovací šroub závěsu a silentbloku

TYP FL13XX

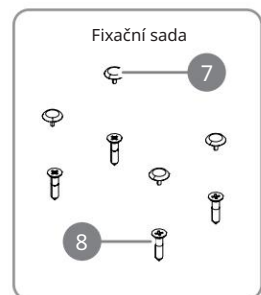
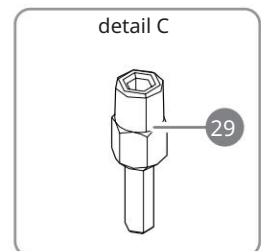
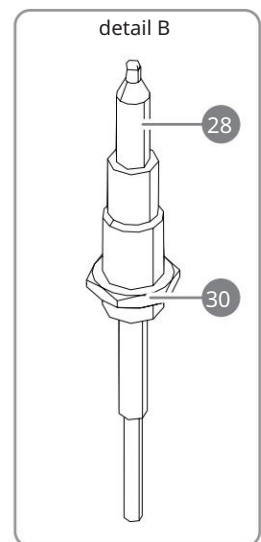
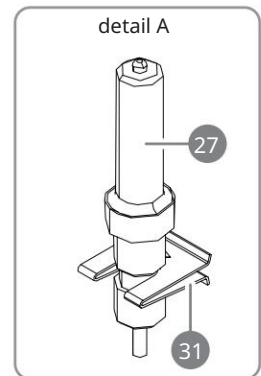
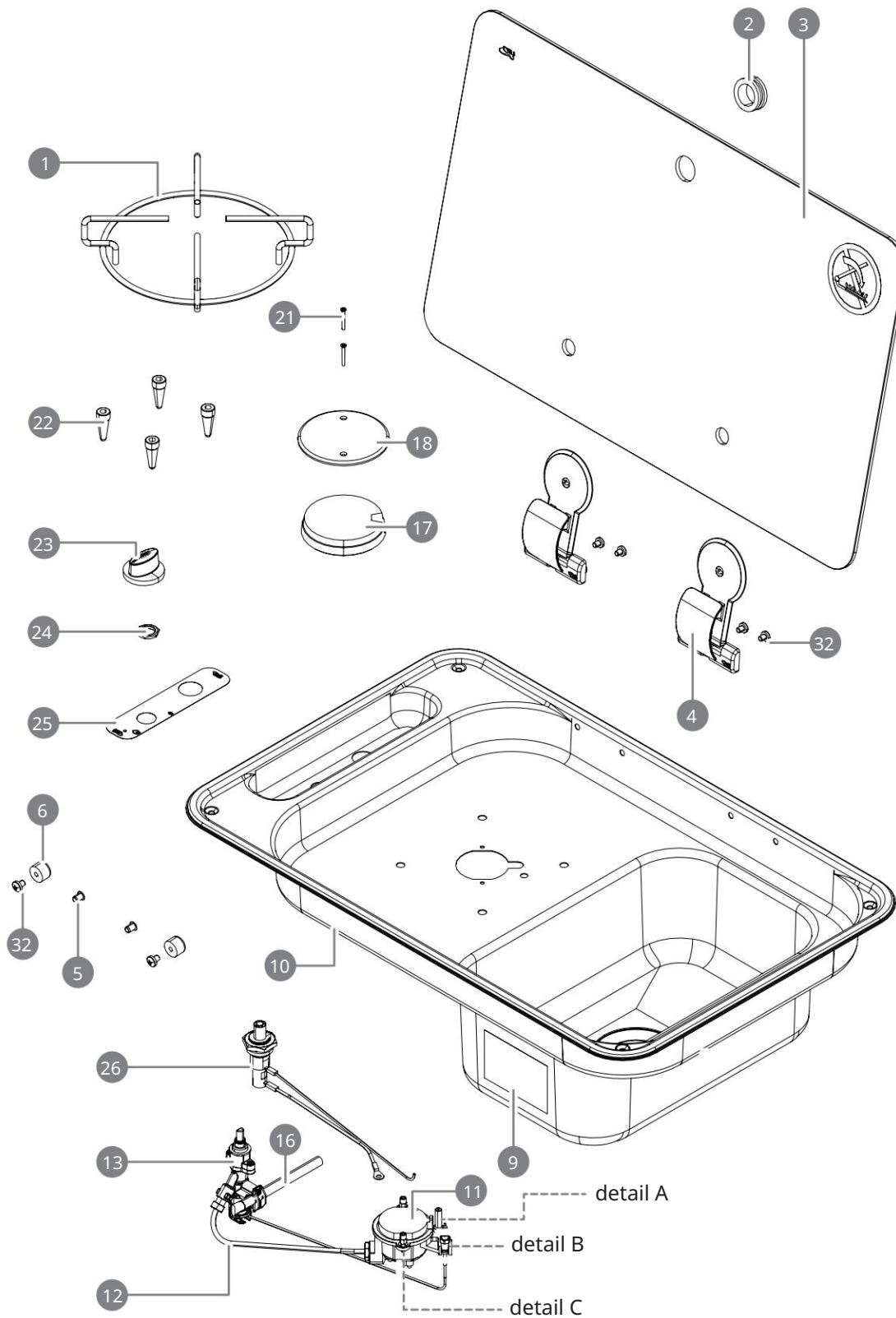

ANGLIČTINA

TYP FL14XX

ANGLIČTINA

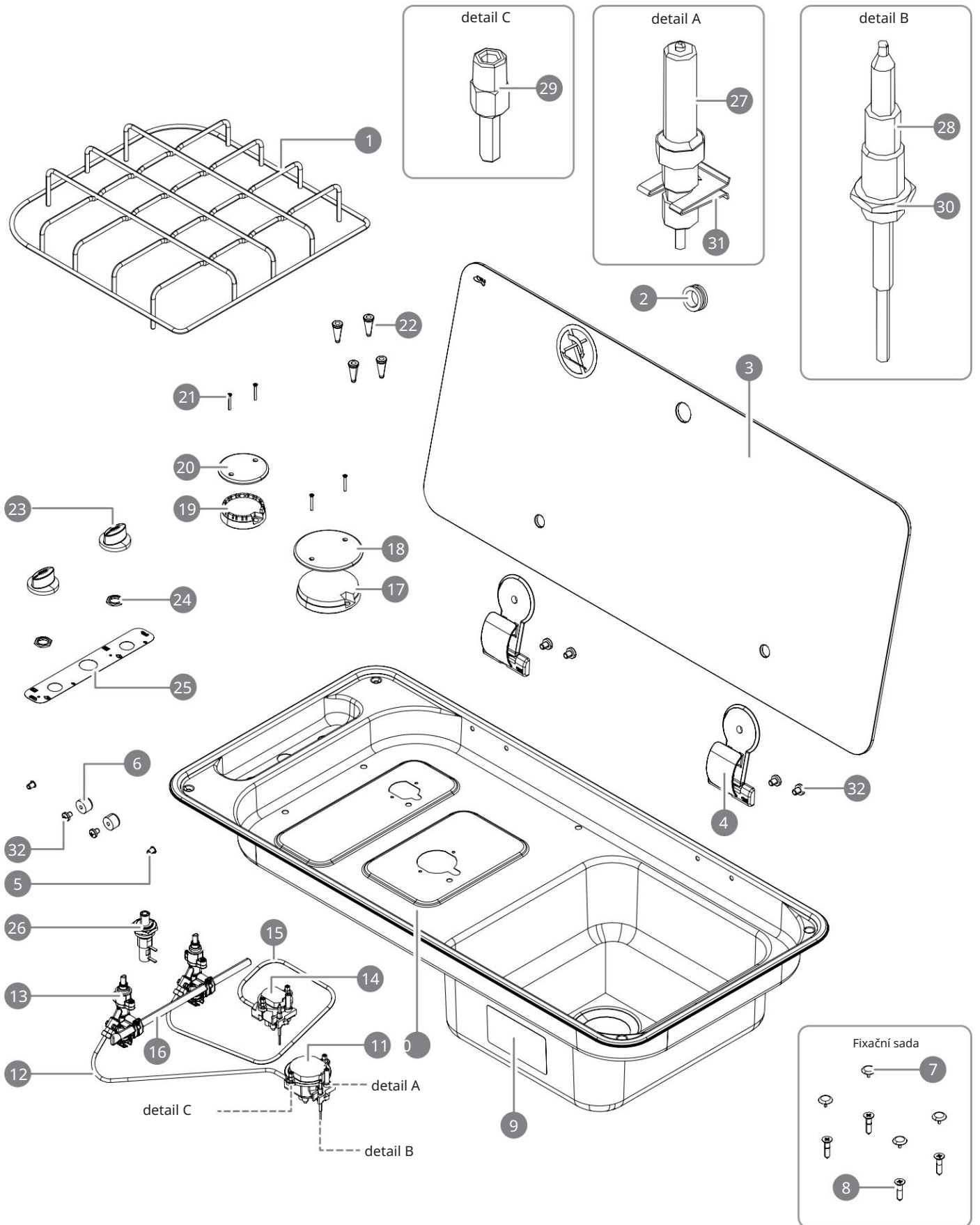



TYP FL17XX

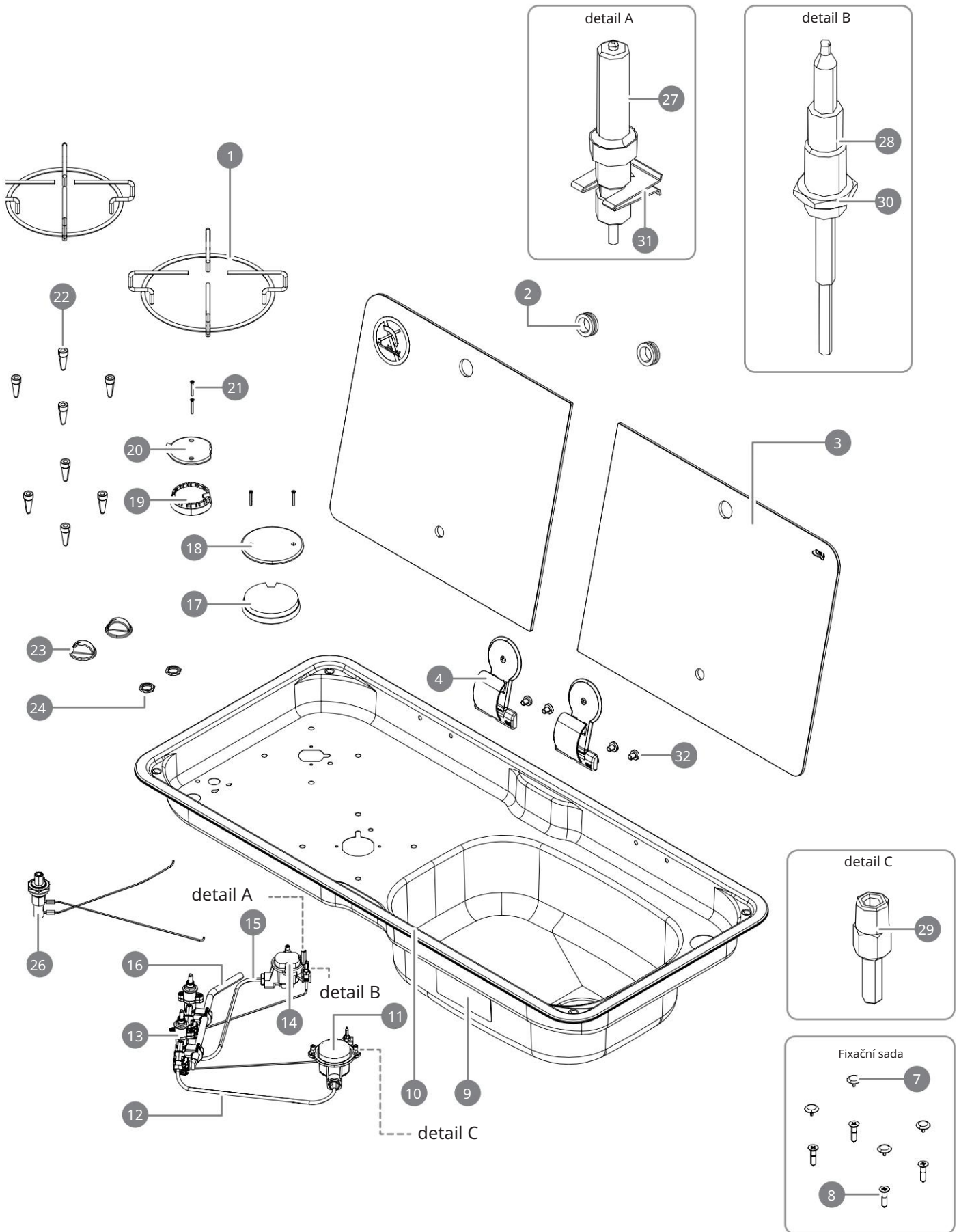

ANGLIČTINA



## BEZPEČNOSTNÍ UPOZORNĚNÍ PŘI POUŽÍVÁNÍ



### POZORNOST!

Během provozu a několik minut po použití dosahují některé části spotřebiče velmi vysokých teplot. Nedotýkejte se těchto částí bez odpovídající osobní ochrany. Nebezpečí popálení!

Vždy používejte dodané podpěry na pánve. Nepokládejte hrnce a pánve přímo na rozmetadlo hořáku nebo čepice.

Nevařte potraviny v přímém kontaktu s plamenem.

Nezakrývejte spotřebič ani jeho části hliníkovou fólií nebo podobným materiálem. Nezahřívejte na spotřebiči plechové krabice nebo hermeticky uzavřené nádoby pod tlakem, protože přetlak vytvářený teplem by je mohl vybuchnout a způsobit vážné zranění osob.

Ujistěte se, že varné nádoby správně sedí na podstavci pánve, aniž by se kývaly. Průměr nádob musí odpovídat zvolenému hořáku a nesmí vyčnívat z podstavce pánve. Výrobce nenese odpovědnost a neuzná práva ze záruky, pokud bude tento požadavek zanedbán.

Po celou dobu provozu spotřebič vždy sledujte.

Po každém použití vypněte hořák.

Na spotřebič nepokládejte ani neskladujte hořlavé kapaliny nebo materiály nebo předměty, které by se mohly snadno vznítit nebo v jeho bezprostřední blízkosti.

Nepokládejte horké pánve na ovládací prvky.

Nezapalujte hořák bez pánve a/nebo s prázdnými pánvemi.

Zařízení na vaření nepoužívejte, když je vozidlo nastartované a/nebo se pohybuje.

Nevařte jídlo přímo na podpěrách varné nádoby.



### POZORNOST!

Při vznícení kuchyňského tuku nebo horkého oleje nehaste plameny vodou, ale uduste je vlhkým hadříkem nebo podobným prostředkem a ihned informujte hasiče.



### POZORNOST!

Plynové varné spotřebiče při používání vytvářejí zplodiny, které je nutné likvidovat mimo prostory instalace pomocí vhodných provzdušňovacích/ventilačních systémů.

## POUŽITÍ



Před prvním použitím spotřebič vyčistěte a všechny jeho součásti vyčistěte podle pokynů v odstavci „Čištění“.

Při prvních několika použitích může ze spotřebiče vycházet kouř a nepříjemný zápach.

Není důvod k obavám, protože je to způsobeno spalováním maziva použitého k jeho zpracování v továrně. Doporučujeme místnosti vyvětrat.

Hořáky jsou vybaveny bezpečnostním termočlánkem.



Termočlánek je zařízení citlivé na teplo: dokud je ohříván ohněm zapáleného hořáku, umožňuje plyn opustit trysku; pokud dojde k náhodnému zhasnutí ohně (např. při vylití kapaliny z pánve), termočlánek se během několika sekund ochladí a tím zablokuje výstup plynu z trysky a zabrání tak nasycení místnosti nespáleným plynem.

použití hořáků			
VYPNUTO			
MAX			
MIN			

## ZAPALOVÁNÍ HOŘÁKŮ



### POZORNOST!

Před použitím se ujistěte, že jsou rozdělovače hořáků, uzávěry a držáky pánví správně umístěny.

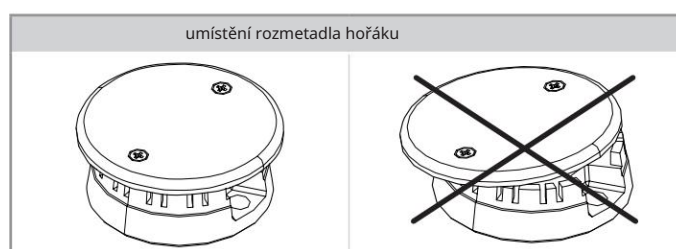

Na každém knoflíku je uveden odpovídající hořák.

Hořák lze zapálit:

- ručně pomocí externího zapalovače (u verzí S),
- elektronicky s generátorem 12 V/DC (u verzí E),
- piezoelektricky s mechanicky/ručně ovládaným piezoelektrickým zapalovačem (u verzí P).

Pro zapálení hořáku postupujte následovně :

krok	akce
1	Stiskněte knoflík odpovídající hořáku, který chcete zapálit, a otočte jím proti směru hodinových ručiček (až na symbol maxima).
2	Současně aktivujte elektrické (nebo piezoelektrické) osvětlovací zařízení několika rychlými opakovanými impulsy.
3	Po rozsvícení držte knoflík stisknutý až na doraz po dobu dalších 5 sekund (maximálně) a poté jej uvolněte a nastavte požadovanou intenzitu plamene. Upozornění: toto zpoždění při uvolnění knoflíku zahřeje bezpečnostní termočlánek.

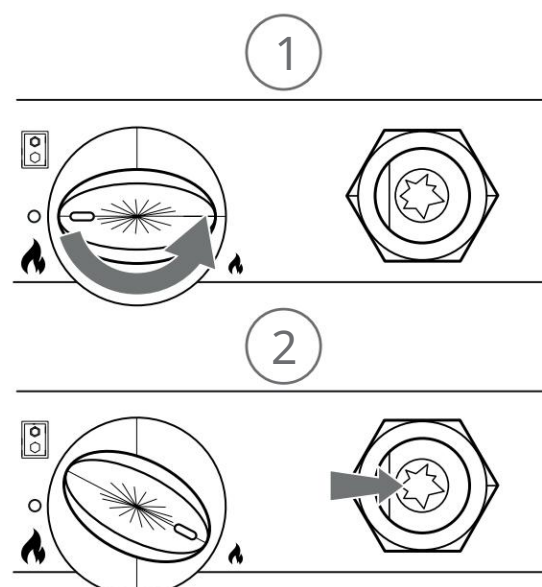

Pokud hořák po uvolnění knoflíku nezůstane zapálený, znamená to, že termočlánek nebyl dostatečně přehřát. Chcete-li tento problém vyřešit, opakujte operace popsané v tabulce, přičemž po zapálení hořáku držte knoflík stisknutý déle.



POZORNOST!

Hořák musí být zapálen bez hrnce nebo jiného předmětu na varné desce nad hořáky.



ZÁKAZ!

Nikdy nezavírejte skleněné víko varné desky, pokud je zařízení v provozu nebo je ještě horké.

## NASTAVENÍ PLAMENE

Zkontrolujte, zda je plamen pravidelný a stabilní.

Pro nastavení plamene otočte knoflíkem do požadované polohy (MIN nebo MAX).

Knoflík lze také umístit doprostřed, mezi maximální a minimální polohu.

Nedávejte knoflík mezi maximální a „vypnuto“.



POZORNOST!

Pokud je plamen nepravidelný, zkontrolujte, zda jsou rozpěra hořáku a uzávěry správně umístěny.



POZORNOST!

Plamen nesmí vycházet z

dno pánve. Používejte pouze nádoby s plochým dnem.

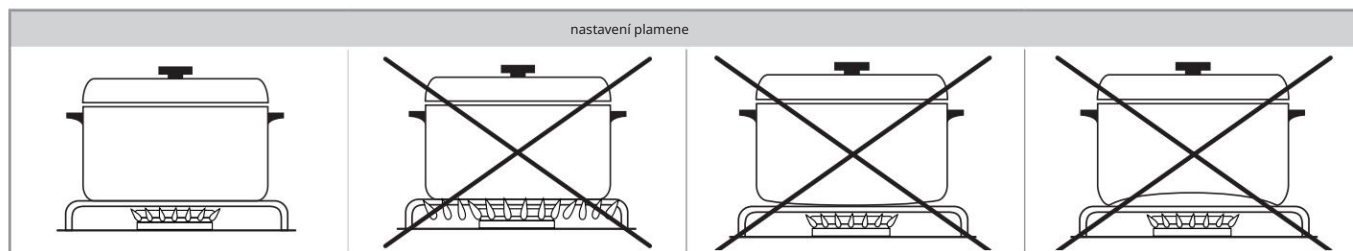
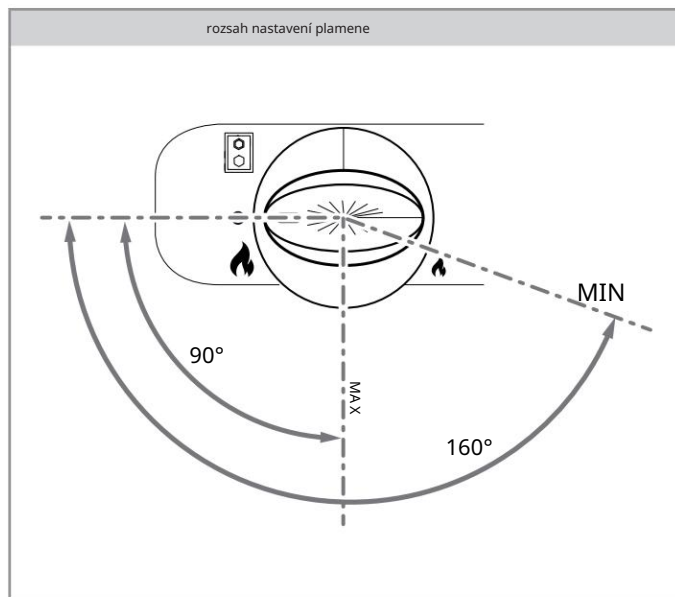

## VAŘENÍ NEBO OHŘÍVÁNÍ JÍDLA



### POZORNOST!

Nezapomeňte na hořáky pracující bez nádob nebo s prázdnými nádobami.

Umístěte pánev doprostřed zapáleného hořáku tak, aby byla stabilní na podpěře pánve.

Používejte pouze pánve, podnosy a příslušenství výslovně určené pro tento účel, vyrobené z materiálu odolného vůči vysokým teplotám a vhodného pro styk s potravinami.

maximální a minimální přípustné průměry pro hrnce a pánve

	Ø MIN	Ø MAX	
SR	160	220	mm
NA	80	160	mm

klíč:  
 - - - - = Ø max hrnců a pánví



Některá zařízení mají specifická omezení maximální velikosti pánví, které lze použít. Zkontrolujte, zda jsou tyto informace uvedeny v technických listech uvedených na začátku tohoto návodu.



Pro nejlepší účinnost hořáků s maximálním výkonem a minimální spotřebou plynu se doporučuje používat nádoby o průměru vhodném pro zvolený typ hořáku.



Pro racionální využití energie se doporučuje vařit na pánvích přikrytých přiloženou poklicí a snížit plamen, aby se voda dostala do varu a udržela se ve varu, aniž by došlo k zbytečnému přehřívání varných tekutin.

## VYPNUTÍ HOŘÁKU

Po dokončení vaření vypněte spotřebič umístěním knoflíku do polohy „vypnuto“.

Vyjměte pánev ze spotřebiče pomocí vhodných osobních ochranných prostředků.



## PROVOZNÍ PORUCHY

Následující situace jsou považovány za provozní závady a vyžadují zásah Asistenční služby

Servis, pokud:

Plamen hořáku je žlutý. Na kuchyňském náčiní se tvoří saze. Hořáky se nezapalují správně. Hořáky nezůstávají zapálené.

Hořáky zhasnou při otevření nebo zavření kuchyňských dvířek. Je těžké otočit plynové ventily.



Pokud spotřebič nefunguje správně, kontaktujte místní autorizovanou asistenční službu.

## CO DĚLAT V PŘÍPADĚ FUNKCE

Než se obrátíte na nejbližší asistenční centrum, proveďte následující operace:

- zkontrolujte, zda je varná deska správně připojena k systému;
- zkontrolujte, zda je varná deska správně napájena;
- vyhledejte údaje o spotřebiči na štítku CE se sériovým číslem výrobku;
- najít datum a vhodný doklad (fakturu nebo účtenku) potvrzující koupi spotřebiče.

### POZORNOST!



Během čekání na vyřešení problému by se spotřebič neměl používat a měl by být odpojen od všech systémů, ke kterým je připojen.

Nepokoušejte se spotřebič opravovat nebo upravovat.



CAN Srl vám poskytne maximální spolupráci a pomoc, pokud by se u některého z jejích produktů objevily technické nebo jiné problémy.

Pro jakékoli informace nebo žádost o pomoc kontaktujte nejbližšího prodejce nebo kontaktujte CAN Srl

## ÚDRŽBA A ČIŠTĚNÍ



Kromě správného a pravidelného čištění nejsou pro spotřebič vyžadovány žádné zvláštní postupy údržby.



### POZORNOST!

Před čištěním spotřebiče se ujistěte, že je hořák vypnutý.

Vždy počkejte, až spotřebič úplně vychladne.

Spotřebič pravidelně čistěte, aby se nezneškodily materiály tvořící povrch.

Odpojte napájení (je-li k dispozici) a zavřete kohouty přívodu plynu před jakýmkoli čištěním nebo když se očekává, že zůstane delší dobu nečinný.

Ujistěte se, že po ukončení používání spotřebiče jsou všechny knoflíky vždy v poloze „vypnuto“. K čištění varné desky nepoužívejte parní spotřebiče ani přímé proudy vody.



### POZORNOST!

Na povrchy z nerezové oceli nepoužívejte kyselinu chlorovodíkovou (kyselinu muriatovou a/nebo čisticí prostředky obsahující chloridy).



### POZORNOST!

Nepoužívejte abrazivní práškové čisticí prostředky, které by mohly poškodit vzhled povrchové úpravy.



Pokud by některé zvláště kyselé látky (např. ocet, citronová šťáva atd.) zůstaly na spotřebiči delší dobu, mohly by naleptat povrchy a vytvořit neestetické kroužky, které však neohroží provoz spotřebiče.

druh čištění	popis
NEREZOVÉ POVRCHY	<p>Použijte měkký hadřík mírně namočený ve specifickém neutrálním saponátu nebo teplém octě. Opláchněte teplou vodou a osušte.</p> <p>Upozornění: postupujte podle pokynů jejich výrobce, abyste zjistili, jak na to používat čisticí prostředky).</p>
ROZPRAŠOVAČ HOŘÁKU/ČEPIČE	<p>Vyjměte součásti z jejich uložení a umyjte je teplou vodou a saponátem na nádobí. Odolné nečistoty na smaltovaných součástech lze odstranit pomocí mírně abrazivní houbičky a odmašťovače, přičemž dbejte na to, abyste nepoškodili povrchy.</p> <p>Opláchněte teplou vodou a osušte. Poté vraťte součásti zpět na místo s maximální pozorností.</p>
KNOFLÍKY	<p>Použijte měkký hadřík mírně namočený v neutrálním čisticím prostředku.</p> <p>Ujistěte se, že čisticí prostředek nefiltruje pod knoflíky.</p> <p>Neodstraňujte knoflíky z kolíku, na kterém jsou namontovány.</p> <p>Upozornění: postupujte podle pokynů jejich výrobce, abyste zjistili, jak na to používat čisticí prostředky).</p>



### POZORNOST!

Během čištění a po něm zkontrolujte, zda žádný otvor trysky není ucpaný nečistotami nebo zda na dně nádobek hořáku nezůstaly zbytky čisticího prostředku. Pokud ano, odstraňte nečistoty a zbytky vysáváním bez použití tekutého pracího prostředku nebo podobného prostředku.



Pouze u výrobků s ocelovými nebo chromovanými železnými držáky na pánve: postupné leštění držáků pánví je způsobeno běžným používáním spotřebiče a neohrožuje jeho výkon.



Po vyčištění se ujistěte, že držáky pánví byly správně nasazeny, dávejte pozor, abyste je nepřevrátili nebo je nepřipojili k různým hořákům. Držáky hrnců musí být vždy stabilní a musí sedět bez kývání na varné desce nebo musí být pevně usazeny ve specifických upevňovacích lůžkách.

## DLOUHÁ DOBA NEČINNOSTI

Pokud neočekáváte, že zařízení nebudete používat po dlouhou dobu (nad 2-3 týdny), postupujte následovně:

- důkladně vyčistěte spotřebič; odpojte nebo
- bezpečně přerušete přívod elektřiny a plynu.

## NAKLÁDÁNÍ S ODPADY



Symbol přeškrtnuté popelnice znamená, že produkt musí být odeslán do vhodných zařízení pro sběr tříděného odpadu. Spotřebič označený tímto symbolem nelikvidujte společně s běžným domovním odpadem.



### POZORNOST!

Nezákonná nebo nesprávná likvidace výrobku má za následek uplatnění sankcí stanovených platnými právními normami.

Dodržujte normy platné ve vaší zemi. Učiňte spotřebič určený k likvidaci nepoužitelným odstraněním napájecích kabelů.

## ZÁRUKA

Platí záruční podmínky stanovené zákonem. Pokud zjistíte, že je výrobek vadný, kontaktujte nejbližší autorizované asistenční centrum nebo svého prodejce.

Pro opravu spotřebiče musíte zaslat následující dokumentaci:

- kopie faktury s datem zakoupení produktu;
- popis závady.





## NÁHRADNÍ DÍLY



### POZORNOST!

Používejte pouze originální náhradní díly. Použití jiných součástí, než které dodává výrobce, ukončuje záruku a může způsobit zranění osob nebo poškození spotřebiče.



### POZORNOST!

Části musí být bezpečně vyměněny oprávněným a kvalifikovaným personálem.



Pro snazší rozpoznání náhradních dílů si přečtěte níže uvedené tabulky spolu s rozloženými výkresy uvedenými v odstavci „Popis“.

## NÁHRADNÍ DÍLY - FL13XX



Sloupec "Poz." odkazuje na rozložený výkres "typ FL13XX" na straně 61.

### VERZE P - PIEZOELEKTRICKÉ OSVĚTLENÍ

číslo dílu poz.	komponent
2000008 4	Pant pro skleněná víka
3000506	3 Skleněné víko FL1323 - FL1324
3000083 22	Vysoká pryžová vložka pro držáky pánví
3000074	1 Držák drátěné pánve pro hořák SR
3000454	6 Silentblok Ø 15
4000026 29	Závrtný šroub víka 2. série
4000170	2 Kabelová průchodka se skleněným víkem
4000224	7 Intenzivní černý šroubovací uzávěr
4000260 23	Černý/chromovaný knoflík Ø 34
4000031	30 Univerzální matice pro termočlánek
4000069 28	Termočlánek pro rychloupínací magnetický kohout
4000024 17	Rozmetadlo hořáků pro hořáky SR 2. řady
4000019	18 Ø 75 perforovaný a smaltovaný kryt hořák SR 2. řady
3000826	5 Krytka pro slepé otvory Ø 5,5 PE černá
4000318	21 šroub s plochou hlavou se zápustnou hlavou + M2,5 x 18 DIN EN ISO 7046 GV
4000223	8 Šroub dřevotřískové desky k zajištění varné desky
7000138	- Štítek plamene skleněného víka
4000253 26	Krátký piezo zapalovač 18 x 1,5 mm
4000232 27	Žhavicí svíčka osvětlení hořáku L 350
4000137	31 Klip pro žhavicí svíčku
4000034	- Zemnicí kabel
4000229 32	šroub 5 x 6 CH pro zajištění závěsu a silentbloku
3000541	25 Štítek ovládacího panelu

### VERZE E - ELEKTRONICKÉ OSVĚTLENÍ

číslo dílu poz.	komponent
4000319	- Jednopolové osvětlovací tlačítko - Ø 18 mm
2000147	- Sada generátoru 12V + montážní držák
4000168	- Univerzální světelný kabel (-)
4000169	- IGN osvětlovací kabel L320
4000297	- IGN světelný kabel 2 (+)



4000232	-	Žhavicí svíčka hořáku L350
4000137	-	Klip pro žhavicí svíčku
3000541	25	Štítek ovládacího panelu

## NÁHRADNÍ DÍLY - FL14XX



Sloupec "Poz." odkazuje na rozložený výkres "typ FL14XX" na straně 62.

## VERZE P - PIEZOELEKTRICKÉ OSVĚTLENÍ

číslo dílu poz.		komponent
2000008 4		Pant pro skleněná víka
3000505	3	Skleněné víko FL1400 - FL1410
3000410	3	RV sklo - FL1401 - FL1402
3000411	3	LH sklo - FL1401 - FL1402
3000072 22		Nízká pryžová vložka pro držáky pánví
3000401	1	Jednodrátová smaltovaná podpěra pánve Ø 4,8
3000454	6	Silentblok Ø 15
4000026 29		Závrtný šroub víka 2. řady
4000170	2	Kabelová průchodka se skleněným víkem
4000224	7	Intenzivní černý šroubovací uzávěr
4000260 23		Černý/chromovaný knoflík Ø 34 pro CU
4000031	30	Univerzální matice pro termočlánek
4000069 28		Termočlánek pro rychloupínací magnetický kohout
4000025 19		Rozmetadlo hořáku pro hořák AUX 2. řady
4000021	20	Ø 55 perforovaný a smaltovaný kryt Hořák AUX 2. řady
4000024 17		Rozmetadlo hořáků pro hořáky SR 2. řady
4000019 18		Ø 75 perforovaný a smaltovaný kryt hořák SR 2. řady
3000826	5	Krytka pro slepé otvory Ø 5,5 PE černá
4000318	21	šroub s plochou hlavou se zápustnou hlavou + M2,5 x 18 DIN EN ISO 7046 GV
4000223	8	šroub dřevotřískové desky k zajištění varné desky
7000138	-	Štítek plamene skleněného víka
4000253 26		Krátký piezo zapalovač 18 x 1,5 mm
4000232 27		Žhavicí svíčka osvětlení hořáku L 350
4000137		Spona pro žhavicí svíčku
4000034	-	Zemnicí kabel
4000229 32		šroub 5 x 6 CH pro zajištění závěsu a silentbloku
3000520 25		Štítek ovládacího panelu

## VERZE E - ELEKTRONICKÉ OSVĚTLENÍ

číslo dílu poz.		komponent
4000319	-	Jednopolové osvětlovací tlačítko - Ø 18 mm
2000147	-	Sada generátoru 12V + montážní držák
4000168	-	Univerzální světelný kabel (-)
4000169	-	IGN osvětlovací kabel L320
4000297	-	IGN světelný kabel 2 (+)
4000232	-	Žhavicí svíčka hořáku L350
4000137	-	Klip pro žhavicí svíčku
3000520 25		Štítek ovládacího panelu

## NÁHRADNÍ DÍLY - FL17XX



Sloupec "Poz." odkazuje na rozložený náčrtek „typ FL17XX“ na straně 63.

## VERZE P - PIEZOELEKTRICKÉ OSVĚTLENÍ

číslo dílu poz.	komponent
2000008 4	Pant pro skleněná víka
3000078	3 Samostatné sklo pro FL1770
3000079	3 Samostatné sklo pro FL1780
3000447	3 LH sklo pro FL1765
3000448	3 RV sklo pro FL1765
3000450	3 LH sklo pro FL1766
3000449	3 RV sklo pro FL1766
3000083 22	Vysoká pryžová vložka pro držáky pánví
3000073	1 Držák drátěné pánve pro hořák AUX
3000074	1 Držák drátěné pánve pro hořák SR
4000026 29	Závrtný šroub víka 2. série
4000170	2 Kabelová průchodka se skleněným víkem
4000224	7 Intenzivní černý šroubovací uzávěr
4000008 23	Standardní černý knoflík
4000031	30 Univerzální matice pro termočlánek
4000069 28	Termočlánek pro rychloupínací magnetický kohout
4000025 19	Rozmetadlo hořáku pro hořák AUX 2. řady
4000021 20	Ø 55 perforovaný a smaltovaný kryt hořák AUX 2. řady
4000024 17	Rozmetadlo hořáků pro hořáky SR 2. řady
4000019	18 Ø 75 perforovaný a smaltovaný kryt hořák SR 2. řady
4000318	21 šroub s plochou hlavou se zápustnou hlavou + M2,5 x 18 DIN EN ISO 7046 GV
4000223	8 Šroub dřevotřískové desky k zajištění varné desky
7000138	- Štítek plamene skleněného víka
4000253 26	Krátký piezo zapalovač 18 x 1,5 mm
4000232 27	Žhavicí svíčka osvětlení hořáku L 350
4000137	31 Spona pro žhavicí svíčku
4000034	- Zemnicí kabel
4000229 32	šroub 5 x 6 CH pro zajištění závěsu a silentbloku

## VERZE E - ELEKTRONICKÉ OSVĚTLENÍ

číslo dílu poz.	komponent
4000319	- Jednopolové osvětlovací tlačítko - Ø 18 mm
2000147	- Sada generátoru 12V + montážní držák
4000168	- Univerzální světelný kabel (-)
4000169	- IGN osvětlovací kabel L320
4000297	- IGN světelný kabel 2 (+)
4000232	- Žhavicí svíčka hořáku L350
4000137	- Klip pro žhavicí svíčku



Děkujeme, že jste si zakoupili varné zařízení CAN Srl

Jedná se o kvalitní spotřebič vyrobený v Itálii, který vás spolehlivě a bezpečně doprovodí při vaření i ve volném čase a zajistí trvalý výkon na velmi vysoké úrovni.

Instalace a použití zařízení jsou jednoduché a okamžité.

Přečtěte si prosím pozorně tento návod: umožní vám to zajistit správnou instalaci a používání, aby váš spotřebič byl vždy dokonalý a účinný po mnoho let. Pokyny v této příručce platí pouze pro zemi určení. Systémy zásobování plynem musí odpovídat aktuálním národním předpisům.

Níže uvedené symboly slouží k usnadnění čtení návodu:



**VAROVÁNÍ PRO BEZPEČNOST INSTALATORŮ A UŽIVATELE**

Nedodržení těchto varování může vést k poškození majetku a ohrožení provozu zařízení.



**VŠEOBECNÉ INFORMACE**

Další informace pro instalační techniky a uživatele.

CAN Srl, jakožto výrobce, si vyhrazuje právo bez předchozího upozornění provádět jakékoli úpravy, které považuje za nezbytné na svých produktech a této příručce. Výkresy, instalační schémata a tabulky obsažené v této příručce jsou informativní a slouží pouze pro informační účely.

CAN Srl zakazuje kopírování, částečnou nebo úplnou reprodukci obsahu této příručky a převod na třetí strany bez jejího svolení.

historie revizí	
Vydání 02/2019	Revize 01
Vydání 11/2021	Revize 02



## PROHLÁŠENÍ O SHODĚ

CAN Srl

Italská společnost, jejíž hlavní sídlo se nachází v:

Via G. Apollonio 11, 36061 – Bassano del Grappa (VI) – ITÁLIE DIČ: 03607980988 –

Administrativní ekonomický adresář: VI392538

PROHLAŠUJE, ŽE

produkty tzv

### KOMBINOVANÁ PLYNOVÁ VARNÁ DŘEVA S VESTAVNÝM DŘEZEM SÉRIE FL - TYP : FL13XX – FL14XX – FL17XX

Dodržujte všechny základní požadavky nařízení GAR - 2016/426/EU ze dne 3. 9. 2016.

Naše zařízení jsou rovněž vyráběna v souladu s harmonizovanými technickými normami relevantními pro dané odvětví a zejména:

- EN 30-1-1: 2008 + A3 02/2013
- EN 30-2-1: 2015

Tímto prohlašujeme, že všechny produkty FL SERIES jsou vyrobeny v souladu se specifikacemi příkladů popsaných v:

CERTIFIKÁT O ZKOUŠCE



TYPU č. 51CO4387 vydaného společností IMQ Spa

jako certifikovaná organizace s identifikačním číslem 0051

Já, Paolo Moresco, jako správce společnosti CAN Srl, prohlašuji, že přebírám plnou odpovědnost za pravdivost poskytnutých prohlášení.

Bassano del Grappa, 01.01.2021

Podpis: Paolo Moresco

(zákonný zástupce)

# SOUHRN

TECHNICKÝ LIST: FL1323 - FL1324 78

TECHNICKÝ LIST: FL1400 - FL1401 - FL1402 - FL1410 80

TECHNICKÝ LIST: FL1765- FL1766 - FL1770 - FL1780 82

PŘEDBĚŽNÉ VŠEOBECNÉ INFORMACE 84



OBECNÁ BEZPEČNOSTNÍ UPOZORNĚNÍ	84
ZAMÝŠLENÉ POUŽITÍ	85
POVINNOSTI A ZÁKAZY	85
POVINNOSTI	85
ZÁKAZY	86
IDENTIFIKACE ZAŘÍZENÍ	87
PŘIJÍMÁNÍ ZAŘÍZENÍ	88
OVLÁDÁNÍ A MANIPULACE	88
LIKVIDACE OBALŮ	88

POKYNY PRO INSTALACI 89



MÍSTNÍ D'INSTALACE	89
VLASTNOSTI INSTALAČNÍ MÍSTNOSTI	89
EVAKUACE KOUŘE	89
INSTALACE NA NOSNÉ KONSTRUKCI	90
ZAHRUBOVACÍ OTVOR	90
BEZPEČNOSTNÍ VZDÁLENOSTI	91
UMÍSTĚNÍ ZAŘÍZENÍ	92
PŘIPOJENÍ PLYNU	93
KATEGORIE PLYNU	93
POŽADAVKY NA SPOJOVACÍ POTRUBÍ	93
POSTUP PŘIPOJENÍ PLYNU	94
ELEKTRICKÉ PŘIPOJENÍ (POUZE PRO VERZE IGN)	94
PŘÍPAD PORUCH PO INSTALACI	95

## MANUÁL

96



POPIS	96
BEZPEČNOSTNÍ UPOZORNĚNÍ PŘI POUŽÍVÁNÍ	100
POUŽITÍ	100
ZAPALOVÁNÍ HOŘÁKŮ	101
REGULACE PLAMENE	102
VAŘENÍ NEBO OHŘÍVÁNÍ JÍDEL	103
ZHAŠENÍ HOŘÁKU	103
PROVOZNÍ ANOMÁLIE	104
POSTUPY V PŘÍPADĚ NESPRÁVNÉ FUNKCE	104
ÚDRŽBA A ČIŠTĚNÍ	105
DLOUHÁ OBDOBÍ NEČINNOSTI	106
ODSTRANĚNÍ	106
ZÁRUKA	106

## NÁHRADNÍ DÍLY

107



NÁHRADNÍ DÍLY - FL13XX	107
NÁHRADNÍ DÍLY - FL14XX	108
NÁHRADNÍ DÍLY - FL17XX	109

TECHNICKÝ LIST: FL1323 - FL1324

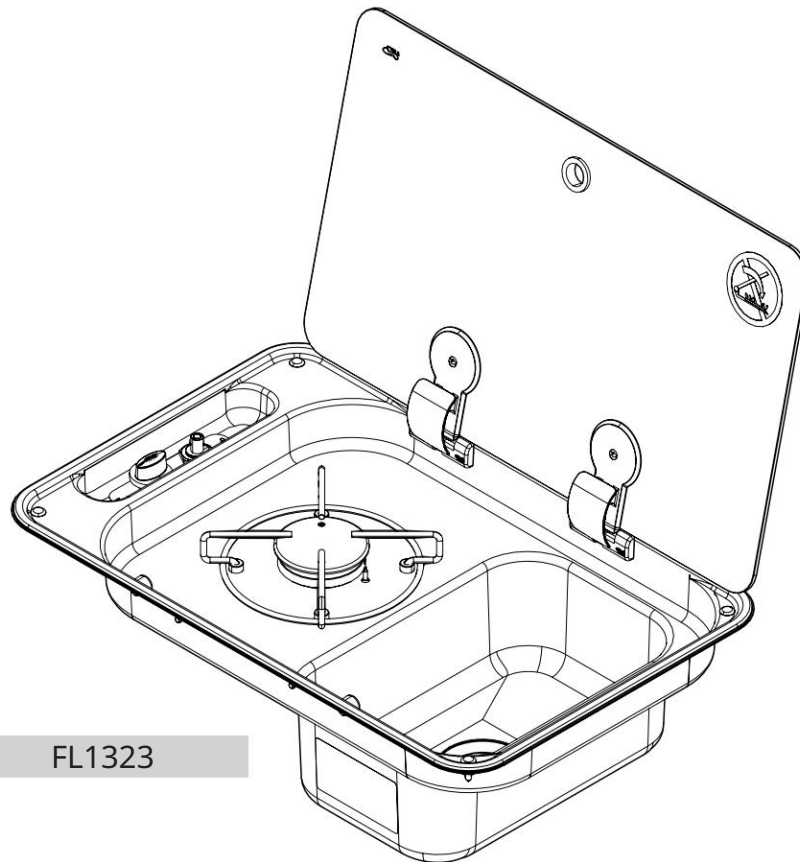

FL1323

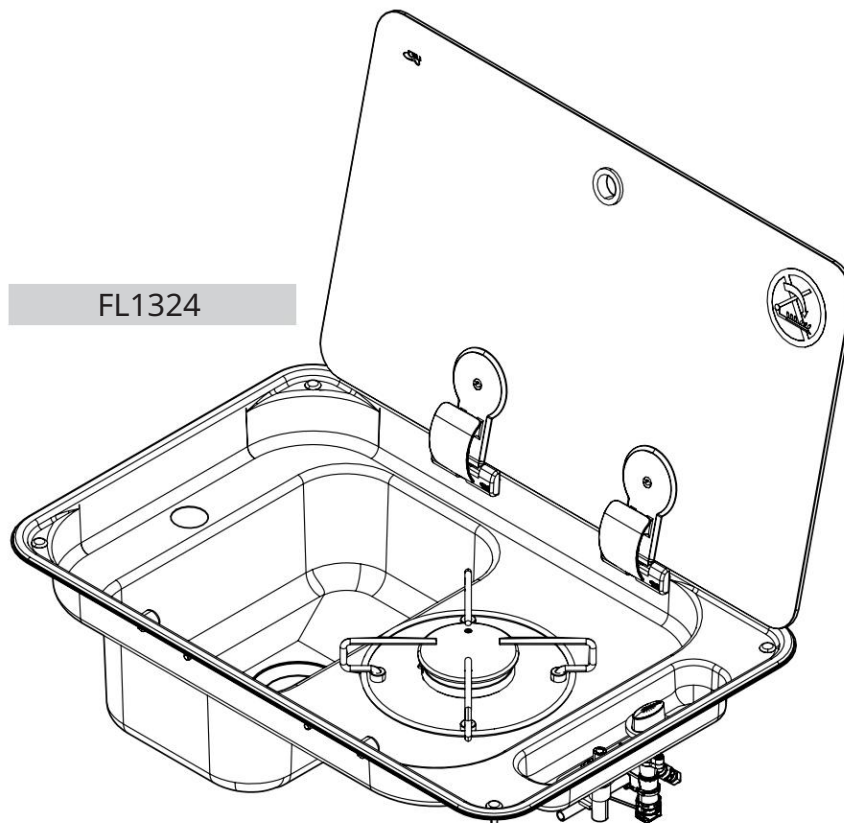

FL1324



## TECHNICKÝ LIST: FL1323 - FL1324

Rozměry	<p>Šířka 530 mm</p> <p>Hloubka 340 mm</p> <p>Výška 48 mm (varná zóna)</p> <p>150 mm (plocha dřezu)</p> <p>Hmotnost 3,6 kg</p>
varná deska (přímé kohoutky s bypassem Ø 0,36 mm)	<p>1 pro hořák SEMI-RAPID (SR):</p> <p>Pn 1,75 kW – vstříkovač Ø 0,65 mm – spotřeba 127,0 g/h</p> <p>Celkový jmenovitý výkon: 1,75 kW</p> <p>Celková jmenovitá spotřeba: 127,00 g/h</p>
Třída zařízení (EN 30-1-1 4.3)	TŘÍDA 3 - Kombinovaná vestavná varná deska
Kategorie zařízení (EN 30-1-1 5.1.1.2)	KATEGORIE I
Rodina plynu vhodný (EN 437) (EN 30-1-1 4.2.2.4)	<p>PLYN TŘETÍ RODINA</p> <p>I3 B/P</p> <p>I3+</p>
Zásobování plynem	<p>KATEGORIE I3 B/P</p> <p>Butan (G30) 30 mbar</p> <p>Propan (G31) 30 mbar</p> <p>KATEGORIE I3+</p> <p>Butan (G30) 28-30 mbar</p> <p>Propan (G31) 37 mbar</p>
Elektrické připojení (pouze pro verzi IGN s elektronickým zapalováním)	ELEKTRICKÉ PŘIPOJENÍ VE VELMI NÍZKÉM NAPĚTÍ 12V / DC
Zapalování (systémy zapalování odlišný podle THE Vlastnosti produktu)	<p>S (MANUÁLNÍ) - s použitím externího zapalovače</p> <p>E (ELEKTRONICKÝ) - 12 V/DC GENERÁTOR - SPARK - 10Kv @ 30 pF</p> <p>P (PIEZOELECTRIC) - Piezoelektrický zapalovač s mechanickým ovládním/ manuál vložen do varné desky</p>
Připojení plynu	<p>Pozinkovaná ocelová rampa: Ø 8 mm - tloušťka 1 mm</p> <p>hladká koncovka (30mm) vhodná pro spojení svěrného šroubení s pevnou/ohebnou trubkou</p>
Plynové kapiláry Měděné kapiláry: Ø 4 mm – tloušťka 0,5 mm	Hliníkové kapiláry: Ø 4 mm - tloušťka 0,8 mm
Materiály	<p>Nerezová ocel AISI 304</p> <p>Sklo</p> <p>Chromová žehlička</p> <p>Zatížení</p> <p>Mosaz</p> <p>Měď</p> <p>Pozinkovaná ocel</p> <p>Slitina hliníku Smaltovaná ocel Epdm</p>
Prohlášení o Dodržování (směrnice 2009/142/ES a GAR 2016/426/EC)	<p>bez azbestu</p> <p>vhodné materiály podle kapitol 2 a 3 (Příloha I - 2016/426/ES)</p> <p>nemá žádné pájky s bodem tání pod 450 °C</p> <p>nebyly použity žádné hořlavé materiály</p> <p>materiály jsou vhodné v souladu s požadavky kapitoly 3.7</p>



TECHNICKÝ LIST: FL1400 - FL1401 - FL1402 - FL1410

FRANCOUZŠTINA

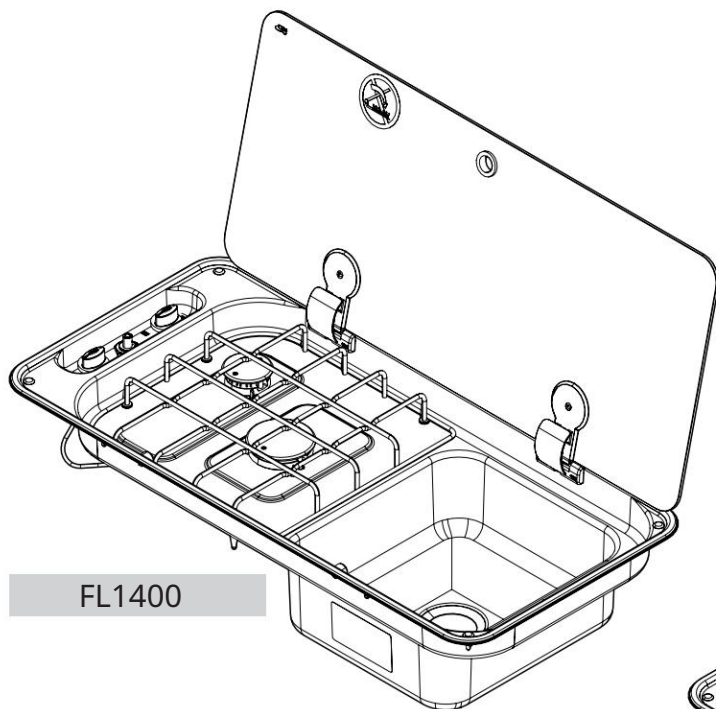

FL1400

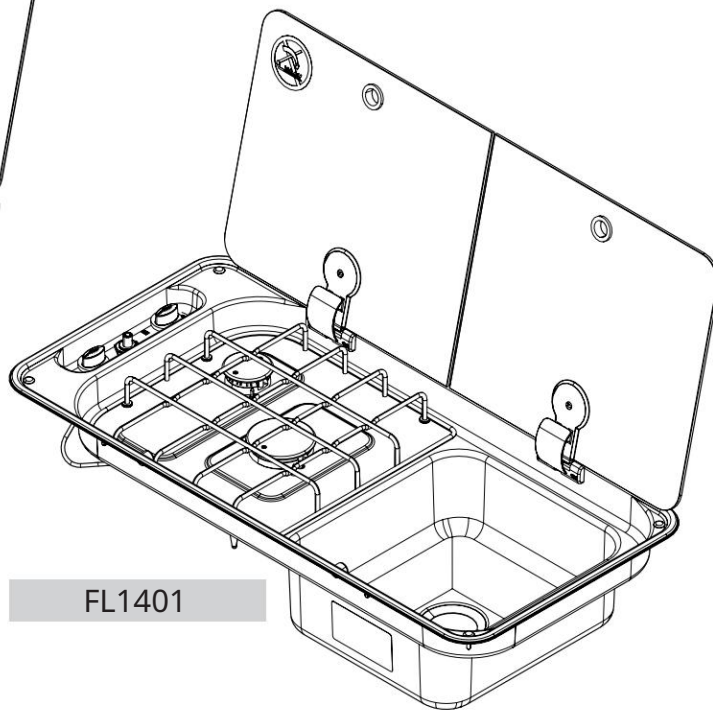

FL1401

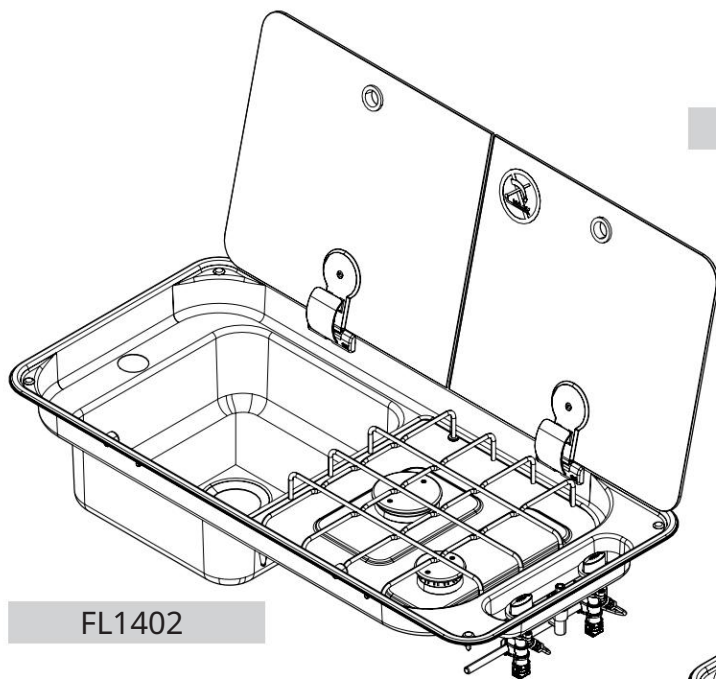

FL1402

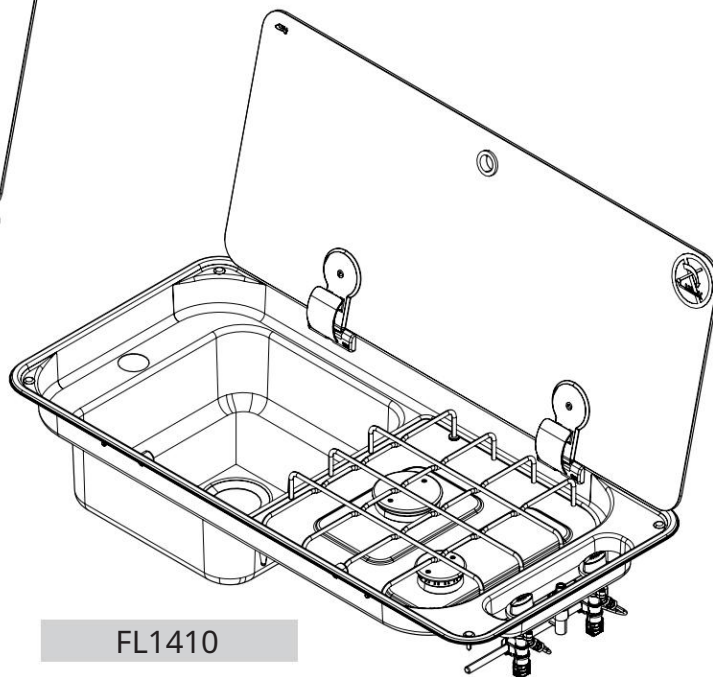

FL1410

## TECHNICKÝ LIST: FL1400 - FL1401 - FL1402 - FL1410

Rozměry	<p>Šířka 716 mm</p> <p>Hloubka 340 mm</p> <p>Výška 48 mm (plocha na vaření)</p> <p>150 mm (plocha dřezu)</p> <p>Hmotnost 5,5 kg</p>
varná deska (přímé kohoutky s bypassem Ø 0,36 mm)	<p>1 pro AUXILIARY hořák (AUX)</p> <p>Pn 1,00 kW – vstříkovač Ø 0,50 mm – spotřeba 72,50 g/h</p> <p>1 pro hořák SEMI-RAPID (SR):</p> <p>Pn 1,75 kW – vstříkovač Ø 0,65 mm – spotřeba 127,0 g/h</p> <p>Celkový jmenovitý výkon: 2,75 kW</p> <p>Celková jmenovitá spotřeba: 199,50 g/h</p>
Třída zařízení (EN 30-1-1 4.3)	TŘÍDA 3 - Kombinovaná vestavná varná deska
Kategorie zařízení (EN 30-1-1 5.1.1.2)	KATEGORIE I
Skupina přípustných plynů (EN 437) (EN 30-1-1 4.2.2.4)	<p>PLYN TŘETÍ RODINA</p> <p>I3 B/P</p> <p>I3+</p>
Zásobování plynem	<p>KATEGORIE I3 B/P</p> <p>Butan (G30) 30 mbar</p> <p>Propan (G31) 30 mbar</p> <p>KATEGORIE I3+</p> <p>Butan (G30) 28-30 mbar</p> <p>Propan (G31) 37 mbar</p>
Elektrické připojení (pouze pro verzi IGN s elektronickým zapalováním)	ELEKTRICKÉ PŘIPOJENÍ VE VELMI NÍZKÉM NAPĚTÍ 12V / DC
Zapalování (systémy odlišný podle THE Vlastnosti produktu)	<p>S (MANUÁLNÍ) - s použitím externího zapalovače</p> <p>E (ELEKTRONICKÝ) - 12 V/DC GENERÁTOR - SPARK - 10Kv @ 30 pF</p> <p>P (PIEZOELECTRIC) - Piezoelektrický zapalovač s mechanickým ovládním/ manuál vložen do varné desky</p>
Připojení plynu	<p>Pozinkovaná ocelová rampa: Ø 8 mm - tloušťka 1 mm</p> <p>hladká koncovka (30mm) vhodná pro spojení svěrného šroubení s pevnou/ohebnou trubkou</p>
Kapilární plynové trubice	<p>Měděné kapiláry: Ø 4 mm - tloušťka 0,5 mm</p> <p>Hliníkové kapiláry: Ø 4 mm - tloušťka 0,8 mm</p>
Materiály	<p>Nerezová ocel AISI 304</p> <p>Sklo</p> <p>Smaltovaná ocel</p> <p>Zamak</p> <p>Mosaz</p> <p>Měď</p> <p>Pozinkovaná ocel Slitina</p> <p>hliníku Epdm</p>
Prohlášení o Dodržování (směrnice 2009/142/ES a GAR 2016/426/EC)	<p>bez azbestu</p> <p>vhodné materiály podle kapitol 2 a 3 (Příloha I - 2016/426/ES)</p> <p>nemá žádné pájky s bodem tání pod 450 °C</p> <p>nebyly použity žádné hořlavé materiály</p> <p>materiály jsou vhodné v souladu s požadavky kapitoly 3.7</p>



TECHNICKÝ LIST: FL1765- FL1766 - FL1770 - FL1780

FRANCOUZŠTINA

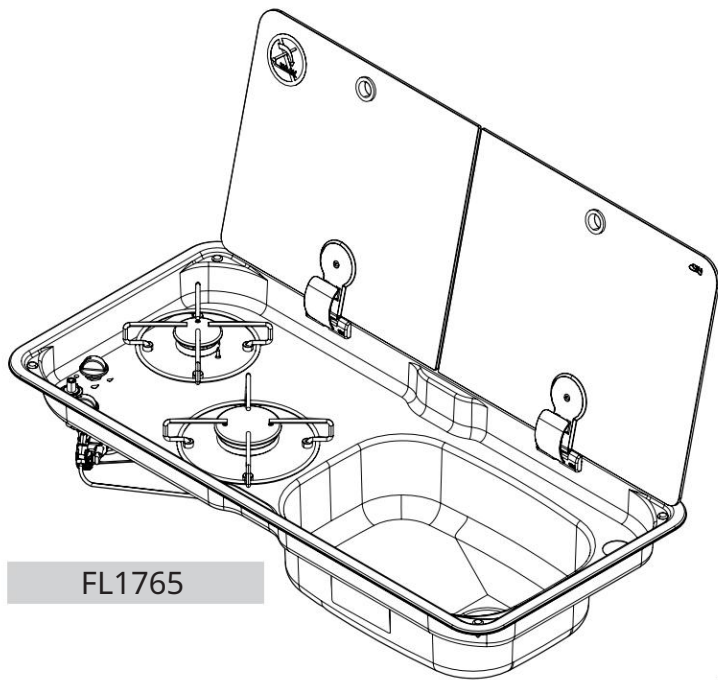

FL1765

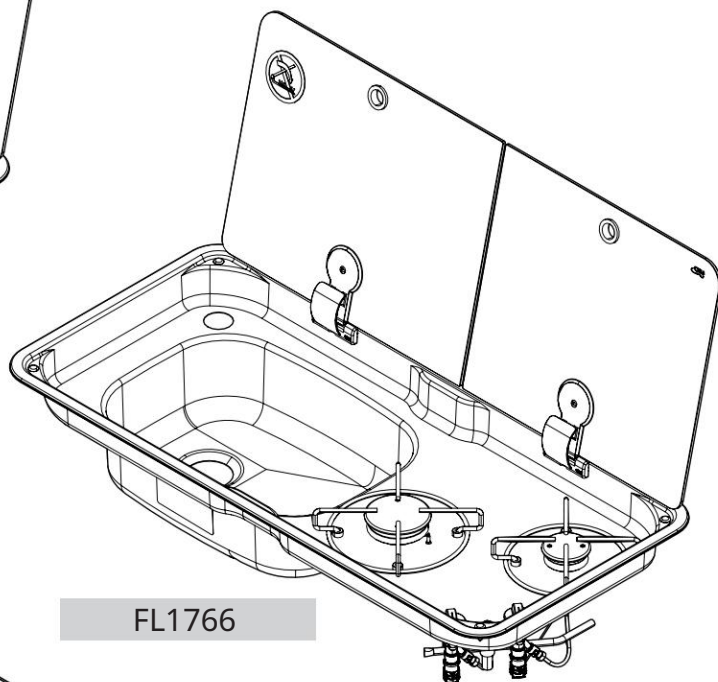

FL1766

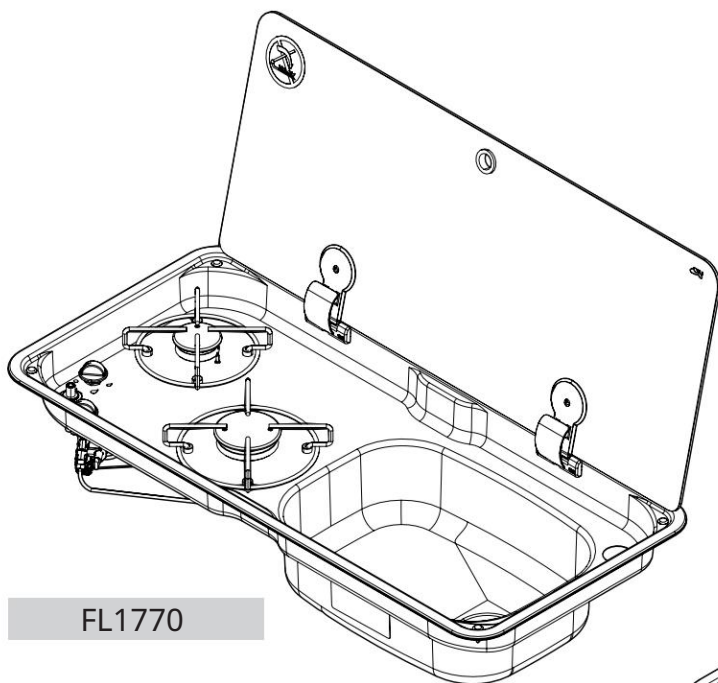

FL1770

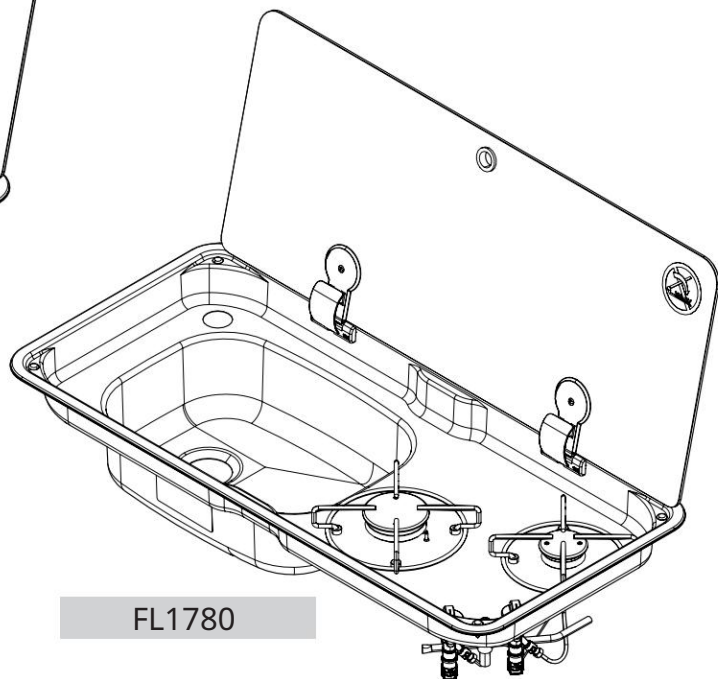

FL1780

## TECHNICKÝ LIST: FL1765- FL1766 - FL1770 - FL1780

Rozměry	<p>Šířka 765 mm</p> <p>Hloubka 355 mm</p> <p>Výška 48 mm (varná zóna)</p> <p>150 mm (plocha dřezu)</p> <p>Hmotnost 5,0 kg</p>
varná deska (přímé kohoutky s bypassem Ø 0,36 mm)	<p>1 pro AUXILIARY hořák (AUX)</p> <p>Pn 1,00 kW – vstřikovač Ø 0,50 mm – spotřeba 72,50 g/h</p> <p>1 pro hořák SEMI-RAPID (SR):</p> <p>Pn 1,75 kW – vstřikovač Ø 0,65 mm – spotřeba 127,0 g/h</p> <p>Celkový jmenovitý výkon: 2,75 kW</p> <p>Celková jmenovitá spotřeba: 199,50 g/h</p>
Třída zařízení (EN 30-1-1 4.3)	TŘÍDA 3 - Kombinovaná vestavná varná deska
Kategorie zařízení (EN 30-1-1 5.1.1.2)	KATEGORIE I
Skupina přípustných plynů (EN 437) (EN 30-1-1 4.2.2.4)	<p>PLYN TŘETÍ RODINA</p> <p>I3 B/P</p> <p>I3+</p>
Zásobování plynem	<p>KATEGORIE I3 B/P</p> <p>Butan (G30) 30 mbar</p> <p>Propan (G31) 30 mbar</p> <p>KATEGORIE I3+</p> <p>Butan (G30) 28-30 mbar</p> <p>Propan (G31) 37 mbar</p>
Elektrické připojení (pouze pro verzi IGN s elektronickým zapalováním)	ELEKTRICKÉ PŘIPOJENÍ VE VELMI NÍZKÉM NAPĚTÍ 12V / DC
Zapalování (systémy zapalování odlišný podle THE Vlastnosti produktu)	<p>S (MANUÁLNÍ) - s použitím externího zapalovače</p> <p>E (ELEKTRONICKÝ) - 12 V/DC GENERÁTOR - SPARK - 10Kv @ 30 pF</p> <p>P (PIEZOELECTRIC) - Piezoelektrický zapalovač s mechanickým ovládním/ manuál vložen do varné desky</p>
Připojení plynu	<p>Pozinkovaná ocelová rampa: Ø 8 mm - tloušťka 1 mm</p> <p>hladká koncovka (30mm) vhodná pro spojení svěrného šroubení s pevnou/ohebnou trubkou</p>
Kapilární plynové trubice	<p>Měděné kapiláry: Ø 4 mm – tloušťka 0,5 mm</p> <p>Hliníkové kapiláry: Ø 4 mm - tloušťka 0,8 mm</p>
Materiály	<p>Nerezová ocel AISI 304</p> <p>Sklo</p> <p>Chromová ocel</p> <p>Zatížení</p> <p>Mosaz</p> <p>Měď</p> <p>Pozinkovaná ocel</p> <p>Slitina hliníku</p> <p>Smaltovaná ocel</p> <p>Epdm</p>
Prohlášení o Dodržování (směrnice 2009/142/ES a GAR 2016/426/EC)	<p>bez azbestu</p> <p>vhodné materiály podle kapitol 2 a 3 (Příloha I - 2016/426/ES)</p> <p>nemá žádné pájky s bodem tání pod 450 °C</p> <p>nebyly použity žádné hořlavé materiály</p> <p>materiály jsou vhodné v souladu s požadavky kapitoly 3.7</p>



## PŘEDBĚŽNÉ VŠEOBECNÉ INFORMACE

Před instalací a/nebo použitím zařízení si pečlivě přečtěte tyto pokyny.

Tento návod k instalaci, používání a údržbě je nedílnou součástí zařízení.

Ušchovejte tuto dokumentaci na místě dostupném všem uživatelům pro případnou konzultaci.

V případě převodu nebo prodeje zařízení předejte tento návod novému uživateli, aby věděl vše o instalaci, použití a bezpečnostních pokynech.



Kopie této příručky je stále k dispozici k prohlížení a stažení na adrese webové stránky [www.cansrl.com](http://www.cansrl.com)

## OBECNÁ BEZPEČNOSTNÍ UPOZORNĚNÍ



POZORNOST !

CAN Srl odmítá veškerou odpovědnost za jiné použití, než je uvedeno. Nepoužívejte tento spotřebič k vytápění místností.



POZORNOST !

Neupravujte zařízení, pokud modifikace nebyla schválena a provedena výrobcem nebo jeho autorizovanými technikami.



POZORNOST !

CAN Srl odmítá veškerou odpovědnost v případě poškození osob nebo majetku v důsledku nedodržení výše uvedených předpisů nebo v důsledku změny byť jen jediné části zařízení a použití náhradních dílů.



POZORNOST !

Při instalaci je třeba používat vhodné osobní ochranné prostředky.  
Dodržujte také platná bezpečnostní pravidla.



POZORNOST !

Plynové a elektrické spotřebiče smí instalovat pouze kvalifikovaní a certifikovaní odborníci, kteří splňují veškeré technické a odborné požadavky předepsané zákonem.



POZORNOST !

Ujistěte se, že typ a tlak plynu odpovídají specifikacím spotřebiče.  
Charakteristiky jsou uvedeny na identifikačním štítku namontovaném na zařízení.



POZORNOST !

Největší pozornost věnujte normám týkajícím se větrání prostor instalace, platným v zemi použití. Během provozu zařízení vytváří zplodiny hoření, které musí být eliminovány mimo místnost při zajištění dostatečného větrání.



POZORNOST !

Pokud není možné sestavit zařízení podle uvedených pokynů, kontaktujte CAN Srl



POZORNOST !

Poškozené nebo vadné součásti vyměňujte pouze za originální náhradní díly CAN Srl.

**POZORNOST !**

Nezavírejte skleněné víko, pokud jsou hořáky zapálené nebo ještě horké.

**POZORNOST !**

Zabraňte kontaktu varných nádob se skleněnými poklicemi, panty a jinými plastovými součástmi, když je zařízení v provozu.

**POZORNOST !**

Nekontrolovaný a dlouhodobý provoz plynového spotřebiče v místnosti, která není dostatečně větraná, může způsobit hromadění škodlivých plynů. Vždy musí být zajištěno řádné větrání prostor.

**POZORNOST**

Úniky nespáleného plynu v místnostech, které nejsou dostatečně větrané, bez potřebných větracích otvorů, mohou způsobit nahromadění, které může způsobit udušení a prudké exploze v případě spuštění, i neúmyslného.

Ujistěte se, že instalace a prostory jsou bezpečné a splňují zákonné normy.

## ZAMÝŠLENÉ POUŽITÍ

Zařízení popsaná v tomto návodu jsou určena pouze pro vaření a ohřívání potravin.

Jakékoli jiné použití musí být považováno za nevhodné.

CAN Srl odmítá veškerou odpovědnost za jiné použití, než je uvedeno.

Nepoužívejte zařízení venku.

Nepoužívejte tento spotřebič k vytápění místností.

**POZORNOST !**

Použití plynového varného spotřebiče má za následek produkci tepla, vlhkosti a nespálených plynů v místnosti, kde je instalován. Přiměřené větrání prostor musí být vždy zajištěno ponecháním otvorů/sání vzduchu nebo oken bez jakýchkoli překážek a v dobrém provozním stavu. Pokud to nestačí, nainstalujte mechanické zařízení pro ventilaci/odsávání spalin (např.

**POZORNOST !**

Zařízení má skleněný kryt. Při přehřátí nebo kolizi s tupými předměty mohou víčka prasknout. Před zapálením hořáku vždy otevřete víko a na konci každého použití hořáky vypněte a nechte je několik minut vychladnout, než skleněné víko zavřete.



## POVINNOSTI A ZÁKAZY

### POVINNOSTI

Místo instalace zařízení musí být vybaveno regulačním provzdušňovacím a ventilačním systémem, vyhovujícím sektorovým předpisům, v dobrém stavu a perfektně fungujícím, musí být také správně dimenzováno pro účely následného sledování.

Při instalaci zařízení postupujte podle pokynů v části „Pokyny pro instalační program“. Instalaci by měl provádět pouze kvalifikovaný technik.

Spotřebič smí být používán pouze s druhy plynu uvedenými v odstavci „Kategorie plynu“.

Během provozu spotřebiče používejte pouze pánve a hrnce vhodné pro zamýšlené použití (viz konkrétní odstavec) na specifických podpěrách/roštách dodávaných s varnými deskami, zajistěte, aby tato zařízení udržela perfektní polohu.



vodorovně a rovnoběžně s varnou deskou, aby se zabránilo převrácení a následnému nebezpečí popálení pro uživatele. Nebezpečí popálení.

Varnou desku byste měli vždy sledovat, když je v provozu, a zejména při vaření pokrmů s vysokým obsahem tuku nebo smažených jídel.

## ZÁKAZY

Neinstalujte zařízení, pokud při převzetí vykazuje poškození.

Nenechávejte zařízení bez dozoru, když je v provozu.

Zařízení nesmí používat děti do 14 let a osoby se sníženými fyzickými, mentálními a smyslovými schopnostmi nebo osoby, které v této oblasti nemají potřebné znalosti.

Varné zóny a blízké povrchy jsou velmi horké. Nedotýkejte se vysokoteplotní povrchy. Nebezpečí popálení.

Během provozu je zakázáno zavírat víko zařízení.

Nepoužívejte nádoby, které jsou poškozené, mají nevhodné rozměry a/nebo přesahují okraje varná deska nebo které jsou nesprávně umístěny.

Nikdy neohřívejte nádobu bez jídla nebo bez dostatečného množství tekutiny na vaření.

Nevystavujte zařízení průvanu. Hořáky by mohly zhasnout.

Netlačte na otočná tlačítka silou, pokud jsou zablokovaná. Kontaktujte oddělení technické pomoci.

Nepoužívejte varnou desku jako podložku.

Zařízení žádným způsobem neupravujte ani neupravujte.

Nepokládejte předměty citlivé na teplo nebo hořlavé předměty (např. hrnce, závěsy, láhve alkohol atd.) v blízkosti spotřebiče.

Neomývejte varnou desku přímým proudem vody pod tlakem.



## IDENTIFIKACE ZAŘÍZENÍ

Identifikační štítek nalepený na spodní části zařízení poskytuje následující informace:

- sériové číslo,
- typologické/funkční charakteristiky,
- údaje o certifikaci a označení CE.



Označení CE osvědčuje, že výrobek splňuje požadavky nařízení EU 2016/426 o spotřebičích na plynná paliva.



**POZORNOST !**  
Identifikační štítek nesmí být odstraněn.

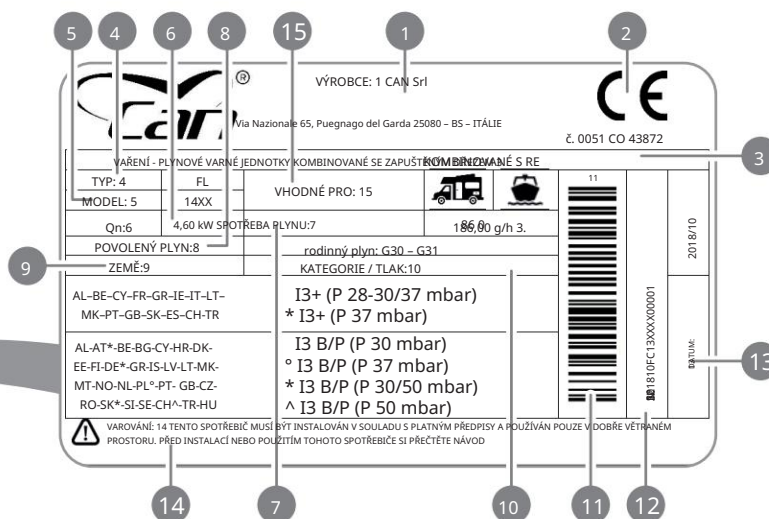
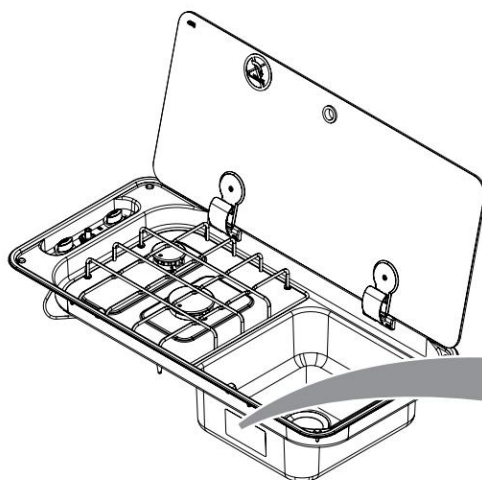

poz.	šampion	popis
1	VÝROBCE	Pole obsahující odkazy na výrobce zařízení a umístění výrobní jednotky (vlození odkazů na obchodní značku nebo logo výrobce).
2	CERTIFIKÁT	PIN - číslo certifikátu CE
3	POPIS	Popis/názvosloví zařízení
4	TYP	Řada zařízení
5	MODELKA	Model zařízení
6	CELKOVÝ VÝKON	Součet jmenovitých výkonů instalovaných hořáků (údaje vyjádřeny a kW)
7	CELKOVÁ SPOTŘEBA	Maximální celková spotřeba plynu zařízení (vyjádřená v gramech/hod.)
8	ZÁSOBOVÁNÍ PLYNEM	Druhy plynu přípustné pro napájení zařízení (odkazy na normy EN 437 a EN 30-1-1)
9	ZEMĚ POUŽITÍ	Země, kde je možné použít určitou kategorii/tlak přívodu plynu mezi těmi, které jsou uvedeny v tabulkách „KATEGORIE/TLAKY“ (odkazy na normy EN 437 a EN 30-1-1)
10	KATEGORIE A TLAK VHODNÝ	Kategorie a rozsah provozních tlaků pro přívod plynu do zařízení (odkazy na normy EN 437 a EN 30-1-1)
11	ČÁROVÝ KÓD	Jedinečný čárový kód zařízení
12	SÉRIOVÉ ČÍSLO	Jedinečné sériové číslo zařízení
13	DATUM VÝROBY	Datum výroby zařízení
14	VÝSTRAŽNÉ ZPRÁVY	Výstražná zpráva pro instalačního technika a uživatele produktu (odkazy na norma EN 30-1-1)
15	OSTATNÍ PROSTORY PRO INSTALACI	Další přípustné prostory pro instalaci kromě prostředí domácí

## PŘIJÍMÁNÍ ZAŘÍZENÍ

Zařízení je dodáváno zákazníkovi v kartonové krabici (A), chráněné tvarovanými polystyrénovými skořepinami (B), aby se zabránilo poškození během přepravy a skladování.

V krabici je kromě zařízení také:

návod k instalaci, použití a údržbě (C),

montážní sadu (D) včetně šroubů a případného příslušenství pro instalaci zařízení na nosnou konstrukci.

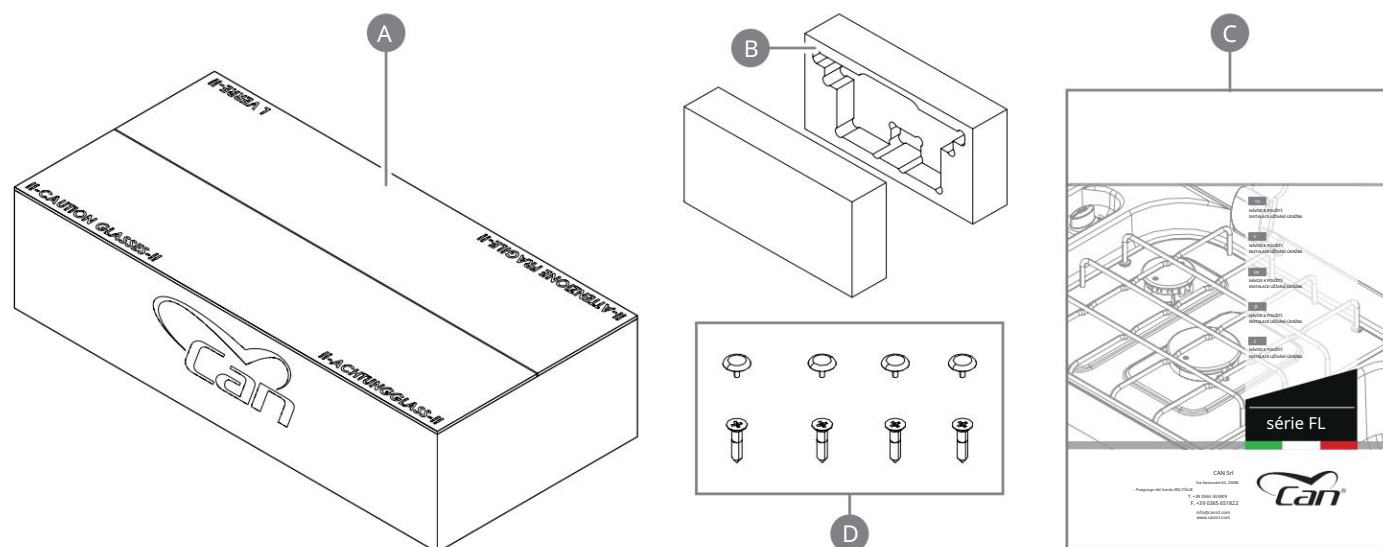

## OVLÁDÁNÍ A MANIPULACE

Když zařízení obdržíte, musíte jej rozbalit.

Po odstranění všech obalových materiálů a ochranných fólií zkontrolujte jejich možnou přítomnost d'anomálie.

V případě anomálií neprovádějte instalaci a do 8 dnů od data nákupu kontaktujte prodejce, sdělte mu údaje na identifikačním štítku zařízení a zjištěné problémy.

### POZORNOST !



Obal nebo části obalu nesmí být ponechány bez dozoru nebo opuštěné, protože jsou potenciálně nebezpečné (nebezpečí udušení pro děti a zvířata).

Pro manipulaci se zařízením v místě instalace jej ručně zvedněte.

### POZORNOST !



Manipulaci provádějte opatrně, aby nedošlo k poškození zařízení, osob, zvířat a majetku v blízkosti.

### POZORNOST !



Hrany a určité části zařízení mohou být ostré: vždy používejte vhodné osobní ochranné prostředky (OOP).

## LIKVIDACE OBALŮ

Materiály použité pro balení jsou recyklovatelné a musí být shromažďovány v souladu s místními předpisy pro třídění odpadu.

### POZORNOST !



Oddělte různé obalové materiály a zlikvidujte je v souladu s normami platnými v zemi instalace.



## POKYNY PRO INSTALACI



### POZORNOST !

Instalaci a veškeré zásahy do zařízení popsané v tomto návodu k obsluze musí provést kvalifikovaný technik a v souladu s platnými normami.



### POZORNOST !

Vždy používejte osobní ochranné prostředky (OOP) odpovídající typu probíhající operace/ošetření.



### POZORNOST !

Instalace plynové přípojky a instalační prostory musí být vhodné a splňovat bezpečnostní normy platné v zemi instalace.



### POZORNOST !

Během instalace, údržby nebo oprav vždy zavřete hlavní plynové ventily, aby přívod plynu k varné desce byl „BEZ PLYNU“ a aby nezůstalo žádné nebezpečí požáru/výbuchu nebo otravy/udušení.



### POZORNOST !

Ujistěte se, že jste také izolovali elektrické vedení, abyste zabránili riziku úrazu elektrickým proudem pro instalačního technika.

Neinstalujte ani nepoužívejte zařízení, pokud je poškozené.

Dodržujte minimální vzdálenosti od bočních stěn zařízení a dalšího vybavení

(viz odstavec „Bezpečnostní vzdálenosti“).

Spotřebič není připojen k zařízení pro odsávání spalin. Je na uživateli, zda bude zařízení používat při zajištění vysoké míry větrání v místnosti, kde

je nainstalován.

## MÍSTNÍ D'INSTALACE

### VLASTNOSTI INSTALAČNÍ MÍSTNOSTI



Zařízení není určeno pro venkovní použití. Je zakázáno instalovat zařízení venku a vystavovat jej přímo atmosférickým vlivům.

Zařízení musí být umístěno uvnitř, v místnosti vhodné pro zamýšlené použití. Prostory musí splňovat bezpečnostní normy platné v zemi použití. Je zakázáno instalovat zařízení v koupelně nebo místnosti používané výhradně jako ložnice.



### POZORNOST !

Prostory instalace musí mít nepřetržitou výměnu vzduchu nebo obecně tak, aby bylo zajištěno normální a správné spalování plynu (podle normy UNI 7131 nebo jiných technických norem referenčních v odvětvích použití, například EN721 - EN1645 - 1 - EN1646-1 - EN1949 - EN ISO 10293).

## EVAKUACE KOUŘE

Zařízení není vybaveno systémem pro odvod kouře a produktů vznikajících při hoření.

Vždy zkontrolujte přítomnost ventilačních otvorů v místnosti instalace.



Pokud je digestoř instalována nad varnou deskou, prostudujte si pokyny k montáži odsavače s uvedením vzdálenosti, kterou je třeba dodržet.

## INSTALACE NA NOSNÉ KONSTRUKCI

Zařízení musí být namontováno na nosnou konstrukci, jejíž materiál musí být ohnivzdorný a tepelně odolný a musí splňovat požadavky na pevnost uvedené v technických normách daného odvětví (příklad EN14749). Pracovní deska musí být dokonale vodorovná a kolmá ke všem okolním svislým panelům. Oblast v blízkosti zařízení může být velmi horká; proto musíte být opatrní a v tomto prostoru neinstalovat elektrické zásuvky, jiné domácí spotřebiče, elektrické kabely, trubky a žádný jiný materiál citlivý na teplo nebo hořlavý materiál.



### POZORNOST !

Spotřebič musí být instalován v místnosti bez průvanu, který by mohl negativně ovlivnit hoření. Místo zvolené pro instalaci varné desky musí zabránit hromadění nespálených plynů.

Dodržujte rozměry uvedené v tomto návodu. Jakákoli odchylka může způsobit nadměrné zvýšení teploty. Okolní povrchy musí být schopny odolat zvýšení teploty povolené normou EN30-1-1 a v souladu s konstrukcí tohoto zařízení.

Všechny hořlavé materiály, jako jsou závěsy a police, by měly být umístěny mimo spotřebič.

Kontrolujte přípustnou teplotu použitých materiálů s ohledem na okolní povrchy, aby byla zajištěna jejich shoda s požadavky normy EN30-1-1.

## ZAHRUBOVACÍ OTVOR

V nosné konstrukci musí být vytvořen vhodný otvor pro zapuštění. Rozměry otvorů v závislosti na zakoupeném modelu naleznete v následující tabulce:

rozměry montážního otvoru		
Modelka	a [mm]	b [mm]
FL1323	520	320
FL1324	520	320
FL1400	700	320
FL1401	700	320
FL1402	700	320
FL1410	700	320
FL1765	740	325
FL1766	740	325
FL1770	740	325
FL1780	740	325

### FL13XX - FL14XX

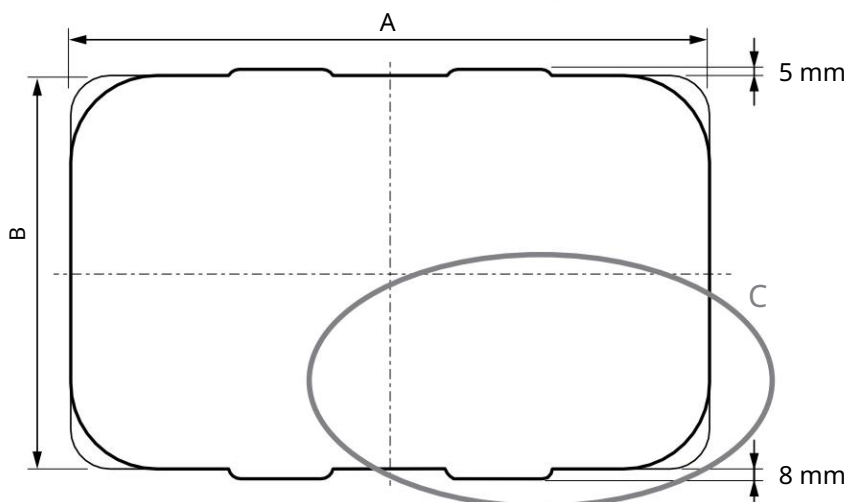

### Podrobnosti C

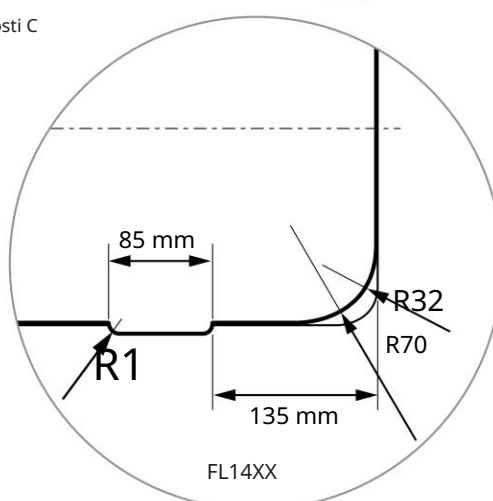
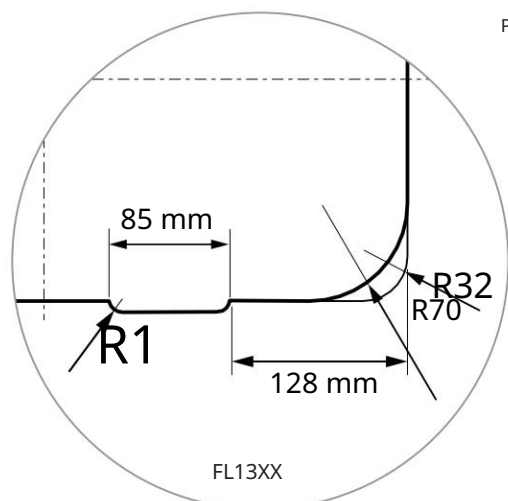

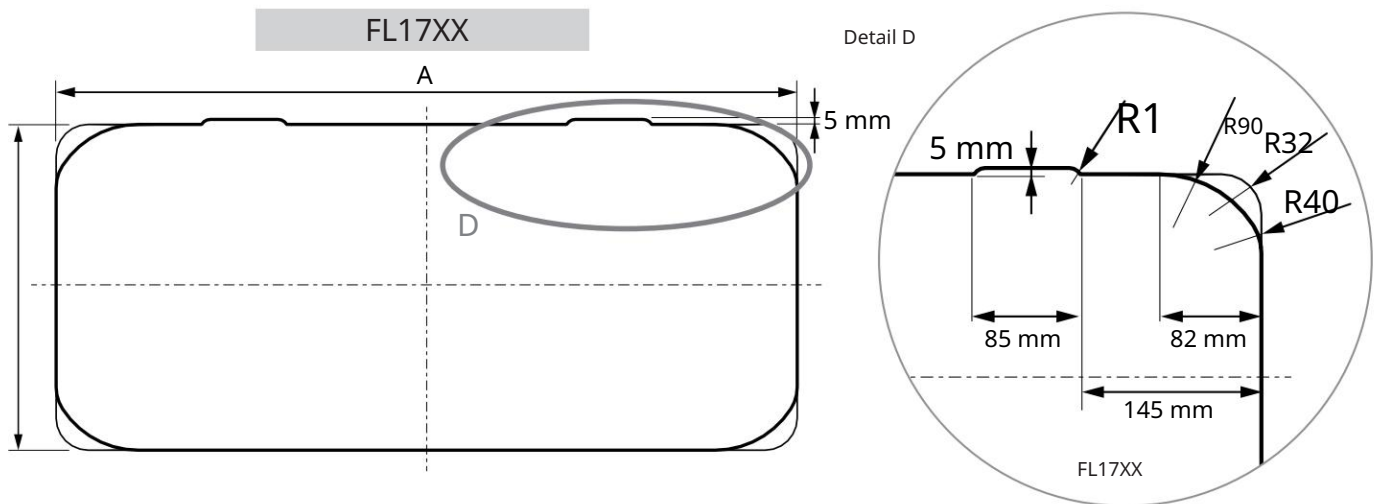

## BEZPEČNOSTNÍ VZDÁLENOSTI

Zařízení musí zůstat v určité vzdálenosti od bočních a horních stěn. Podívejte se do následující tabulky:

rozměry a minimální bezpečnostní vzdálenosti pro						
Instalace						
model	a [mm]	b [mm]	c [mm]	d [mm]	e [mm]	
FL1323	50	55	520	650	110	
FL1324	50	55	520	650	110	
FL1400	50	55	700	650	110	
FL1401	50	55	700	650	110	
FL1402	50	55	700	650	110	
FL1410	50	55	700	650	110	
FL1765	50	55	740	650	105	
FL1766	50	55	740	650	105	
FL1770	50	55	740	650	105	
FL1780	50	55	740	650	105	

Pokud je spotřebič zabudován nad troubou nebo nad jakýmkoli jiným spotřebičem pod napětím, musí být k dispozici také oddělovací panel, jak je uvedeno v bodě 1.

Nezapomeňte ve skříni vytvořit odpovídající otvory pro průchod plynového potrubí, hydraulického vedení a případně napájení spotřebiče.

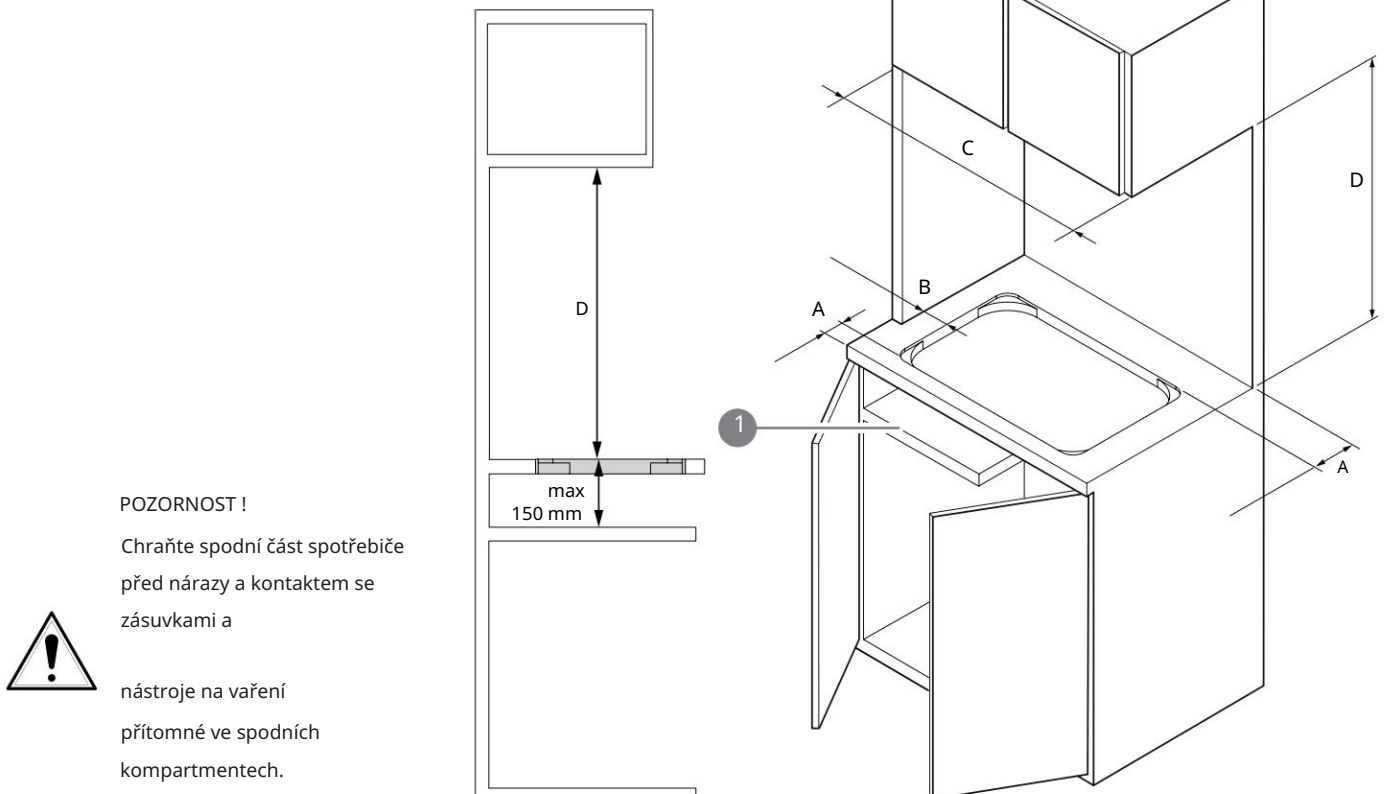

### POZORNOST !

Chraňte spodní část spotřebiče před nárazy a kontaktem se zásuvkami a



nástroje na vaření přítomné ve spodních kompartmentech.

## UMÍSTĚNÍ ZAŘÍZENÍ

Chcete-li umístit zařízení na nosnou konstrukci, postupujte takto:

etapa	úkon
1	Umístěte těsnění (příslušenství se prodává samostatně) na okraje kovové matrice nebo těsnicí pasty (je-li k dispozici).
2	Umístěte zařízení nad montážní otvor zatlačením na nosnou konstrukci.
3	Zajistěte zařízení pomocí upevňovacích šroubů obsažených v sadě a zašroubujte je do otvorů, které mají byly provedeny ve čtyřech rozích tlakově litého kovu.  Poznámka: Než budete pokračovat, ujistěte se, že je zařízení v přihrádce správně umístěno ke konečné fixaci.



## POZORNOST !

Pod deskou musí být průchozí otvor minimálně 50 x 50 mm pro plynovou přípojku a elektrickou přípojku.

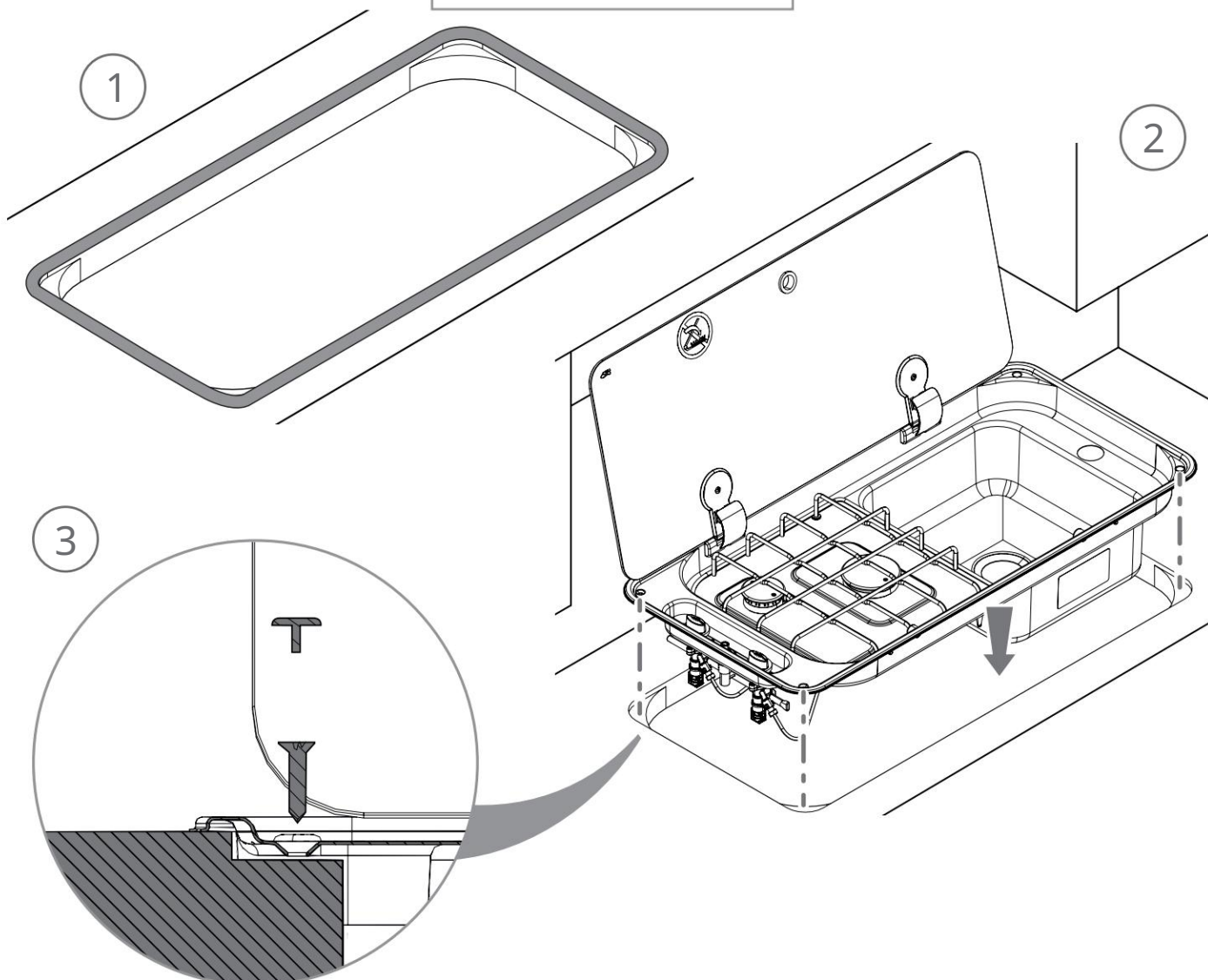

## PŘIPOJENÍ PLYNU

### POZORNOST !



Před provedením připojení se ujistěte, že plynová instalace a prostory instalace jsou vhodné pro zamýšlené použití a splňují normy platné v zemi instalace. Viz specifické technické normy týkající se shody plynových (LPG) instalací pro domácí sektor (UNI CIG 7131 a 7129), námořní (UNI EN ISO 10239) a rekreační vozidla (UNI EN 1949).

Před připojením plynu zkontrolujte, zda:

přívodní potrubí je bez jakýchkoli překážek a má dostatečný průtok pro zajištění správné funkce zařízení;

těsně za plynovou lahev nebo nádrží, se kterou je zařízení dodáváno, je k dispozici vhodný regulátor/reduktor tlaku, který odpovídá kategoriím plynu použitelného na zařízení;

je k dispozici záchytný plynový kohout nebo ventil pro odpojení instalace na přívodním potrubí, za regulátorem a těsně před zařízením, které má být připojeno, na přístupném a snadno zjistitelném místě, zkontrolujte (poznámka: tento ventil musí být vždy zavřeno během instalace a údržby zařízení).



### POZORNOST !

Zkontrolujte, zda druh plynu, kterým bude spotřebič napájen, je jedním z přípustných plynů uvedených v tomto návodu k obsluze (viz odstavec „Kategorie plynu“).

Společnost CAN Srl odmítá veškerou odpovědnost za nesprávná připojení, která nebyla provedena podle pravidel techniky nebo která byla provedena osobami bez jakékoli odborné kvalifikace.

## KATEGORIE PLYNU

Spotřebič byl navržen tak, aby správně fungoval pouze s typy a provozními tlaky níže uvedených kategorií plynů:

kategorie plynu a země destinace	název plynu	pracovní tlak
I3B/P (30) AT-BE-DE-DK-FI-GB-NL-NO-PT-SE-SI	butan (G30) Propan (G31)	30 mbar 30 mbar
I3+ (28-30/37) BE-CH-ES-FR-GB-IE-IT-PT-SI	butan (G30) Propan (G31)	28 - 30 mbar 37 mbar

### POŽADAVKY NA SPOJOVACÍ POTRUBÍ



### POZORNOST !

Připojení spotřebiče k plynovému potrubí musí být provedeno pomocí vhodné připojovací trubky s použitím certifikovaných těsnících armatur typu nejvhodnějšího pro danou aplikaci.

Lze použít ohebné spojovací trubky. Musí: být vždy kontrolovatelné,

být chráněn před kontaktem s horkými částmi (např. kryty hořáků),

být chráněn před pohyblivými částmi vestavby (zásuvky, okenice atd.),

mít délku, která odpovídá technickým normám pro každý referenční sektor.

Zabraňte jakémukoli mechanickému namáhání ohebných trubek během instalace a používání (ochrana proti tahu, kroucení, rozdrčení atd.).



### POZORNOST !

Provádějte údržbu a pravidelnou výměnu flexibilní hadice před datem expirace vytištěným na plášti. V žádném případě nepoužívejte prošlé nebo poškozené flexibilní hadice.

## POSTUP PŘIPOJENÍ PLYNU

Spotřebič je dodáván s plynovou řadou s hladkou a volnou koncovou částí alespoň 30 mm, schopnou pojmout vhodné kompresní šroubení. Pro připojení plynu postupujte následovně:

etapa	úkon
1	Připojte trubku $\varnothing$ 8 mm k utahovacímu šroubení plynárenská distribuční síť.



### POZORNOST !

Během montáže a připojení nesmí být přívodní plynová trubka spotřebiče vystavena kroucení, tahu nebo jinému mechanickému namáhání, které by mohlo ohrozit její těsnost a odolnost.

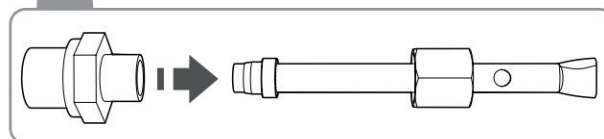
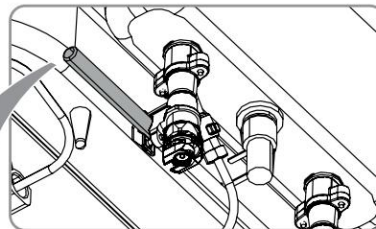
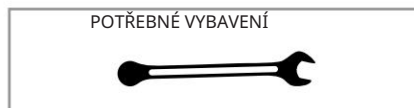

Pozor: kování není součástí výrobku.  
Napájení a připojení je ponecháno na péči instalačního programu.

Po připojení spotřebiče k plynové síti zkontrolujte těsnost spojů pomocí roztoku vody a mýdla nebo pomocí zařízení na tlakovou zkoušku těsnosti, které mají technici běžně k dispozici montéry plynových zařízení.



### POZORNOST !

Ke kontrole těsnosti a uvedení zařízení do provozu je přísně zakázáno používat otevřený oheň! Pokud je test uspokojivý, je možné zapálit všechny hořáky a zkontrolovat, zda je plamen pravidelný a stabilní.

## ELEKTRICKÉ PŘIPOJENÍ (pouze pro verzi IGN)

Verze produktu IGN jsou vybaveny nízkonapěťovým generátorem jisker (12 V DC) pro zapalování hořáků, obvykle instalovaným na kovovém držáku ve spodní části varné desky.

Pro připojení generátoru k místní elektrické distribuční síti postupujte následovně:

etapa	úkon
1	Připojte volný konec černého vodiče (-) k zápornému pólu síťových svorek nebo a akumulátor.
2	Připojte volný konec černého vodiče (+) ke kladnému pólu síťových svorek nebo a akumulátor.



### POZORNOST !

Je přísně zakázáno provádět

jakýkoli typ připojení zařízení k napájecí síti, která není 12V a stejnosměrný proud (DC). Jakékoli jiné zapojení může představovat vážné nebezpečí pro uživatele zařízení a může způsobit nevratné poškození zařízení.

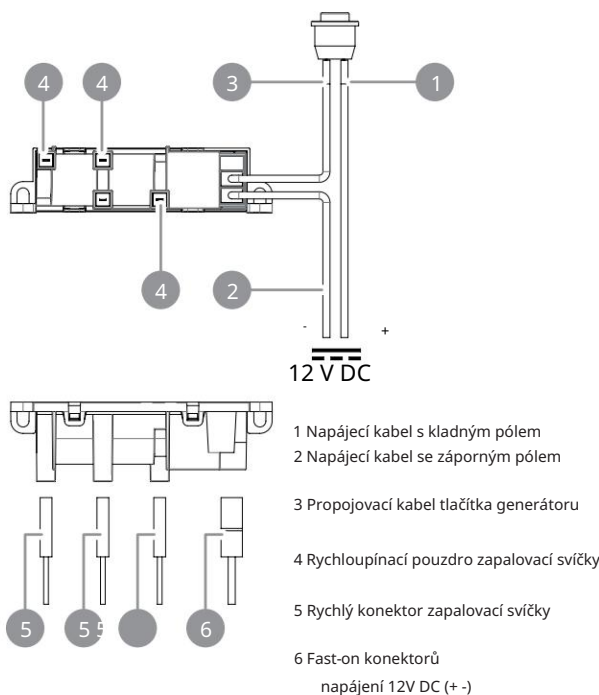



## PŘÍPAD PORUCH PO INSTALACI

Pokud po instalaci zařízení nepracuje správně, proveďte kontroly uvedené v tabulce.

problém	možné řešení
Průtok plynu se zdá nepravdivý	Zkontrolujte, zda je plynový ventil zcela otevřený.
	Zkontrolujte, zda sít' přívodu paliva má odpovídající průtok.
	Zkontrolujte, zda jsou korunky hořáku a jejich uzávěry správně umístěny a nejsou zablokované.
	Zkontrolujte, zda jsou trysky vhodné pro typ použitého plynu.
	Zkontrolujte kompatibilitu regulátoru tlaku a případně správnou kalibraci.
	zkontrolujte přívodní hadici plynu (ucpaná hadička, ohnutá/zmáčknutá hadička, příliš dlouhá hadička, nevhodná hadička atd.).



Pokud po provedení všech kontrol zařízení nadále nefunguje správně, kontaktujte místního autorizovaného prodejce.



### POZORNOST !

Nainstalujte zařízení v souladu s pokyny v tomto návodu. Jakákoli nevyhovující instalace může způsobit nepříjemnosti, poruchy, poškození a vážné nebezpečí pro instalačního technika a uživatele.



## MANUÁL

### POPIS



Umístění součástí uvedených v tabulce naleznete v rozložených výkresech na následujících stránkách.

poz.	komponent
1	Drátěná mřížka
2	Kroužek na skleněné víko
3	Skleněný kryt
4	Pant pro skleněné víko
5	Plastový uzávěr
6	Silentblok pro podporu víka
7	Kryt hlavy pro upevňovací šrouby
8	Upevňovací šrouby varné desky 9 Štítek CE
10	Kov litý pod tlakem
11	SR miska hořáku s tryskou injektoru
12	Plynová kapilára pro hořák SR
13	Plynový kohout s pojistným ventilem
14	nádobka hořáku AUX s tryskou injektoru
15	Kapilární plynová trubice pro hořák AUX
16	Hlavní rozvod plynu
17	SR korunka hořáku
18	SR víčko hořáku
19	korunka hořáku AUX
	Víčko hořáku 20 AUX
21	Šrouby pro upevnění víček a korunky hořáku 22 Gumové průchodky / průchodky pro rošt
23	Otočný knoflík pro plynový kohout 24 Upevňovací matice plynového kohoutu 25 Nalepovací štítek na ovládacím panelu
26	Piezoelektrický spouštěvý zapalovač
27	Zapalovací svíčka
28	Termočlánek
29	Upevňovací sloup hořáku 30 Upevňovací matice termočláneku
31	Upevňovací spona zapalovací svíčky
32	Upevňovací šroub závěsu a silentbloku

TYP FL13XX

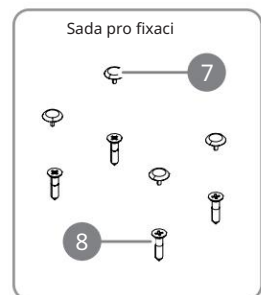
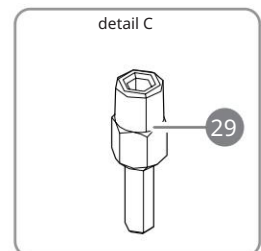
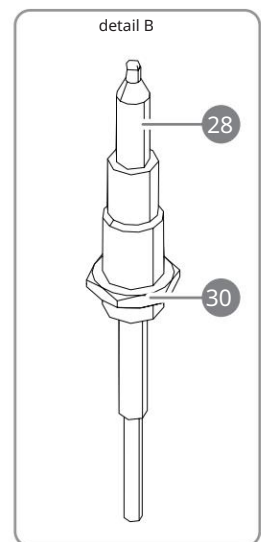
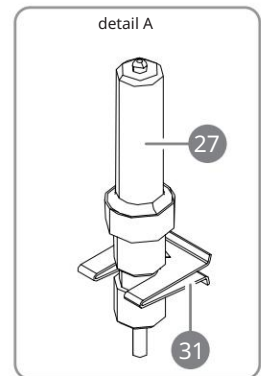
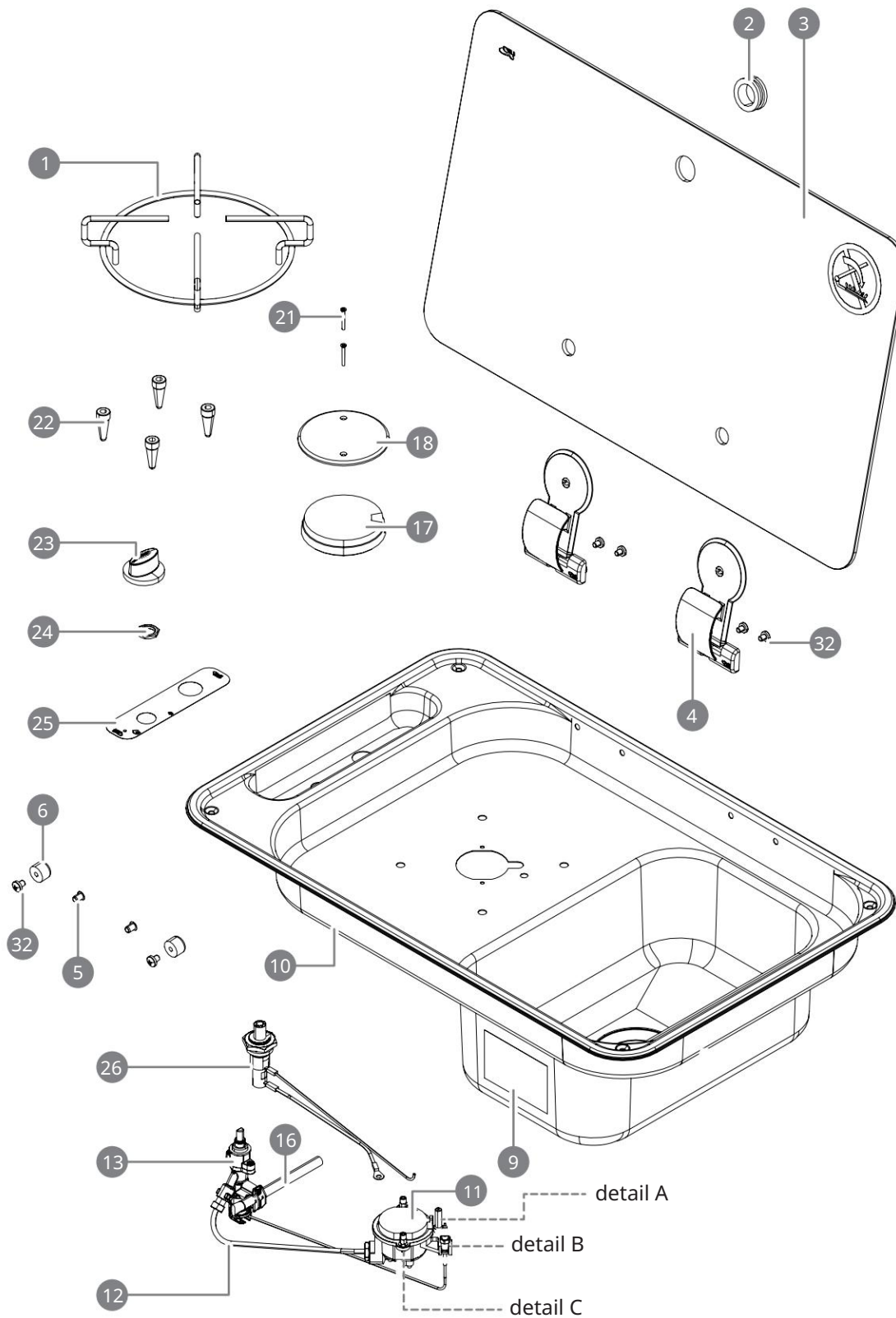

FRANCOUZŠTINA



TYP FL14XX

FRANCOUZŠTINA

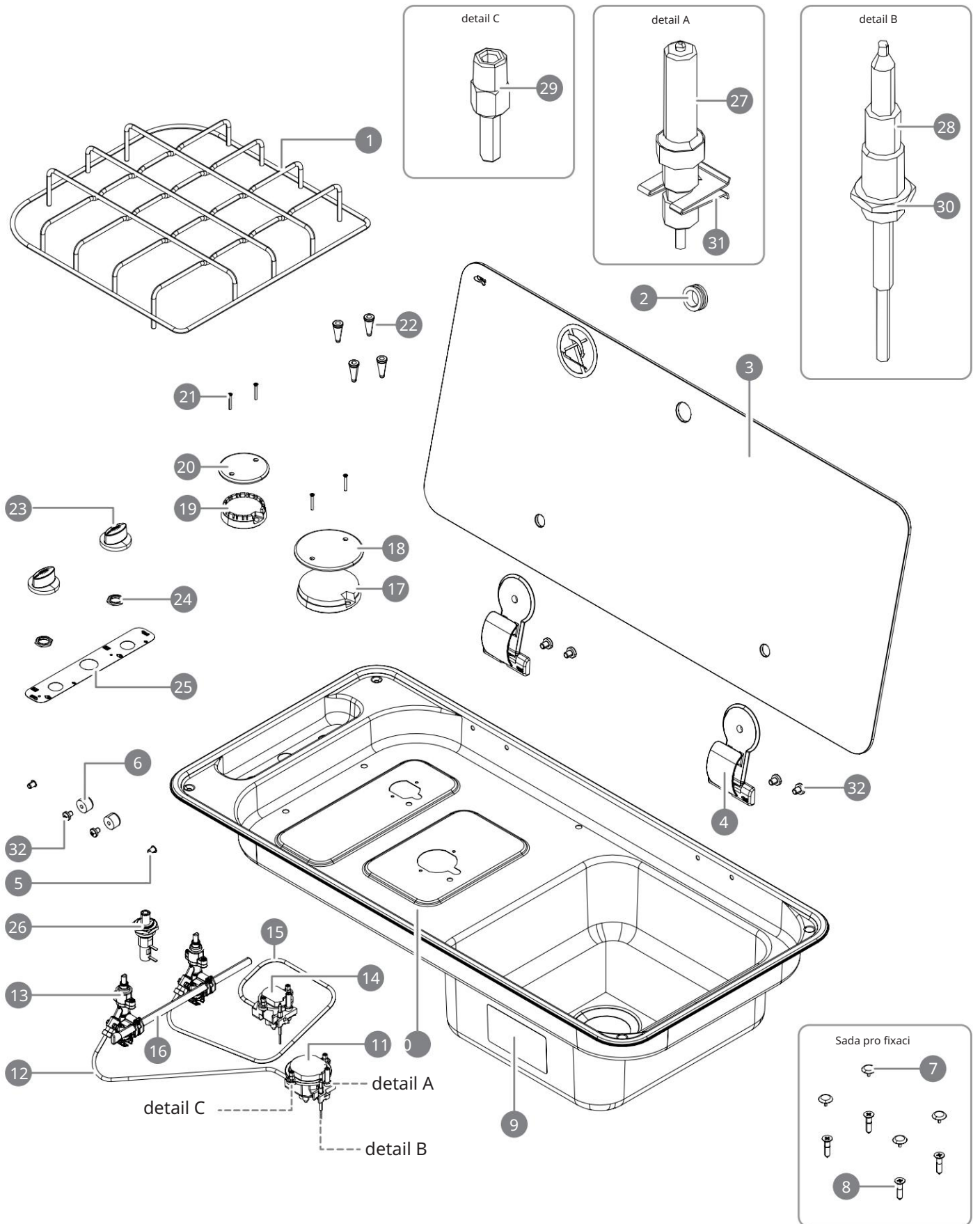

TYP FL17XX

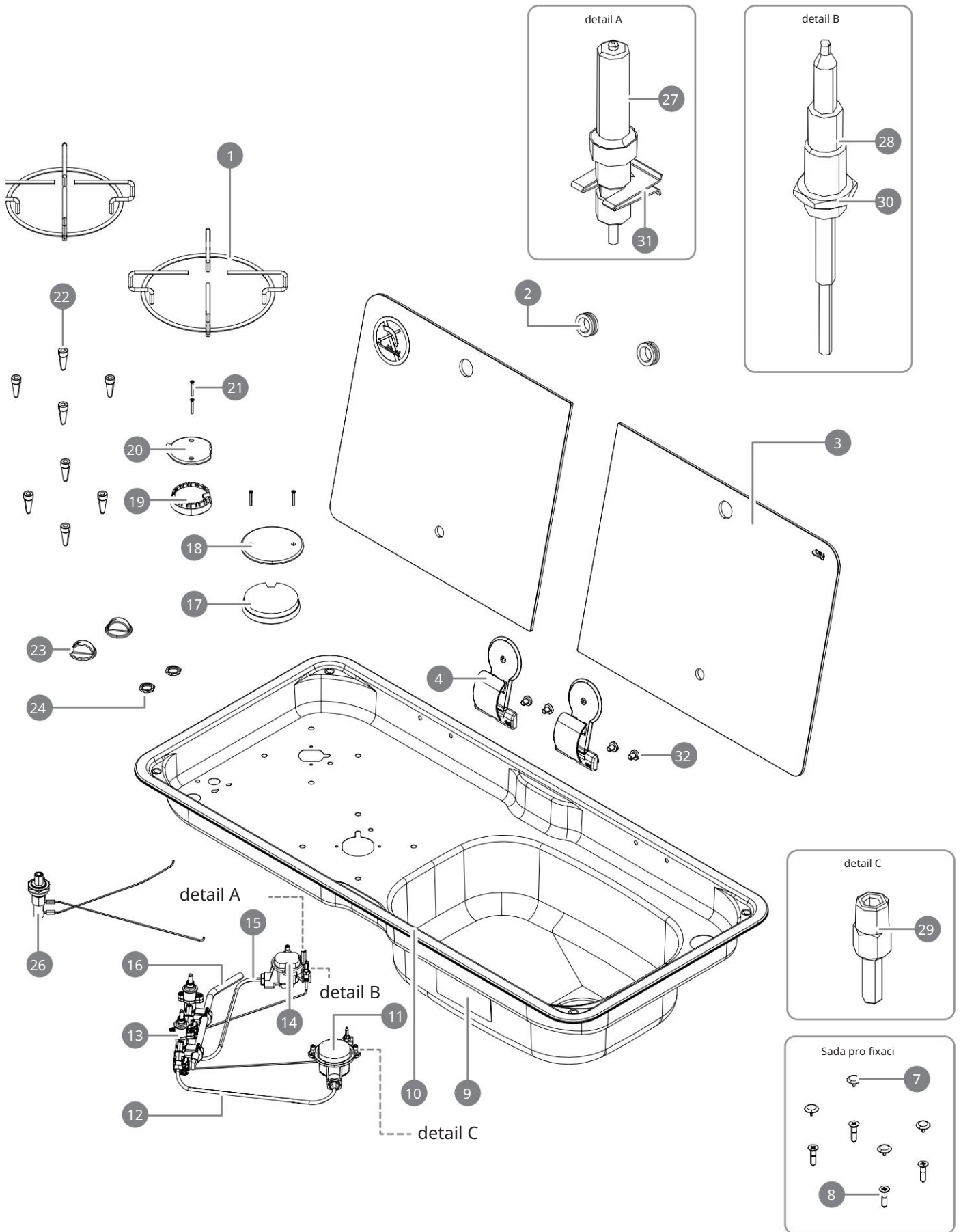

FRANCOUZŠTINA



## BEZPEČNOSTNÍ UPOZORNĚNÍ PŘI POUŽÍVÁNÍ

### POZORNOST !



Během provozu a několik minut po použití dosahují určité části zařízení velmi vysokých teplot. Nedotýkejte se těchto částí bez použití vhodné osobní ochrany. Nebezpečí popálení!

Vždy používejte dodané mřížky. Nepokládejte hrnce nebo pánve přímo na korunku hořáku nebo uzávěry.

Nevařte jídlo přímo nad plamenem.

Nezakrývejte spotřebič ani jeho části pláty hliníkové fólie nebo podobnými výrobky. Nezahřívejte na spotřebiči plechové plechovky nebo hermeticky uzavřené tlakové nádoby; nadměrný tlak vytvářený teplem by mohl způsobit jejich explozi a vážné zranění osob.

Ujistěte se, že pánve jsou na grilu stabilní. Nádoby musí mít průměr vhodný pro hořák a nesmí vyčnívat z grilu. Výrobce odmítá veškerou odpovědnost a ruší právo na záruku, pokud tento pokyn nebude respektován.

Monitorujte zařízení během provozu.

Po každém použití vypněte hořák.

Na zařízení nepokládejte hořlavé kapaliny nebo materiály nebo snadno hořlavé předměty u.

Nepokládejte horké pánve na ovládací prvky.

Nezapalujte hořák bez pánví a/nebo s prázdnými pánvemi.

Nepoužívejte zařízení na vaření, pokud je vozidlo na nebo se pohybuje.

Nevařte jídlo přímo na nosných rostech varné nádoby.

### POZORNOST !



V případě požáru tuku nebo horkého oleje nehaste plameny vodou, ale uduste je vlhkým hadříkem nebo podobným předmětem a okamžitě volejte hasiče.

### POZORNOST !



Plynové varné spotřebiče vytvářejí během provozu zplodiny hoření, které je nutné eliminovat mimo prostory instalace pomocí vhodných provzdušňovacích/ventilačních systémů.

## POUŽITÍ



Před prvním zapálením je třeba spotřebič a jeho součásti pečlivě vyčistit, jak je uvedeno v odstavci „Čištění“.

Během prvních použití může zařízení vydávat kouř a nepříjemný zápach.

Není třeba se znepokojovat, je to způsobeno spalováním tuků použitých při výrobě zařízení.

Je proto vhodné místnost větrat.

Hořáky jsou vybaveny bezpečnostním termočlánkem.



Termočlánek je zařízení citlivé na teplo: dokud je ohříván plamenem zapáleného hořáku, umožňuje únik plynu z trysky; Pokud plamen náhodně zhasne (např. kapalina vyteče z pánve), termočlánek se během několika sekund ochladí a to zablokuje proudění plynu z trysky a zároveň zabrání nasycení místnosti nespáleným plynem.

použití hořáků			
VYHYNULÝ			
MAX			
MIN			

## ZAPALOVÁNÍ HOŘÁKŮ



### POZORNOST !

Před použitím zkontrolujte, zda jsou korunka hořáku, kryty a mřížky správně umístěny.

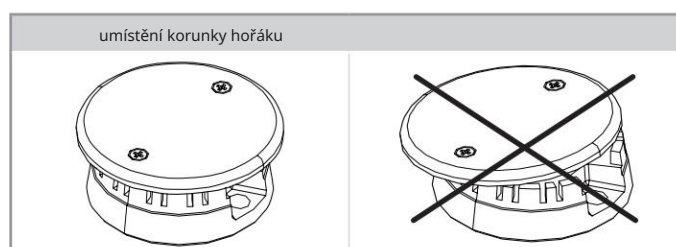

Každý otočný knoflík označuje příslušný hořák.

Zapálení hořáku může být:

manuální s použitím externího zapalovače (u verzí S),

elektronický s generátorem 12 V/DC (u verzí E),

piezoelektrický s piezoelektrickým zapalovačem s mechanickým/manuálním ovládním (u verzí P).

Pro zapálení hořáku postupujte následovně:

etapa	úkon
1	Stiskněte a otočte proti směru hodinových ručiček (do symbolu maxima), otočný knoflík odpovídající hořáku, který musí být zapálen.
2	Současně aktivujte elektrické (nebo piezoelektrické) zapalovací zařízení provedením rychlé série pulzů.
3	Jakmile je osvětlení dokončeno, nechte otočné tlačítko zcela stisknuté po dobu 5 sekund (vždy jej nechte na maximální úrovni), poté jej uvolněte a pokračujte v regulaci intenzity požadovaného plamene. Poznámka: toto zpoždění uvolnění slouží k ohřevu bezpečnostního termočláneku.

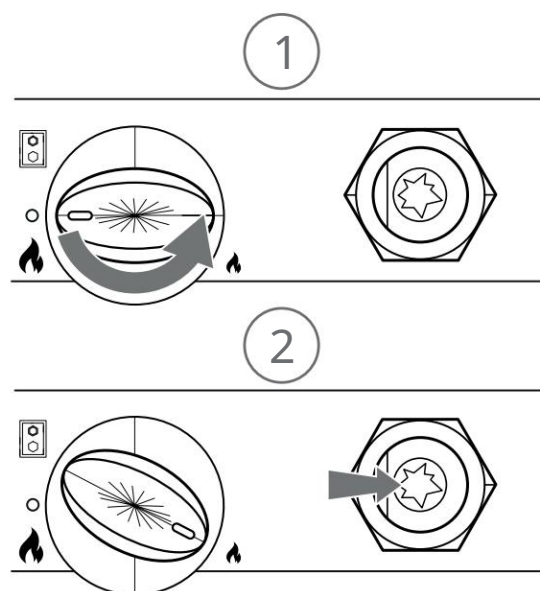

Když uvolníte otočné tlačítko a hořák nezůstane zapálený, znamená to, že termočlánek nebyl dostatečně zahřátý. Pro odstranění problému opakujte operace popsané v tabulce a po zapálení hořáku nechte otočný knoflík stisknutý déle.

**POZORNOST !**

Osvětlení musí být provedeno tak, aby na varnou desku nad hořáky nebyla umístěna žádná pánev nebo jiný předmět.

**ZÁKAZ !**

Nikdy nezavírejte skleněné víko varné desky, pokud je zařízení v provozu nebo je ještě horké.

## REGULACE PLAMENE

Zkontrolujte, zda je plamen pravidelný a stabilní.

Pro nastavení plamene otočte otočným ovladačem do požadované polohy (MIN nebo MAX).

Otočný knoflík lze také umístit do mezipolohy, mezi maximální a minimální polohou. Neumísťujte otočný knoflík mezi maximální polohu a polohu „vypnuto“.

**POZORNOST !**

Pokud je plamen nepravidelný, zkontrolujte správné umístění korunek hořáku a uzávěrů.

**POZORNOST !**

Plamen by neměl přesahovat dno pánve. Používejte pouze nádoby s plochým dnem.

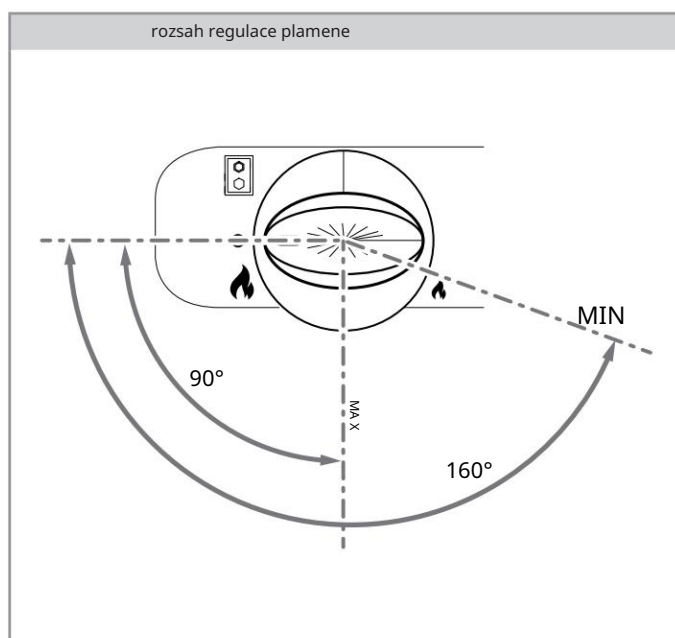

regulace plamene

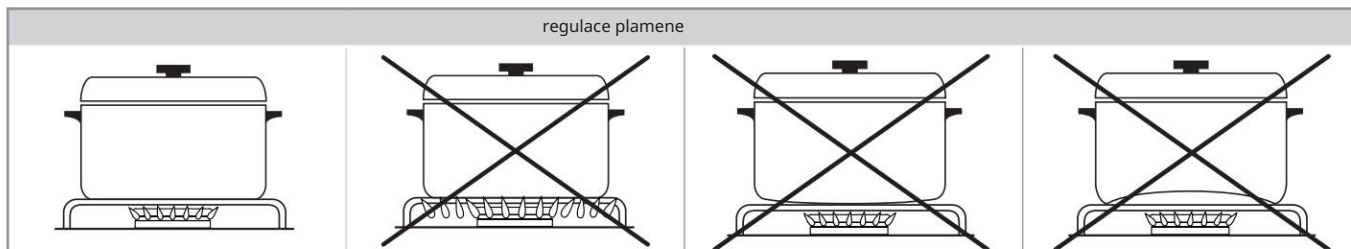



## VAŘENÍ NEBO OHŘÍVÁNÍ JÍDEL



### POZORNOST !

Nikdy nezapomeňte na hořáky zapálené bez nádob nebo s prázdnými nádobami.

Umístěte pánev do středu zapáleného hořáku tak, aby byla stabilní na podpůrném grilu.

Používejte pouze pánve, nádoby a příslušenství speciálně navržené pro toto použití, vyrobené z materiálů odolných vůči vysokým teplotám a vhodné pro styk s potravinami.

maximální a minimální povolené průměry pánví a hrnců			
	Ø MIN	Ø MAX	
SR	160	220	mm
NA	80	160	mm

legenda :  
 - - - - = max. Ø pánví a rendlíků  
 vaření



Některá zařízení podléhají specifickým omezením maximálních rozměrů pánví, které lze použít. Zkontrolujte přítomnost těchto označení v technických listech uvedených na začátku tohoto návodu.



Pro lepší účinnost hořáku, pro dosažení maximálního výkonu při minimální spotřebě plynu, se doporučuje používat nádoby o průměru vhodném pro zvolený typ hořáku.



Pro racionální využití energie je vhodné vařit s pokličkou na pánvi a dostatečně snížit plamen, aby došlo k varu a udržení varu, čímž se zabrání zbytečnému přehřívání varných tekutin.

## ZHASENÍ HOŘÁKU

Po dokončení vaření vypněte spotřebič vrácením otočného ovladače do polohy „vypnuto“.

Vyjměte pánev ze spotřebiče pomocí vhodné osobní ochranné pomůcky.



## PROVOZNÍ ANOMÁLIE

Níže popsané situace jsou považovány za provozní anomálie, které vyžadují zásah asistenční služby, pokud: Plamen hořáku je žlutý. Tvorba sazí na kuchyňském náčiní.

Hořáky se nezapalují správně. Hořáky nezůstanou zapálené.

Hořáky zhasnou, když se dvířka sporáku pohnou.

Plynové ventily se obtížně otáčejí.



Pokud zařízení nefunguje správně, kontaktujte autorizovaný asistenční servis.

## POSTUPY V PŘÍPADĚ NESPRÁVNÉ FUNKCE

Než se obrátíte na nejbližší asistenční centrum, proveďte následující operace:

zkontrolujte, zda je varná deska správně připojena k zařízení;

zkontrolujte, zda je plotýnka správně napájena;

poznamenejte si údaje o zařízení uvedené na štítku CE s uvedením sériového čísla výrobku;

najít datum a doklad (fakturu nebo účtenku) potvrzující koupi zařízení.

**POZORNOST !**



Dokud nebude problém vyřešen, zařízení nepoužívejte; izolujte jej od všech zařízení, ke kterým byl připojen.

Nepokoušejte se zařízení opravovat nebo upravovat.



CAN Srl vám zaručuje nejlepší spolupráci a pomoc v případě technických problémů nebo jakékoli jiné povahy na každém ze svých produktů.

Pro jakékoli informace nebo žádost o pomoc kontaktujte nejbližšího prodejce nebo kontaktujte CAN Srl

## ÚDRŽBA A ČIŠTĚNÍ



Zařízení nevyžaduje žádný zvláštní postup údržby kromě správného a pravidelného čištění.



**POZORNOST !**

Před čištěním se ujistěte, že je hořák vypnutý.

Počkejte, až zařízení vychladne.

Zařízení pravidelně čistěte, aby nedošlo k poškození materiálů, které tvoří povrch.

Před každým čištěním nebo v případě delší nečinnosti vypněte napájení (pokud je to možné) a zavřete plynové kohouty. Po použití se ujistěte, že jsou všechna otočná tlačítka stále v poloze „vypnuto“.

K čištění varné desky nepoužívejte parní spotřebiče ani vodní trysky.



**POZORNOST !**

Na povrchy z nerezové oceli nepoužívejte kyselinu chlorovodíkovou (komerční kyselinu muriatovou a/nebo čisticí prostředky obsahující chloridy).



**POZORNOST !**

Nepoužívejte abrazivní práškové čisticí prostředky, které by mohly poškodit estetický vzhled povrchu.



Pokud některé zvláště kyselé látky (např. ocet, citronová šťáva atd.) zůstanou na přístroji příliš dlouho, může dojít ke znečištění povrchu, aniž by to ovlivnilo provoz přístroje.

druh čištění	popis
NEREZOVÉ POVRCHY	<p>Použijte měkký hadřík lehce navlhčený neutrálním čisticím prostředkem nebo teplým octem.</p> <p>Opláchněte teplou vodou a osušte.</p> <p>Poznámka: pro pokyny k použití mycích prostředků postupujte podle pokynů výrobce).</p>
HOŘÁKOVÁ KORUNA / KLOBOUKY	<p>Vyjměte součásti z jejich uložení a umyjte je horkou vodou a prostředkem na mytí nádobí. Odolné nečistoty na smaltovaných prvcích lze odstranit lehce abrazivní houbou a odmašťovačem, přičemž dbejte na to, abyste nepoškodili povrchy.</p> <p>Opláchněte teplou vodou a osušte. Poté součásti opatrně vrate na své místo.</p>
OTOČNÁ TLAČÍTKA	<p>Použijte měkký hadřík lehce navlhčený neutrálním čisticím prostředkem.</p> <p>Ujistěte se, že pod tlačítka nepronikají žádné čisticí prostředky rotační.</p> <p>Neodstraňujte otočné knoflíky z čepu, na kterém jsou namontovány.</p> <p>Poznámka: pro pokyny k použití mycích prostředků postupujte podle pokynů výrobce).</p>

**POZORNOST !**



Během čištění a po něm zkontrolujte, zda nejsou otvory trysek ucpané nečistotami nebo zda na dně nádobek hořáku nezůstaly zbytky čisticího prostředku. V případě potřeby odstraňte nečistoty nebo zbytky vysáváním, bez použití tekutých čisticích prostředků nebo podobných prostředků.



Označení vyhrazené pro varné desky vybavené ocelovými nebo pochromovanými železnými mřížkami: (postupné) hnědnutí mřížek je jev způsobený normálním používáním spotřebiče, který nesnižuje jeho výkon.

Po vyčištění se ujistěte, že jste grily správně sestavili a dávejte pozor, abyste je nepřevrátili nebo je nespojili s různými hořáky. Grily musí být na varné desce vždy stabilní, bez pohybu, nebo musí být správně nainstalovány ve svém upevňovacím krytu.

## DLOUHÁ OBDOBÍ NEČINNOSTI

Nebudete-li zařízení používat delší dobu (více než 2-3 týdny), postupujte následovně:

zařízení pečlivě vyčistěte; zcela bezpečně odpojte  
nebo přerušete přívod elektrického proudu a plynu.

## ODSTRANĚNÍ



Symbol přeškrtnuté popelnice znamená, že výrobek musí být předán do příslušných sběrných středisek odděleného sběru. Zařízení s tímto symbolem nevyhazujte do domovního odpadu.



### POZORNOST !

Nelegální nebo nesprávná likvidace produktu zahrnuje uplatnění sankcí stanovených platnou legislativou.

Respektujte normy platné v zemi použití. Zařízení určené k likvidaci vyřadte z provozu odstraněním napájecích kabelů.

## ZÁRUKA

Platí záruční podmínky stanovené zákonem. Pokud je produkt vadný, kontaktujte nejbližší autorizované asistenční centrum nebo prodejce.

Pro opravu zařízení zašlete následující dokumentaci;

- kopii faktury s datem zakoupení produktu;
- popis závady.



## NÁHRADNÍ DÍLY



### POZORNOST !

Používejte pouze originální náhradní díly. Použití jiných součástí, než které dodává výrobce, ruší platnost záruky a může způsobit poškození osob a zařízení.



### POZORNOST !

Výměna musí být provedena bezpečně oprávněným a kvalifikovaným personálem.



Pro snazší identifikaci náhradních dílů si přečtěte níže uvedené tabulky s rozloženými výkresy v odstavci „Popis“.

## NÁHRADNÍ DÍLY - FL13XX



Nabídka „Poz. » odkazuje na rozložený výkres „typ FL13XX“ na stránce 97.

### VERZE P - PIEZOELEKTRICKÉ ZAPALOVÁNÍ

kód komponent	poz.	komponent
2000008	4	Pant pro skleněná víka
3000506		3 Skleněné víko FL1323 - FL1324
3000083	22	Vysoká pryžová průchodka pro grily
3000074	1	Drátěný rošt pro SR hořák
3000454		6 Tichý blok Ø 15
4000026	29	Sloupek pro upevnění víka 2. série
4000170		2 Vodítko kabelu skleněného krytu
4000224		7 Intenzivní černý kryt šroubu
4000260	23	Otočný knoflík černý/chrom Ø 34 pro CU
4000031		30 Univerzální matice pro termočlánek
4000069	28	Termočlánek pro rychloupínací magnetický kohoutek
4000024	17	Koruna hořáku pro hořák SR 2. řady
4000019		18 Kryt hořáku Ø 75 2. řady SR vrtaný a smaltovaný
3000826		5 Zátka pro slepé otvory Ø 5,5 PE černá
4000318		21 Zobrazit TSP + M2,5 x 18 DIN EN ISO 7046 ZN
4000223		8 Šrouby do dřevotřísky pro upevnění varné plochy
7000138	-	Štítek plamene skleněného krytu
4000253	26	Krátký piezo zapalovač 18 x 1,5 mm
4000232	27	Hořák zapalovací svíčka L 350
4000137		31 Spona zapalovací svíčky
4000034		- Zemní kabel
4000229	32	TC 5 x 6 šroubů pro upevnění pantu a silentbloku
3000541		25 Štítek ovládacího panelu

### VERZE E - ELEKTRONICKÉ ZAPALOVÁNÍ

kód komponent	poz.	komponent
4000319		- Jednopolové zapalovací tlačítko - Ø 18 mm
2000147	-	Sada generátoru 12V + montážní držák
4000168		- Univerzální zapalovací kabel (-)



4000169	- IGN zapalovací kabel L320
4000297	- IGN zapalovací kabel 2 (+)
4000232	- zapalovací svíčka hořáku L350
4000137	- Spona na zapalovací svíčku
3000541	25 Štítek ovládacího panelu

## NÁHRADNÍ DÍLY - FL14XX



Nabídka „Poz.“ odkazuje na rozložený výkres „typ FL14XX“ na stránce 98.

### VERZE P - PIEZOELEKTRICKÉ ZAPALOVÁNÍ

kód komponent	poz.	komponent
2000008	4	Pant pro skleněná víka
3000505	3	Skleněný kryt FL1400 - FL1410
3000410	3	Pravé okno - FL1401 - FL1402
3000411	3	Levé okno - FL1401 - FL1402
3000072	22	Nízká pryžová průchodka pro grily
3000401	1	Jednoduchá smaltovaná drátěná mřížka Ø 4,8 - FL1400 - FL1401 - FL1402 - FL1410
3000454	6	Tichý blok Ø 15
4000026	29	Sloupek pro upevnění víka 2. série
4000170	2	Vodítka kabelu skleněného krytu
4000224	7	Intenzivní černý kryt šroubu
4000260	23	Otočný knoflík černý/chrom Ø 34 pro CU
4000031	30	Univerzální matice pro termočlánek
4000069	28	Termočlánek pro rychloupínací magnetický kohoutek
4000025	19	Koruna hořáku pro hořák AUX 2. řady
4000021	20	Kryt Ø 55 pro hořák AUX 2. řady, vrtaný a smaltovaný
4000024	17	Koruna hořáku pro hořák SR 2. řady
4000019	18	Kryt hořáku Ø 75 2. řady SR vrtaný a smaltovaný
3000826	5	Zátka pro slepé otvory Ø 5,5 PE černá
4000318	21	Zobrazit TSP + M2,5 x 18 DIN EN ISO 7046 ZN
4000223	8	Šrouby do dřevotřísky pro upevnění varné plochy
7000138	-	Štítek plamene skleněného krytu
4000253	26	Krátký piezo zapalovač 18 x 1,5 mm
4000232	27	Hořák zapalovací svíčka L 350
4000137	31	Spona zapalovací svíčky
4000034	-	Zemnicí kabel
4000229	32	TC 5 x 6 šroubů pro upevnění pantu a silentbloku
3000520	25	Štítek ovládacího panelu

### VERZE E - ELEKTRONICKÉ ZAPALOVÁNÍ

kód komponent	poz.	komponent
4000319	-	Jednopolové zapalovací tlačítko - Ø 18 mm
2000147	-	Sada generátoru 12V + montážní držák
4000168	-	Univerzální zapalovací kabel (-)
4000169	-	IGN zapalovací kabel L320
4000297	-	IGN zapalovací kabel 2 (+)
4000232	-	zapalovací svíčka hořáku L350
4000137	-	Spona na zapalovací svíčku

## NÁHRADNÍ DÍLY - FL17XX



Nabídka „Poz.“ odkazuje na rozložený náčrtek „typ FL17XX“ na stránce 99.

### VERZE P - PIEZOELEKTRICKÉ ZAPALOVÁNÍ

kód komponent	poz.	komponent
2000008		4 Pant pro skleněná víka
3000078	3	Jedna tabule pro FL1770
3000079	3	Jedna tabule pro FL1780
3000447	3	Levé okno pro FL1765
3000448	3	Pravé okno pro FL1765
3000450	3	Levé okno pro FL1766
3000449	3	Pravé okno pro FL1766
3000083		22 Vysoká pryžová průchodka pro grily
3000073	1	Drátěný gril pro hořák AUX
3000074	1	Drátěný rošt pro SR hořák
4000026		29 Sloupek pro upevnění víka 2. série
4000170	2	Vodítko kabelu skleněného krytu
4000224	7	Intenzivní černý kryt šroubu
4000008		23 Standardní černý otočný knoflík
4000031	30	Univerzální matice pro termočlánek
4000069		28 Termočlánek pro rychloupínací magnetický kohoutek
4000025		19 Koruna hořáku pro hořák AUX 2. řady
4000021	20	Kryt Ø 55 pro hořák AUX 2. řady, vrtaný a smaltovaný
4000024		17 Koruna hořáku pro hořák SR 2. řady
4000019	18	Kryt hořáku Ø 75 2. řady SR vrtaný a smaltovaný
4000318	21	Zobrazit TSP + M2,5 x 18 DIN EN ISO 7046 ZN
4000223	8	Šrouby do dřevotřísky pro upevnění varné plochy
7000138	-	Štítek plamene skleněného krytu
4000253		26 Krátký piezo zapalovač 18 x 1,5 mm
4000232		27 Hořák zapalovací svíčka L 350
4000137	31	Spona zapalovací svíčky
4000034	-	Zemnicí kabel
4000229		32 TC 5 x 6 šroubů pro upevnění pantu a silentbloku

### VERZE E - ELEKTRONICKÉ ZAPALOVÁNÍ

kód komponent	poz.	komponent
4000319	-	Jednopolové zapalovací tlačítko - Ø 18 mm
2000147	-	Sada generátoru 12V + montážní držák
4000168	-	Univerzální zapalovací kabel (-)
4000169	-	IGN zapalovací kabel L320
4000297	-	IGN zapalovací kabel 2 (+)
4000232	-	zapalovací svíčka hořáku L350
4000137	-	Spona na zapalovací svíčku



Děkujeme vám za zakoupení varného zařízení CAN Srl.

Jedná se o kvalitní zařízení italské výroby, které vás spolehlivě a bezpečně doprovodí ve chvílích zábavy i ve volném čase a vždy zaručí výkon na velmi vysoké úrovni.

Instalace a používání zařízení je jednoduché a okamžité.

Žádáme vás, abyste si pozorně přečetli tento návod: umožní vám to správnou instalaci a používání spotřebiče, abyste jej po léta udrželi v perfektním stavu a účinnosti. Pokyny v této příručce platí pouze pro zemi určení. Instalace přívodu plynu musí odpovídat aktuálním národním normám.

Pro usnadnění čtení návodu jsou uvedeny následující symboly:



**VAROVÁNÍ PRO BEZPEČNOST INSTALATORŮ A UŽIVATELE**

Nedodržení těchto varování může způsobit poškození majetku a ohrozit provoz zařízení.



**OBECNÁ INFORMACE**

Další informace pro instalační techniky a uživatele.

CAN Srl, jako výrobce, si vyhrazuje právo provádět jakékoli úpravy samotných produktů a této příručky, které považuje za vhodné, bez předchozího upozornění. Výkresy, instalační schémata a tabulky obsažené v této příručce jsou považovány za orientační a výhradně informativní.

CAN Srl zakazuje kopírování, reprodukování celého obsahu tohoto návodu nebo jeho části a jeho vydávání třetím stranám bez jejího svolení.

**Rejstřík recenzí**

Vydání 02/2019	Recenze 01
Vydání 11/2021	Recenze 02





## PROHLÁŠENÍ O SHODĚ

CAN Srl

Italská společnost se sídlem v:

Via G. Apollonio 11, 36061 - Bassano del Grappa (VI) – ITÁLIE DIČ 03607980988 – REA VI392538

PROHLAŠUJTE, ŽE produkty

tzv

KOMBINOVANÉ PLYNOVÉ VARNÉ DŘEZY S VESTAVNÝM DŘEZEM  
SÉRIE FL – TYP: FL13XX – FL14XX – FL17XX

Splňují všechny základní požadavky nařízení GAR - 2016/426/EU ze dne 3. 9. 2016.

Naše zařízení jsou také produkty, které respektují všechny harmonizované technické normy důležité pro daný sektor a konkrétně:

- EN 30-1-1: 2008 + A3 02/2013
- EN 30-2-1: 2015

Tímto prohlašujeme, že všechny produkty FL SERIES jsou vyrobeny v souladu se specifikacemi vzorků popsaných v:

CERTIFIKÁT O ZKOUŠCE



TYP č. 51CO4387 vydaný společností IMQ Spa  
jako notifikovaná osoba s identifikačním číslem 0051

Níže podepsaný Paolo Moresco jako správce společnosti CAN Srl přebírá plnou odpovědnost za pravdivost dosud učiněných prohlášení.

Bassano del Grappa, 01.01.2021

Podpis: Paolo Moresco  
(zákonný zástupce)

# SOUHRN

TECHNICKÝ LIST: FL1323 - FL1324 108

TECHNICKÝ LIST: FL1400 - FL1401 - FL1402 - FL1410 110

TECHNICKÝ LIST: FL1765- FL1766 - FL1770 - FL1780 112

## VŠEOBECNÉ PŘEDBĚŽNÉ INFORMACE



OBCENÁ BEZPEČNOSTNÍ UPOZORNĚNÍ	114
PŘEDPOKLÁDANÉ POUŽITÍ	115
POVINNOSTI A ZÁKAZY	115
POVINNOSTI	115
ZÁKAZY	115
IDENTIFIKACE ZAŘÍZENÍ	116
RECEPCE ZAŘÍZENÍ	117
OVLÁDÁNÍ A POSUN	117
LIKVIDACE OBALŮ	117

## POKYNY PRO INSTALATORA



MÍSTO INSTALACE	118
CHARAKTERISTIKA MÍSTA INSTALACE	118
EVAKUACE KOUŘE	118
INSTALACE NA NOSNÉ KONSTRUKCI 119	
OTVOR PRO VLOŽENÍ	119
BEZPEČNOSTNÍ VZDÁLENOSTI	120
UMÍSTĚNÍ ZAŘÍZENÍ	121
PŘIPOJENÍ PLYNU	122
KATEGORIE PLYNU	122
POŽADAVKY NA SPOJOVÁNÍ TRUBEK	122
POSTUP PŘIPOJENÍ PLYNU	123
ELEKTRICKÉ PŘIPOJENÍ (POUZE PRO VERZI IGN)	123
PŘÍPADY PORUCH PO INSTALACI	124

## NÁVOD K POUŽITÍ



POPIS	125
BEZPEČNOSTNÍ UPOZORNĚNÍ PŘI POUŽÍVÁNÍ	129
POUŽITÍ	129
ZAPALOVÁNÍ HOŘÁKŮ	130
REGULACE PLAMENE	131
VAŘENÍ NEBO OHŘÍVÁNÍ JÍDEL	131
VYPNĚTE HOŘÁKY	132
PROVOZNÍ ANOMÁLIE	132
POSTUPY V PŘÍPADĚ NESPRÁVNÉ FUNKCE	132
ÚDRŽBA A ČIŠTĚNÍ	133
DLOUHÁ OBDOBÍ NEČINNOSTI	134
ODSTRANĚNÍ	134
ZÁRUKA	134

## NÁHRADNÍ DÍLY



NÁHRADNÍ DÍLY - FL13XX	135
NÁHRADNÍ DÍLY - FL14XX	136
NÁHRADNÍ DÍLY - FL17XX	137

## TECHNICKÝ LIST: FL1323 - FL1324

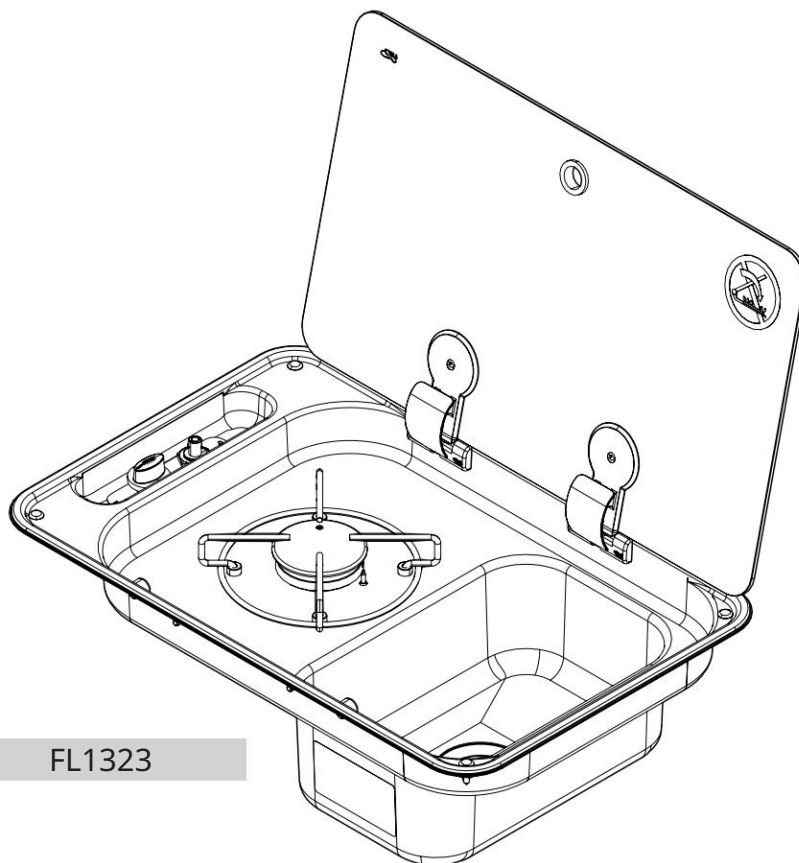

FL1323

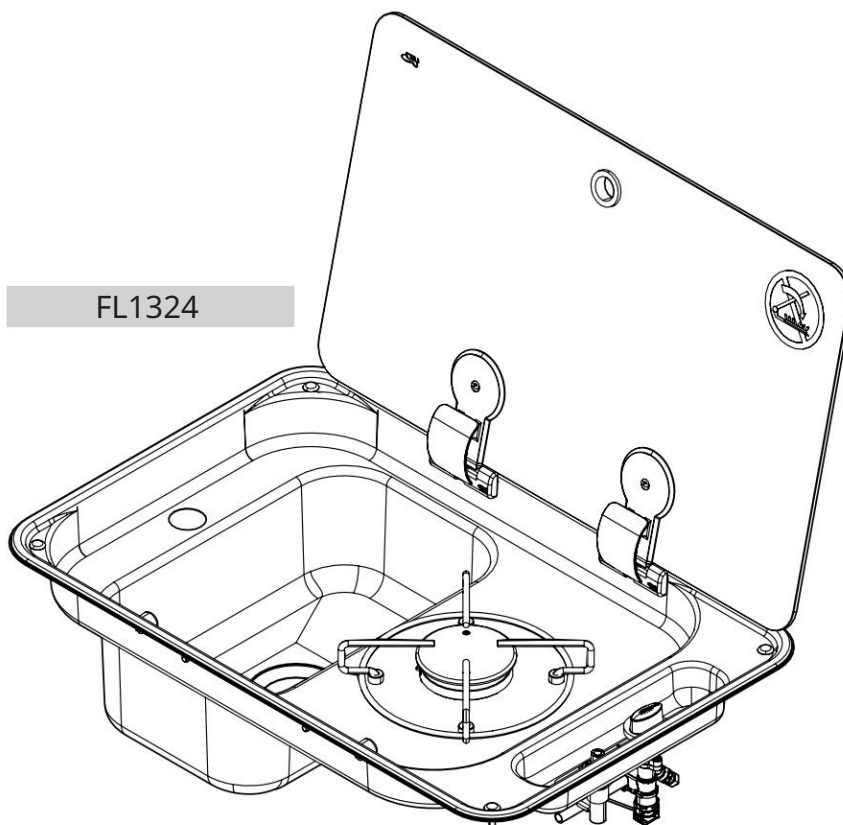

FL1324

## TECHNICKÝ LIST: FL1323 - FL1324

Rozměry	<p>Široký 530 mm</p> <p>Hloubka 340 mm</p> <p>Výška 48 mm (varná zóna)</p> <p>150 mm (plocha dřezu)</p> <p>Hmotnost 3,6 kg</p>
varná deska (přímé kohoutky s bypassem Ø 0,36 mm)	<p>1 x POLORYCHLÝ hořák (SR):</p> <p>Pn 1,75 kW – vstříkovač ø 0,65 mm – spotřeba 127,0 g/h</p> <p>Celkový jmenovitý výkon: 1,75 kW</p> <p>Celková jmenovitá spotřeba: 127,00 g/h</p>
Třída zařízení (EN 30-1-1 4.3)	TŘÍDA 3 – Vestavná kombinovaná varná deska
Kategorie Zařízení (EN 30-1-1 5.1.1.2)	KATEGORIE I
Rodina plynu připustil (EN 437) (EN 30-1-1 4.2.2.4)	<p>PLYNY TŘETÍ RODINY</p> <p>I3 B/P</p> <p>I3+</p>
Plynová energie	<p>KATEGORIE I3 B/P</p> <p>Butano (G30) 30 finále</p> <p>Povrchová úprava propan (G31) 30</p> <p>KATEGORIE I3+</p> <p>Povrchová úprava Butano (G30) 28-30</p> <p>Povrchová úprava propan (G31) 37</p>
Elektrické připojení (pouze pro verzi IGN s elektronickým zapalováním)	ELEKTRICKÉ PŘÍPOJENÍ VE VELMI NÍZKÉM NAPĚTÍ - 12 V / DC
Zapnutí (různé zapalovací systémy v závislosti na specifikacích produktu)	<p>S (MANUAL) – použití externího zapalovače cigaret</p> <p>E (ELEKTRONIKA) - 12 V/DC GENERÁTOR - SPARK - 10 Kv @ 30 pF</p> <p>P (PIEZOELECTRIC) – Piezoelektrický zapalovač s mechanickým pohonem/ manuál na varné desce</p>
Připojení plynu	<p>Pozinkovaná ocelová rampa: Ø 8 mm - tloušťka 1 mm</p> <p>hladká koncovka (30 mm) vhodná pro spojení svěrného šroubení s pevnou / ohebnou trubkou</p>
Plynové kapiláry	<p>Měděné kapiláry: ø 4 mm - tloušťka 0,5 mm</p> <p>Hliníkové kapiláry: ø 4 mm - tloušťka 0,8 mm</p>
Materiály	<p>Nerezová ocel AISI 304</p> <p>Sklo</p> <p>Pochromované železo</p> <p>Zatížení</p> <p>Mosaz</p> <p>Měď</p> <p>Pozinkovaná ocel Slitina</p> <p>hliníku Smaltovaná ocel Epdm</p>
Prohlášení o shodě  (směrnice 2009/142/ES a GAR 2016/426/EC)	<p>nepřítomnost azbestu</p> <p>vhodné materiály podle kapitol 2 a 3 (Příloha I - 2016/426/CE)</p> <p>neexistují žádné pájky s bodem tání nižším než 450 °C</p> <p>nebyly použity žádné hořlavé materiály</p> <p>materiály jsou vhodné s ohledem na požadavky kapitoly 3.7</p>



# TECHNICKÝ LIST: FL1400 - FL1401 - FL1402 - FL1410

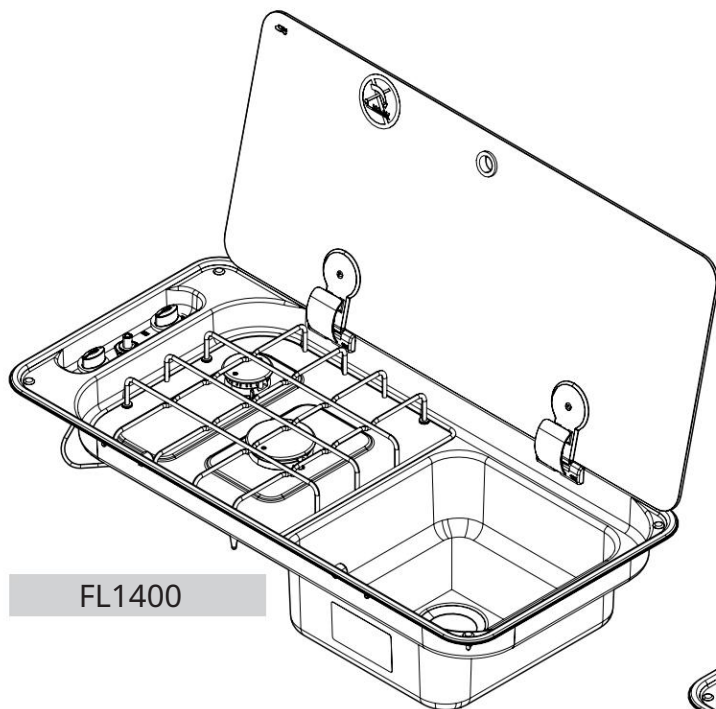

FL1400

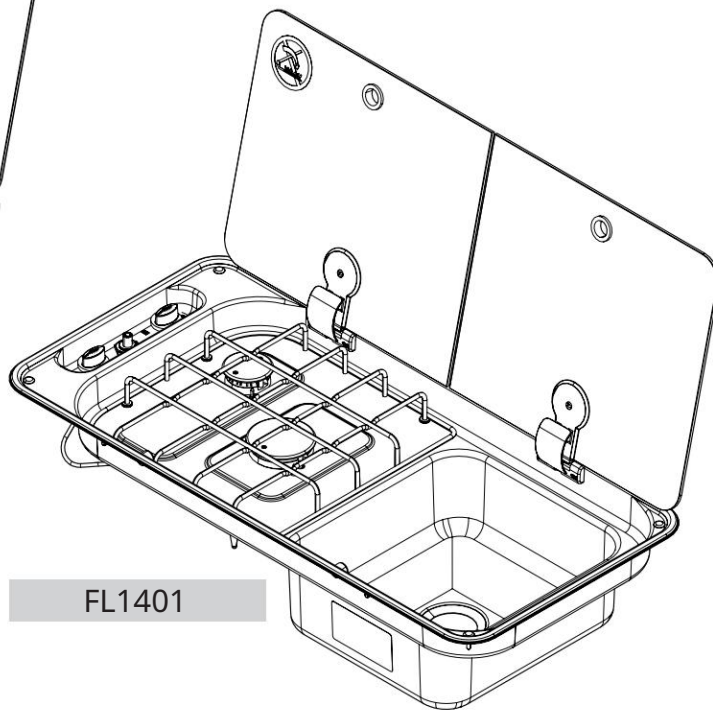

FL1401

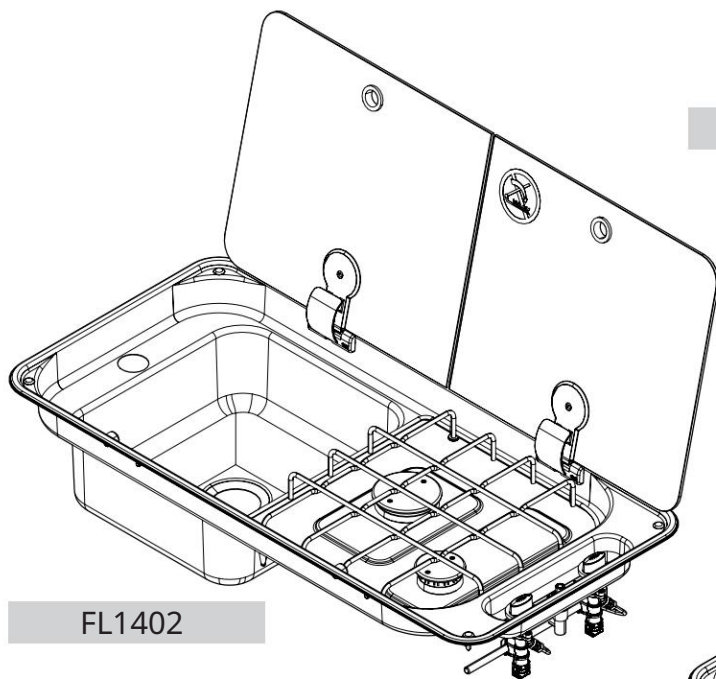

FL1402

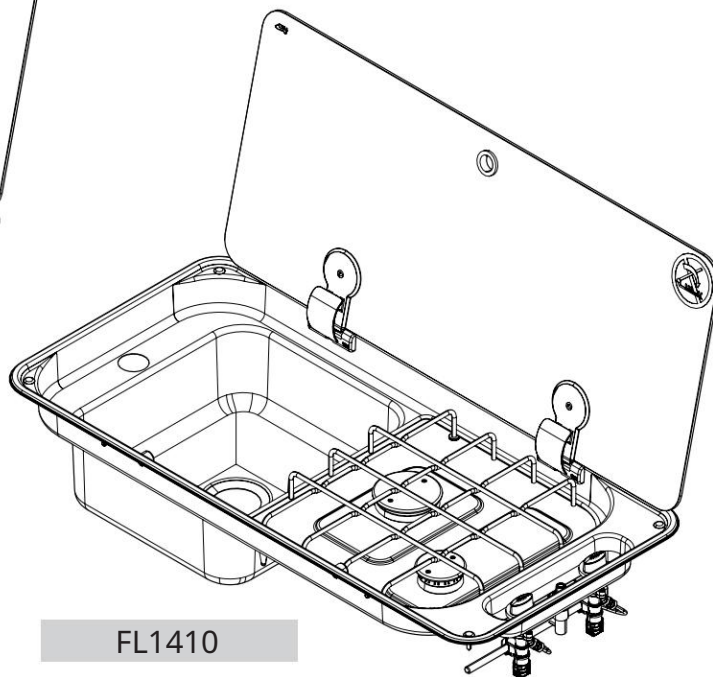

FL1410

SPANĚLSTINA

## TECHNICKÝ LIST: FL1400 - FL1401 - FL1402 - FL1410

Rozměry	<p>Široký 716 mm</p> <p>Hloubka 340 mm</p> <p>Výška 48 mm (varná zóna)</p> <p>150 mm (plocha dřezu)</p> <p>Hmotnost 5,5 kg</p>
varná deska (přímé kohoutky s bypassem Ø 0,36 mm)	<p>1x pomocný hořák (AUX) Pn 1,00 kW – vstříkovač ø 0,50 mm – spotřeba 72,50 g/h</p> <p>1 x POLORYCHLÝ hořák (SR): Pn 1,75 kW – vstříkovač ø 0,65 mm – spotřeba 127,0 g/h</p> <p>Celkový jmenovitý výkon: 2,75 kW</p> <p>Celková jmenovitá spotřeba: 199,50 g/h</p>
Třída zařízení (EN 30-1-1 4.3)	TŘÍDA 3 – Vestavná kombinovaná varná deska
Kategorie zařízení (EN 30-1-1 5.1.1.2)	KATEGORIE I
Rodina plynů připuštěna (EN 437) (EN 30-1-1 4.2.2.4)	<p>PLYNY TŘETÍ RODINY</p> <p>I3 B/P</p> <p>I3+</p>
Plynová energie	<p>KATEGORIE I3 B/P</p> <p>Butano (G30) 30 finále</p> <p>Povrchová úprava propan (G31) 30</p> <p>KATEGORIE I3+</p> <p>Povrchová úprava Butano (G30) 28-30</p> <p>Povrchová úprava propan (G31) 37</p>
Elektrické připojení (pouze pro verzi IGN s elektronickým zapalováním)	ELEKTRICKÉ PŘIPOJENÍ VE VELMI NÍZKÉM NAPĚTÍ - 12 V / DC
Zapnutí (různé zapalovací systémy v závislosti na specifikacích produktu)	<p>S (MANUAL) – použití externího zapalovače cigaret</p> <p>E (ELEKTRONIKA) - 12 V/DC GENERÁTOR - SPARK - 10 Kv @ 30 pF</p> <p>P (PIEZOELECTRIC) – Piezoelektrický zapalovač s mechanickým pohonem/ manuál na varné desce</p>
Připojení plynu	<p>Pozinkovaná ocelová rampa: Ø 8 mm - tloušťka 1 mm</p> <p>hladká koncovka (30 mm) vhodná pro spojení svěrného šroubení s pevnou / ohebnou trubicí</p>
Plynové kapiláry	<p>Měděné kapiláry: ø 4 mm - tloušťka 0,5 mm</p> <p>Hliníkové kapiláry: Ø 4 mm - tloušťka 0,8 mm</p>
Materiály	<p>Nerezová ocel AISI 304</p> <p>Sklo</p> <p>Smaltovaná ocel Zamak</p> <p>Mosaz</p> <p>Měď</p> <p>Pozinkovaná ocel Slitina</p> <p>hliníku Epdm</p>
Prohlášení o shodě  (směrnice 2009/142/ES a GAR 2016/426/EC)	<p>nepřítomnost azbestu</p> <p>vhodné materiály podle kapitol 2 a 3 (Příloha I - 2016/426/CE)</p> <p>neexistují žádné pájky s bodem tání nižším než 450 °C</p> <p>nebyly použity žádné hořlavé materiály</p> <p>materiály jsou vhodné s ohledem na požadavky kapitoly 3.7</p>



# TECHNICKÝ LIST: FL1765- FL1766 - FL1770 - FL1780

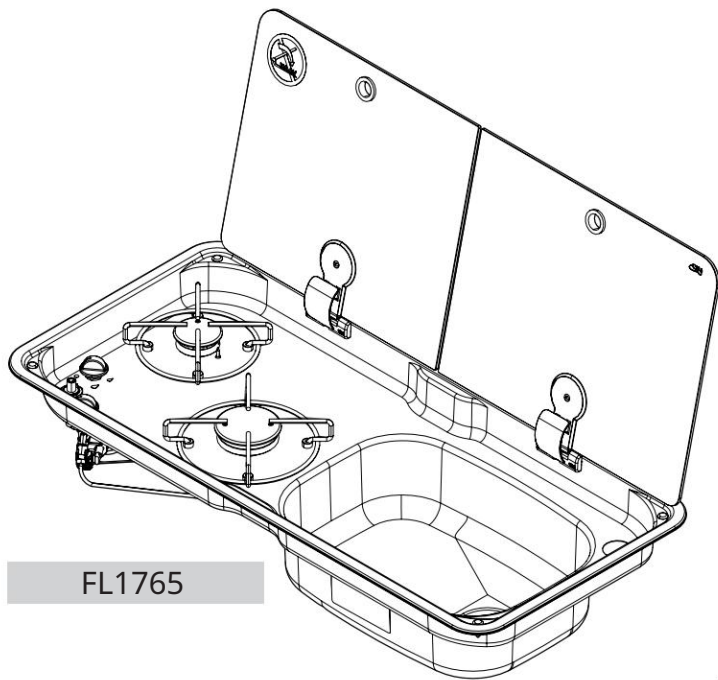

FL1765

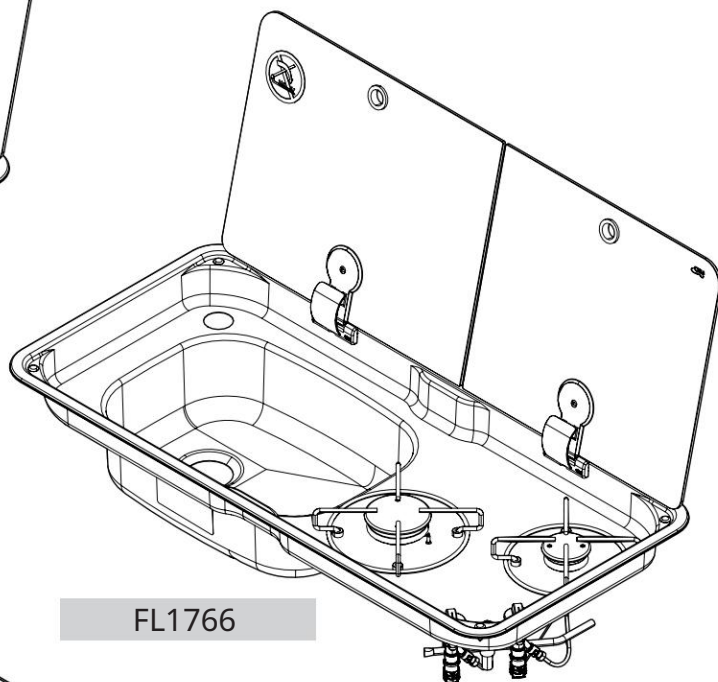

FL1766

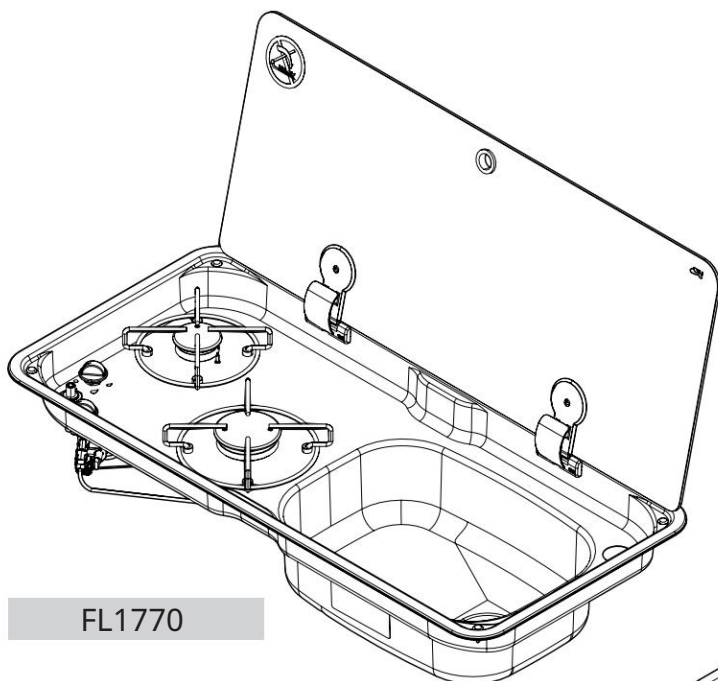

FL1770

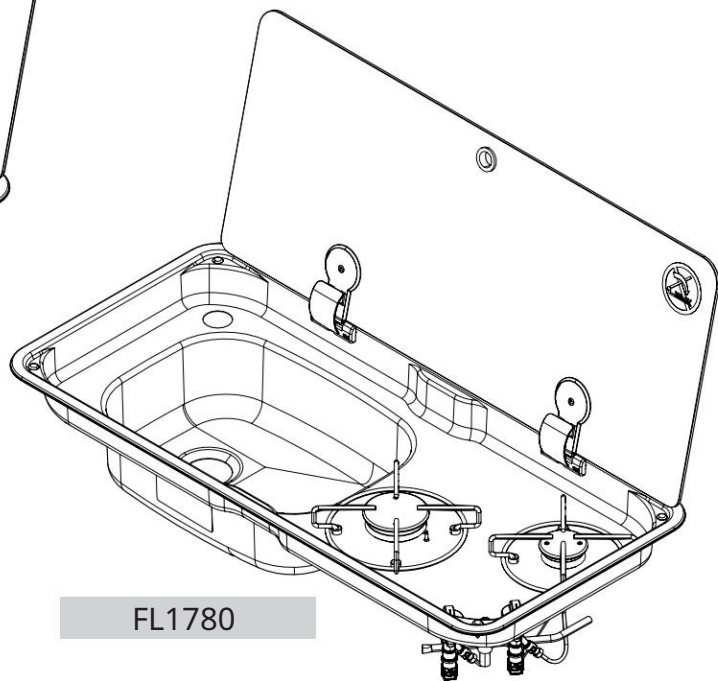

FL1780

SPANĚLSTINA



## TECHNICKÝ LIST: FL1765- FL1766 - FL1770 - FL1780

Rozměry	Široký 765 mm Hloubka 355 mm Výška 48 mm (varná zóna) 150 mm (plocha dřezu) Hmotnost 5,0 kg
varná deska (přímé kohoutky s bypassem Ø 0,36 mm)	1x pomocný hořák (AUX) Pn 1,00 kW - vstříkovač ø 0,50 mm - spotřeba 72,50 g/h 1 x POLORYCHLÝ hořák (SR): Pn 1,75 kW - vstříkovač ø 0,65 mm - spotřeba 127,0 g/h Celkový jmenovitý výkon: 2,75 kW Celková jmenovitá spotřeba: 199,50 g/h
Třída zařízení (EN 30-1-1 4.3)	TŘÍDA 3 - Vestavná kombinovaná varná deska
Kategorie zařízení (EN 30-1-1 5.1.1.2)	KATEGORIE I
Rodina plynů připuštěna (EN 437) (EN 30-1-1 4.2.2.4)	PLYNY TŘETÍ RODINY I3 B/P I3+
Plynová energie	KATEGORIE I3 B/P Butano (G30) 30 finále Povrchová úprava propan (G31) 30 KATEGORIE I3+ Povrchová úprava Butano (G30) 28-30 Povrchová úprava propan (G31) 37
Elektrické připojení (pouze pro verzi IGN s elektronickým zapalováním)	ELEKTRICKÉ PŘIPOJENÍ VE VELMI NÍZKÉM NAPĚTÍ - 12 V / DC
Zapnutý (různé zapalovací systémy v závislosti na specifikacích produktu)	S (MANUAL) - použití externího zapalovače cigaret E (ELEKTRONIKA) - 12 V/DC GENERÁTOR - SPARK - 10 Kv @ 30 pF P (PIEZOELECTRIC) - Piezoelektrický zapalovač s mechanickým pohonem/ manuál na varné desce
Připojení plynu	Pozinkovaná ocelová rampa: Ø 8 mm - tloušťka 1 mm hladká koncovka (30 mm) vhodná pro spojení svěrného šroubení s pevnou / ohebnou trubkou
Plynové kapiláry	Měděné kapiláry: ø 4 mm - tloušťka 0,5 mm Hliníkové kapiláry: ø 4 mm - tloušťka 0,8 mm
Materiály	Nerezová ocel AISI 304 Sklo Chromovaná ocel Zatížení Mosaz Měď Pozinkovaná ocel Slitina hliníku Smaltovaná ocel Epdm
Prohlášení o shodě  (směrnice 2009/142/ES a GAR 2016/426/EC)	nepřítomnost azbestu vhodné materiály podle kapitol 2 a 3 (Příloha I - 2016/426/CE) neexistují žádné pájky s bodem tání nižším než 450 °C nebyly použity žádné hořlavé materiály materiály jsou vhodné s ohledem na požadavky kapitoly 3.7



## VŠEOBECNÉ PŘEDBĚŽNÉ INFORMACE

Před instalací a/nebo použitím zařízení si prosím pečlivě přečtete tyto pokyny.

Tento návod k instalaci, používání a údržbě je součástí zařízení. Uschovejte prosím tuto dokumentaci na místě dostupném všem uživatelům pro budoucí použití. V případě převodu nebo prodeje zařízení nezapomeňte novému uživateli předat příručku, aby měl informace o postupu instalace, použití a bezpečnostních předpisech.



Kopie této příručky je vždy k dispozici k nahlédnutí a stažení na webu webové stránky [www.cansrl.com](http://www.cansrl.com)

## OBECNÁ BEZPEČNOSTNÍ UPOZORNĚNÍ



**POZORNOST!**

CAN Srl odmítá jakoukoli odpovědnost za jiné použití, než je uvedeno. Nepoužívejte tento spotřebič k vytápění místností.



**POZORNOST!**

Neupravujte zařízení, pokud není úprava schválena a provedena výrobcem nebo jeho autorizovanými technikami.



**POZORNOST!**

CAN Srl odmítá jakoukoli odpovědnost za škody způsobené lidem nebo věcem v důsledku nedodržení těchto doporučení nebo v důsledku změny byť jen jediné části zařízení a v důsledku použití neoriginálních náhradních dílů.



**POZORNOST!**

Při instalaci používejte správné osobní ochranné prostředky. Dodržujte také platné bezpečnostní předpisy.



**POZORNOST!**

Plynové a elektrické spotřebiče musí instalovat výhradně kvalifikovaní a certifikovaní odborníci, splňující všechny technicko-odborné požadavky vyžadované zákonem.



**POZORNOST!**

Ujistěte se, že typ a tlak plynu odpovídají specifikacím spotřebiče. Specifikace jsou uvedeny na typovém štítku připevněném k zařízení.



**POZORNOST!**

Věnujte maximální pozornost předpisům platným v zemi použití ohledně větrání místností instalace. Během používání zařízení vytváří zplodiny hoření, které musí být likvidovány mimo prostory, což zaručuje dostatečné větrání.



**POZORNOST!**

Pokud zařízení nelze sestavit podle zde uvedených pokynů, kontaktujte CAN Srl.



**POZORNOST!**

V případě potřeby vyměňte poškozené nebo vadné součásti výhradně za originální náhradní díly CAN Srl.

**POZORNOST!**

Nezavírejte skleněné víko, pokud jsou hořáky zapnuté nebo ještě horké.

**POZORNOST!**

Zabraňte kontaktu varných nádob se skleněnými poklicemi, pany a jinými plastovými součástmi, když je zařízení v provozu.

**POZORNOST!**

Nekontrovaný a dlouhodobý provoz plynového spotřebiče ve špatně větrané místnosti může způsobit hromadění škodlivých plynů. Vždy udržujte dostatečné větrání prostor.

**POZORNOST!**

Únik nespáleného plynu ve špatně větraných místnostech bez potřebných větracích otvorů může způsobit nahromadění, které by mohlo způsobit udušení nebo vést k prudkým explozím, jedná-li se o detonující předmět, a to i neúmyslně. Zajistěte, abyste zařízení a prostory udržovali v bezpečí a v souladu se zákonem.

## PŘEDPOKLÁDANÉ POUŽITÍ

Zařízení popsaná v tomto návodu byla navržena výhradně pro vaření a ohřívání potravin. Jakékoli jiné použití bude považováno za nevhodné.

CAN Srl odmítá jakoukoli odpovědnost za jiné použití, než je uvedeno.

Zařízení nepoužívejte ve vnějším prostředí.

Nepoužívejte tento spotřebič k vytápění místností.

**POZORNOST!**

Používáním plynového varného spotřebiče vzniká teplo, vlhkost a spaliny v místnosti, ve které je instalován. Vždy zajistěte dostatečné větrání prostor tím, že budete udržovat otvory/sání vzduchu nebo okna bez překážek a v dobrém provozním stavu. Pokud to nestačí, nainstalujte mechanické větrací zařízení/

odsávání zplodin hoření (např. digestoř).

**POZORNOST!**

Zařízení má skleněné víko. Skleněná víka se mohou při přehřátí nebo nárazu tupými předměty rozbít. Před zapálením jakéhokoli hořáku vždy otevřete víko a nezapomeňte hořáky vypnout tak, že je necháte několik minut vychladnout, než zavřete skleněné víko na konci každého cyklu použití.

## POVINNOSTI A ZÁKAZY

### POVINNOSTI

Místo, kde je zařízení instalováno, musí mít regulační provzdušňovací a ventilační systém, který je v souladu s předpisy daného sektoru, musí být v dobrém technickém stavu a musí perfektně fungovat, navíc musí mít velikost odpovídající svému účelu.

Při instalaci zařízení postupujte podle pokynů v kapitole "Pokyny" .

pro instalačního technika". Instalaci musí provést kvalifikovaný technický personál.

Zařízení smí být používáno pouze s druhy plynů uvedenými v části „Kategorie plynů“.

Během provozu zařízení používejte pouze pánve a hrnce vhodné pro tento účel (viz specifická část) na příslušných podpěrách/ roštách dodávaných s deskami, přičemž zajistěte, aby tato zařízení udržovala dokonale vodorovnou polohu a



rovnoběžně s varnou deskou, čímž se zabrání jejich převrácení s následným nebezpečím popálení a bodnutí pro uživatele. Nebezpečí popálení.

Varnou desku vždy sledujte, když je v provozu a zvláště při vaření.

pokrmu s velkým množstvím tuku nebo smažená jídla.

## ZÁKAZY

Neinstalujte zařízení, pokud při převzetí zjistíte poškození.

Nenechávejte zařízení bez dozoru, když je v provozu.

Zařízení by neměly používat děti do 14 let nebo osoby s tělesným postižením, snížené duševní a smyslové schopnosti nebo bez odpovídajících znalostí.

Varné zóny a okolní povrchy se velmi přehřívají. Nedotýkejte se povrchů

kteřé dosahují vysokých teplot. Nebezpečí popálení.

Během provozu je zakázáno zavírat kryt zařízení.

Nepoužívejte nádoby, které jsou poškozené, nevhodné velikosti a/nebo přesahují okraje desky nebo jsou nekvalitní umístěna.

Neohřívajte nádobí bez jídla nebo bez dostatečného obsahu tekutiny na vaření.

Nevystavujte zařízení průvanu. Hořáky by mohly zhasnout.

Netlačte na voliče silou, pokud jsou zajištěné. Kontaktujte technickou podporu.

Desku nepoužívejte jako opěrnou plochu.

Zařízení žádným způsobem neupravujte ani neupravujte.

Nepokládejte předměty citlivé na teplo nebo hořlavé předměty (např. podložky pod hrnce, závěsy, láhve od nápojů) alkoholické nápoje atd.) v blízkosti

zařízení. Varnou desku nemyjte přímým vysokotlakým proudem vody.

## IDENTIFIKACE ZAŘÍZENÍ

Na spodní straně zařízení je identifikační štítek, který označuje:

- registrační údaje,
- typologické/funkční charakteristiky,
- podrobnosti o certifikaci a označení CE.



Značka CE osvědčuje, že výrobek splňuje požadavky nařízení EU 2016/426 o spotřebičích spalujících plynná paliva.



**POZORNOST!**

Typový štítek nesmí být odstraněn.

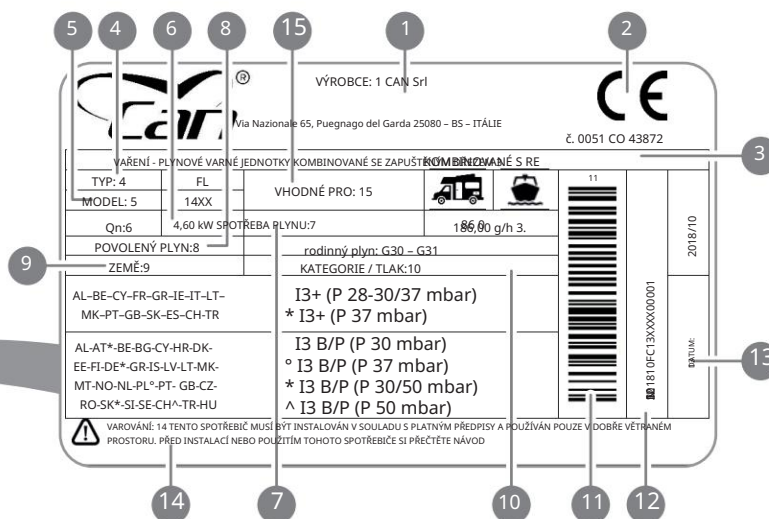
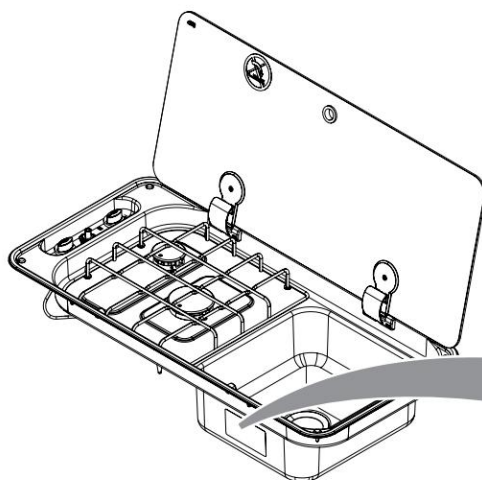

poz.	pole	popis
1	VÝROBCE	Pole obsahuje odkazy na výrobce zařízení a na umístění výrobní jednotky (uvedení odkazů na obchodní značku nebo logo výrobce).
2	CERTIFIKÁT	PIN - číslo certifikátu CE
3	POPIS	Popis/názvosloví zařízení
4	TYP	Sériové číslo zařízení
5	MODELKA	Model zařízení
6	CELKOVÝ VÝKON	Součet jmenovitých výkonů instalovaných hořáků (údaje vyjádřené v kW)
7	CELKOVÁ SPOTŘEBA	Maximální celková spotřeba plynu zařízení (vyjádřené v gramech/hod.)
8	ZÁSOBOVÁNÍ PLYNEM	Typy plynů povolených k napájení zařízení (viz předpisy EN 437 a EN 30-1-1)
9	ZEMĚ POUŽITÍ	Země, ve kterých lze použít konkrétní kategorii/tlak dodávky plynu, jsou uvedeny v rámečcích „KATEGORIE/TLAK“ (v souladu s předpisy EN 437 a EN 30-1-1)
10	KATEGORIE A TLAK POVOLENO	Kategorie a rozsah použitých tlaků pro přívod plynu do zařízení (viz předpisy EN 437 a EN 30-1-1)
11	ČÁROVÝ KÓD	Unikátní čárový kód zařízení
12	SÉRIOVÉ ČÍSLO	Jedinečné sériové číslo zařízení
13	DATUM VÝROBY	Datum výroby zařízení
14	VAROVNÉ HLÁŠENÍ	Výstražná zpráva pro instalačního technika a uživatele produktu (viz norma EN 30-1-1)
15	JINÁ MÍSTA INSTALACE	Další povolená místa instalace kromě domácího prostředí

## RECEPCE ZAŘÍZENÍ

Zařízení je zákazníkovi dodáváno v kartonové krabici (A), chráněné profilovanými polystyrénovými panely (B) proti poškození při přepravě a skladování.

Uvnitř krabice je kromě vybavení také:

návod k instalaci, použití a údržbě (C),

upevňovací sadu (D), která obsahuje šrouby a veškeré příslušenství potřebné k instalaci zařízení na nosná konstrukce.

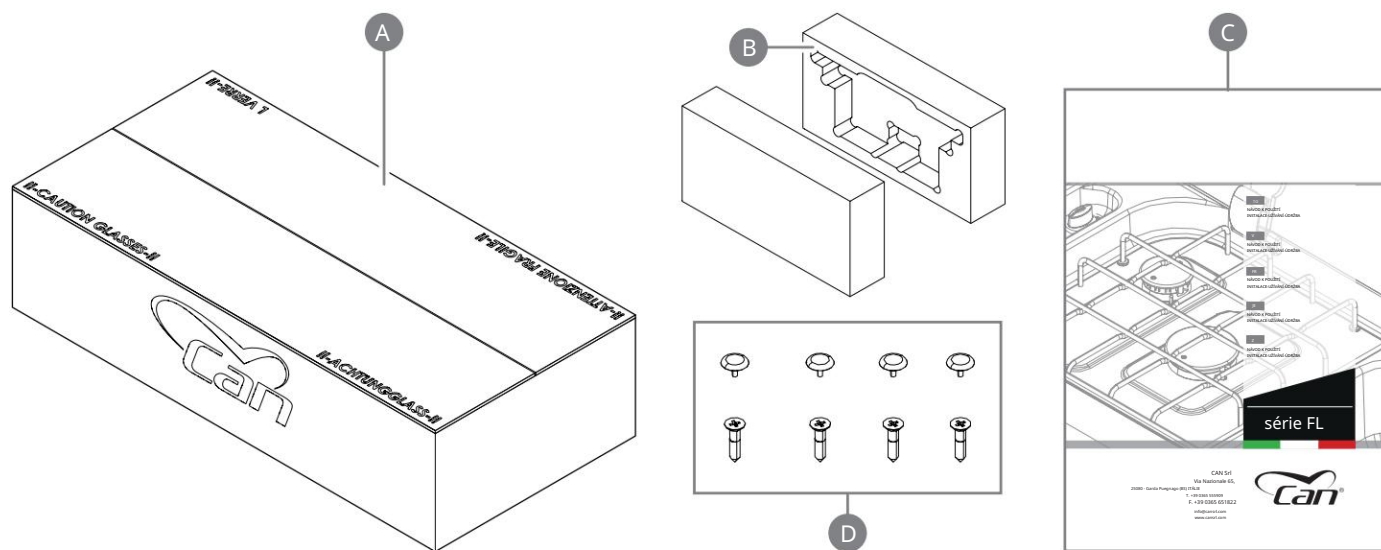

### OVLÁDÁNÍ A POSUN

Po obdržení zařízení pokračujte v rozbalení.

Po odstranění všech obalových materiálů a všech přítomných ochranných fólií zkontrolujte, zda nedošlo k nějakým abnormalitám.

Pokud zjistíte jakoukoli anomálii, nezačínajte s instalací a do 8 dnů od data nákupu kontaktujte distributora a nahlaste mu informace na identifikačním štítku zařízení a zjištěné problémy.



#### POZORNOST!

Nenechávejte obal ani jeho části bez dozoru ani je nevyhazujte do životního prostředí, protože mohou způsobit nebezpečí (nebezpečí udušení pro děti a zvířata).

Chcete-li zařízení přesunout na místo instalace, zvedněte jej ručně.



#### POZORNOST!

Při pohybu dávejte pozor, abyste nepoškodili zařízení, lidi, zvířata nebo věci v blízkosti.



#### POZORNOST!

Hrany a některé části zařízení mohou být ostré: buďte opatrní a vždy používejte vhodné osobní ochranné prostředky (OOP).

### LIKVIDACE OBALŮ

Materiály použité pro balení jsou recyklovatelné a musí být shromažďovány v souladu s místními předpisy o třídění odpadu.



#### POZORNOST!

Oddělte různé materiály, které tvoří obal, a zlikvidujte je v souladu s předpisy platnými v zemi instalace.



## POKYNY PRO INSTALATORA



### POZORNOST!

Instalaci a veškeré operace na zařízení popsané v tomto návodu k obsluze musí provádět vyškolený technický personál a v souladu s platnými předpisy.



### POZORNOST!

Vždy používejte osobní ochranné prostředky (OOP) vhodné pro typ operace/probíhající práce.



### POZORNOST!

Plynové přípojky a instalační prostory musí být vhodné a odpovídat bezpečnostním předpisům platným v zemi použití.



### POZORNOST!

Během instalace, údržby nebo oprav vždy uzavřete hlavní plynové kohouty, aby přívod plynu k varné desce byl „BEZ PLYNU“ a nevyzvolilo nebezpečí požáru/výbuchu nebo otravy/udušení.



### POZORNOST!

Ujistěte se, že jste také izolovali elektrické vedení, abyste zabránili zásahu elektrickým proudem.

Neinstalujte ani nepoužívejte zařízení, pokud zjistíte poškození.

Dodržujte minimální vzdálenosti od bočních stěn a dalšího vybavení (viz část "Bezpečné vzdálenosti").

Zařízení není připojeno k zařízení pro odvod spalin. Uživatel bude odpovědný za používání zařízení, zaručující vysokou míru ventilace prostředí, ve kterém je instalováno.

## MÍSTO INSTALACE

### CHARAKTERISTIKA MÍSTA INSTALACE



Zařízení není určeno pro venkovní provoz. Není povoleno instalovat zařízení ve vnějším prostředí a přímo vystavené atmosférickým vlivům.

Zařízení musí být umístěno ve vnitřním místě vhodném pro daný účel. Prostory musí splňovat bezpečnostní předpisy platné v zemi použití. Není dovoleno instalovat zařízení v koupelně nebo v místnosti používané výhradně jako ložnice.



### POZORNOST!

Místnosti instalace musí mít nepřetržitou výměnu vzduchu nebo v každém případě zaručovat normální a správné spalování plynu (v souladu s normou UNI 7131 nebo jinými referenčními technickými normami v odvětvích použití, např. EN721 - EN1645-1 - EN1646 -1 - EN1949 - EN ISO 10293).

## EVAKUACE KOUŘE

Zařízení nemá systém odvodu kouře a spalin.

Vždy zkontrolujte, zda jsou v prostorách dostatečné větrací otvory.



Pokud je digestoř instalována nad varnou deskou, prostudujte si pokyny k montáži odsavače, kde je třeba dodržet správnou vzdálenost.

## INSTALACE NA NOSNÉ KONSTRUKCI

Zařízení musí být namontováno na nosnou konstrukci, jejíž materiál je ohnivzdorný a tepelně odolný, navíc musí splňovat všechny požadavky na odolnost stanovené technickými normami daného odvětví (příklad EN14749). Pracovní plocha musí být dokonale vodorovná a kolmá ke všem okolním vertikálním panelům. Oblast kolem zařízení může být velmi horká, proto je třeba dávat pozor při umísťování zástrček, jiných spotřebičů, elektrických kabelů, trubek a jakýchkoliv materiálů citlivých na teplo nebo hořlavých materiálů do tohoto prostoru.

### POZORNOST!



Spotřebič musí být umístěn v místnosti bez průvanu, který by mohl negativně ovlivnit hoření. Zvolená montážní poloha musí rovněž zabránit hromadění nespálených plynů.

Dodržujte rozměry uvedené v tomto návodu. Jakákoli odchylka může způsobit nadměrné zvýšení teploty. Okolní povrchy musí být schopny odolat zvýšení teploty povolené normou EN30-1-1 a v souladu s konstrukcí této jednotky. Všechny hořlavé materiály, jako jsou závěsy a police, by měly být umístěny mimo spotřebič. Kontrolujte přípustnou teplotu materiálů používaných pro okolní povrchy, abyste zajistili shodu s požadavky normy EN30-1-1.

## OTVOR PRO VLOŽENÍ

V nosné konstrukci musí být zajištěn vhodný kotevní otvor. Rozměry otvorů s odkazem na zakoupený model naleznete v následující tabulce:

rozměry otvoru pro zapuštění		
Modelka	a [mm]	b [mm]
FL1323	520	320
FL1324	520	320
FL1400	700	320
FL1401	700	320
FL1402	700	320
FL1410	700	320
FL1765	740	325
FL1766	740	325
FL1770	740	325
FL1780	740	325

### FL13XX - FL14XX

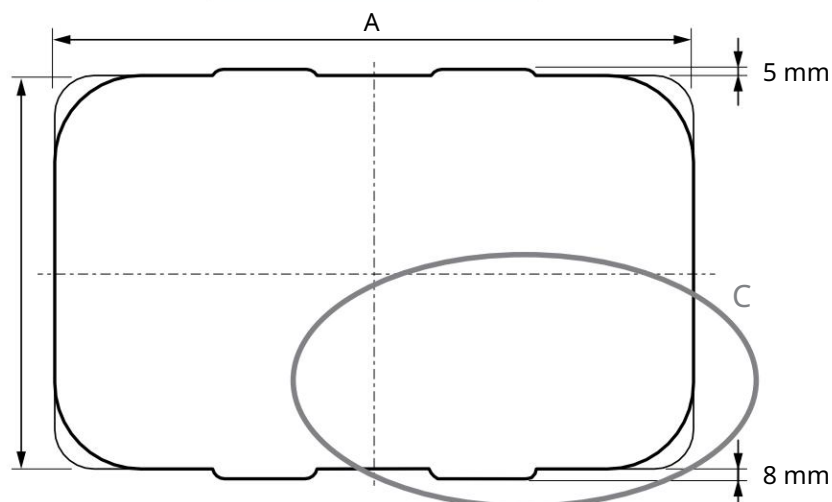

Podrobnosti C

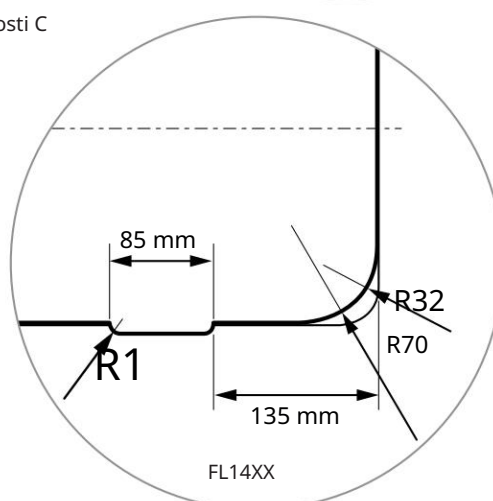
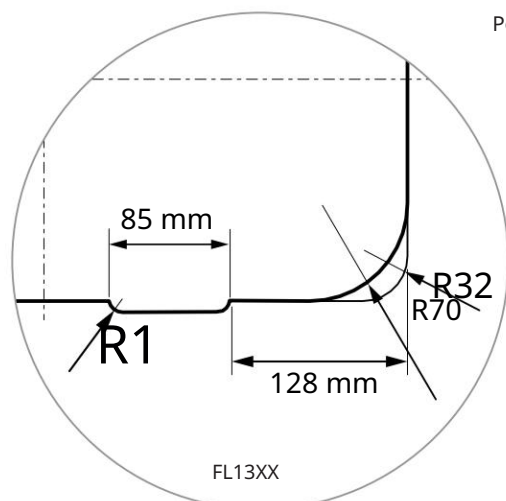



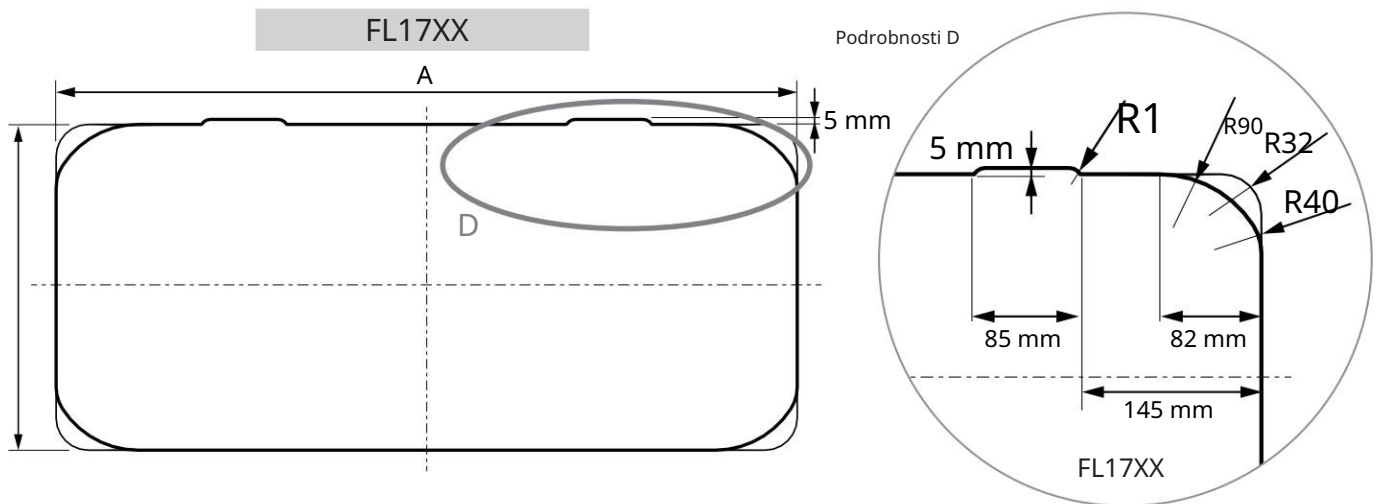

## BEZPEČNOSTNÍ VZDÁLENOSTI

Zařízení by mělo být udržováno v určité vzdálenosti od bočních a horních stěn. Podívejte se prosím na následující tabulku:

rozměry a minimální bezpečnostní vzdálenosti pro instalaci					
Model	a [mm]	b [mm]	c [mm]	d [mm]	e [mm]
FL1323	50	55	520	650	110
FL1324	50	55	520	650	110
FL1400	50	55	700	650	110
FL1401	50	55	700	650	110
FL1402	50	55	700	650	110
FL1410	50	55	700	650	110
FL1765	50	55	740	650	105
FL1766	50	55	740	650	105
FL1770	50	55	740	650	105
FL1780	50	55	740	650	105

Pokud je zařízení zabudováno do trouby nebo jiného spotřebiče pod napětím, je také nutné připravit oddělovací panel, jak je uvedeno v bodě 1.

Nezapomeňte připravit dostatečné otvory v nábytku pro průchod plynového potrubí, hydraulického potrubí a elektrického napájení zařízení, pokud je k dispozici.

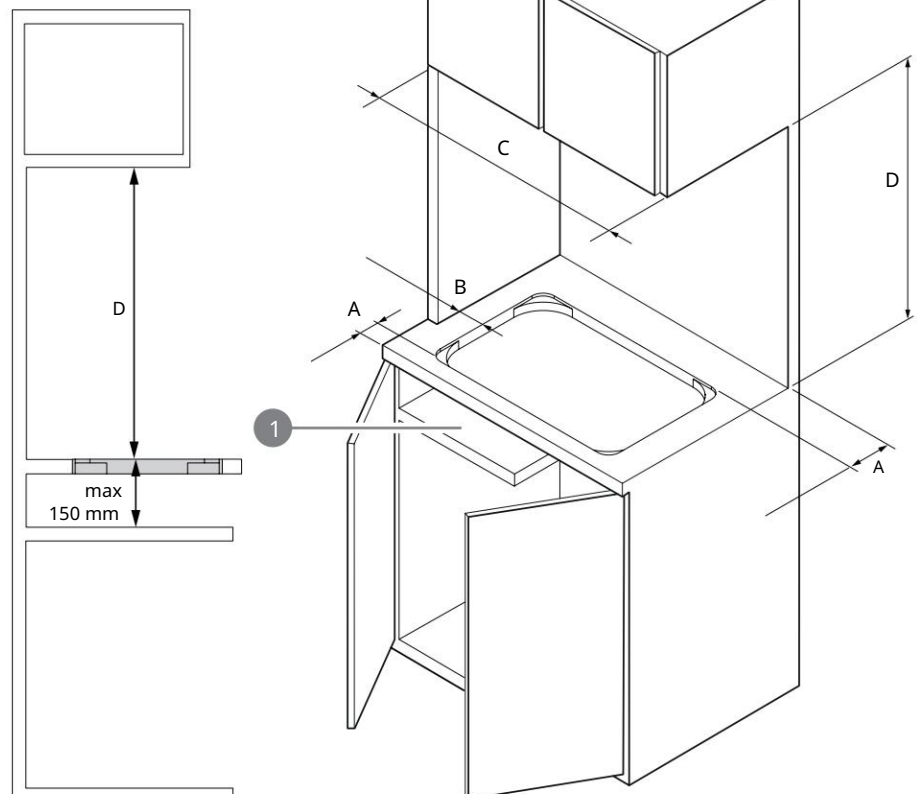

### POZORNOST!

Chraňte spodní část spotřebiče před nárazy a kontaktem se zásuvkami a kuchyňským vybavením, které se nachází ve spodních oddílech.



## UMÍSTĚNÍ ZAŘÍZENÍ

Chcete-li umístit zařízení na nosnou konstrukci, postupujte takto:

prošel	akce
1	Umístěte těsnění (příslušenství se prodává samostatně) na okraje tvářecí nebo těsnicí pasty (jestli nějaký).
2	Umístěte spotřebič nad zapuštěný otvor a zatlačte jej na nosnou konstrukci.
3	Upevněte zařízení pomocí upevňovacích šroubů v příslušné sadě a zašroubujte je podle otvorů připravených ve čtyřech rozích kovového tvarování.  Poznámka: Ujistěte se, že je spotřebič správně umístěn v mezeře, než přistoupíte k upevnění finále.



## POZORNOST!

Pod deskou musí být průchozí otvor pro připojení plynu a elektřiny minimálně 50 x 50 mm.

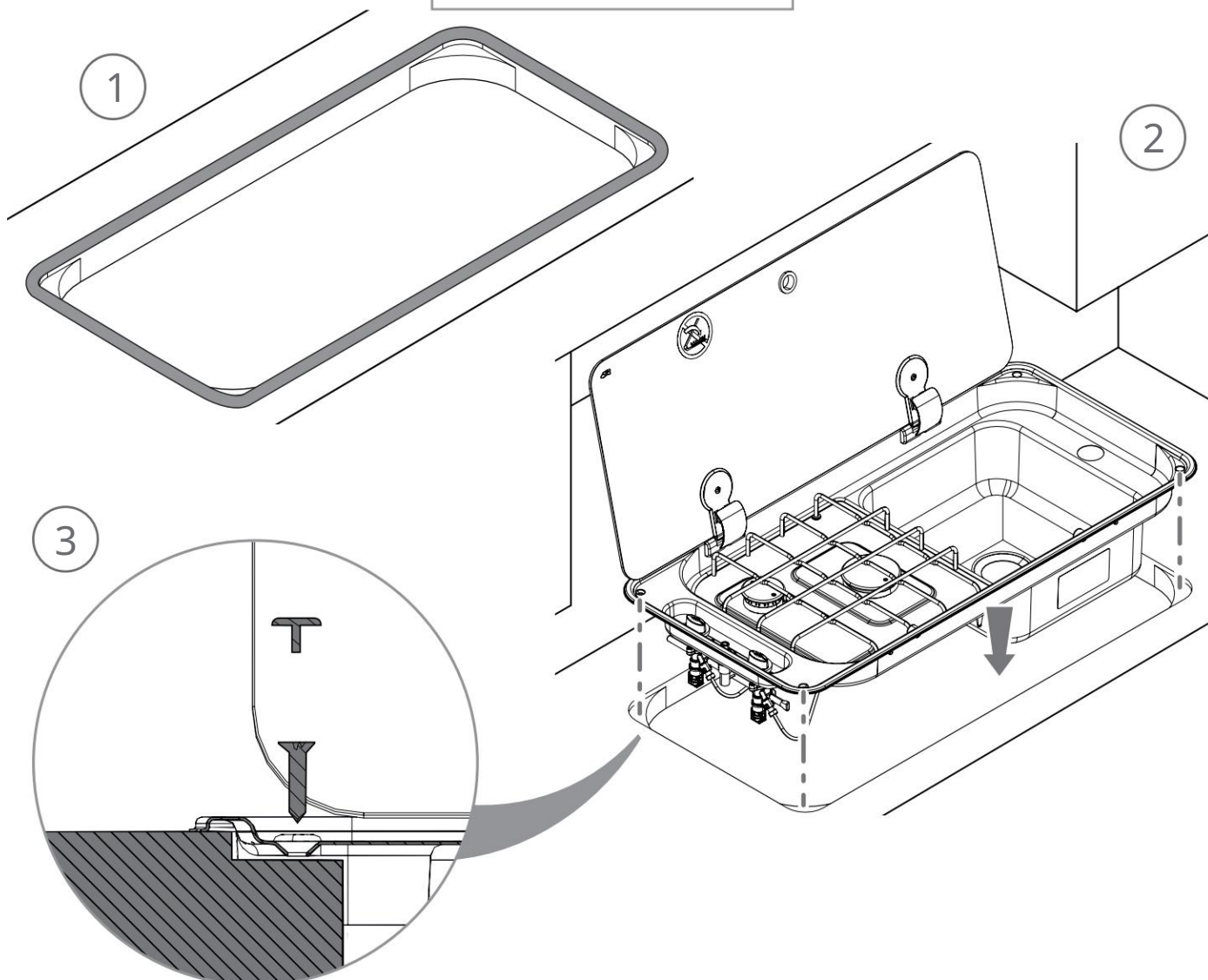

## PŘIPOJENÍ PLYNU

### POZORNOST!



Před provedením připojení se ujistěte, že plynový systém a instalační prostory jsou pro tento účel vhodné a vyhovují předpisům platným v zemi instalace. Prostudujte si specifické technické předpisy týkající se shody plynových instalací (LPG) pro domácí sektor (UNI CIG 7131 a 7129), námořní (UNI EN ISO 10239) a rekreační vozidla (UNI EN 1949).

Před připojením plynu zkontrolujte, zda:

napájecí vedení je bez překážek a má dostatečnou kapacitu pro zajištění

správné fungování zařízení;

bezprostředně za plynovou lahev nebo nádobou, kterou je systém napájen, je umístěn vhodný regulátor/reduktor tlaku, který odpovídá kategoriím plynu, které lze ve spotřebiči použít;

v napájecím vedení, za regulátorem a bezprostředně před připojovaným zařízením, na snadno přístupném a kontrolovatelném místě, je zahrnut uzavírací ventil plynu nebo vhodný ventil k přerušení systému (Důležité: tento ventil musí vždy být uzavřen během instalace a údržby zařízení).

### POZORNOST!



Zkontrolujte, zda druh plynu, kterým bude spotřebič napájen, patří mezi povolené a uvedené v tomto návodu k obsluze (viz část „Kategorie plynu“).

CAN Srl odmítá veškerou odpovědnost za nesprávná připojení, která nebyla provedena v souladu s technickými normami nebo byla provedena pracovníky bez příslušné odborné kvalifikace.

## KATEGORIE PLYNU

Zařízení bylo navrženo tak, aby mohlo správně fungovat pouze s typy a provozními tlaky následujících kategorií plynů:

kategorie plynu a země určení	název plynu	cvičit tlak
I3B/P (30) AT-BE-DE-DK-FI-GB-NL-NO-PT-SE-SI	butan (G30) propano (G31)	30 přes 30 přes
I3+ (28-30/37) BE-CH-ES-FR-GB-IE-IT-PT-SI	butan (G30) propano (G31)	28-30 poté 37 konečně

## POŽADAVKY NA SPOJOVÁNÍ TRUBEK

### POZORNOST!



Připojení zařízení k plynovodu musí být provedeno pomocí vhodné spojovací trubky s použitím certifikovaných vodotěsných armatur nejvhodnějšího typu pro danou aplikaci.

Lze použít ohebné spojovací trubky. Musí: být vždy kontrolovatelné,

být chráněn před kontaktem s horkými částmi (např.

být chráněna před pohyblivými částmi vestavby (zásuvky, dvířka atd.),

mít délku v souladu s technickými normami pro každý referenční sektor.

Vyhňte se jakémukoli mechanickému namáhání ohebných trubek během instalace a během používání (ochrana proti tahu, kroucení, rozdrcení atd.).

### POZORNOST!



Provádějte pravidelnou údržbu a výměnu hadice před datem splatnosti uvedeným na plášti. Nepoužívejte prošlé nebo poškozené hadice.

## POSTUP PŘIPOJENÍ PLYNU

Zařízení je dodáváno s plynovou řadou, která má hladkou a volnou koncovou část minimálně 30 mm, vhodnou pro aplikaci vhodných svěrných šroubení. Chcete-li připojit plyn, postupujte takto:

prošel	akce
1	Připojte trubku $\varnothing$ 8 mm k fitinku pomocí matice dotažení rozvodné sítě plynu.



### POZORNOST!

Během instalace a připojení nesmí být plynovodná trubka spotřebiče vystavena kroucení, tahu nebo jinému mechanickému namáhání, které by mohlo ohrozit její těsnost a

vytrvalost.

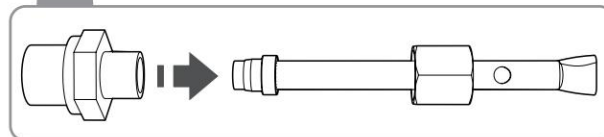
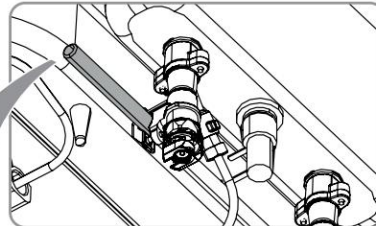
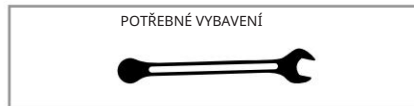

Důležité: kování není součástí výrobku. Za dodávku a připojení bude odpovědný pouze instalační technik.

Po připojení zařízení k plynové síti zkontrolujte těsnost spojů pomocí roztoku mýdla a vody nebo pomocí zkušebního zařízení pro zkoušku tlakové těsnosti, běžně dodávaného instalačním technikům instalací.

### POZORNOST!



Ke kontrole těsnosti a uvedení zařízení do provozu je přísně zakázáno používat otevřený oheň! Pokud je test uspokojivý, lze zapálit všechny hořáky, aby se ověřilo, že plamen je pravidelný a stabilní.

## ELEKTRICKÉ PŘIPOJENÍ (pouze pro verzi IGN)

Verze produktů IGN jsou vybaveny nízkonapětovým (12 V DC) generátorem jisker pro zapálení hořáků, který je obvykle instalován na kovovém držáku ve spodní části varné desky. Chcete-li připojit generátor k elektrické rozvodné síti, proveďte následující:

prošel	akce
1	Připojte volný konec černého (-) vodiče k zápornému pólu svorek sítě nebo a akumulátor.
2	Připojte volný konec černého (+) vodiče ke kladnému pólu síťových svorek nebo a akumulátor.



### POZORNOST!

Je přísně zakázáno provádět jakýkoli typ připojení zařízení k jiné napájecí síti než 12 V a stejnosměrnému proudu (DC).

Jakékoli jiné připojení může představovat vážné nebezpečí pro uživatele zařízení a způsobit nevratné poškození samotného zařízení.

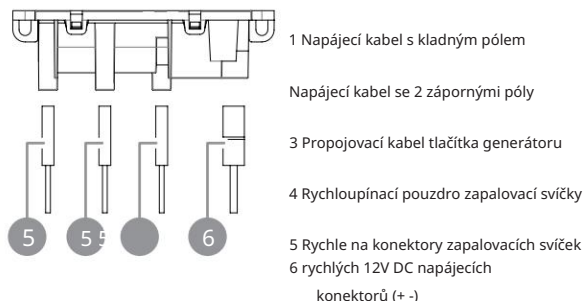
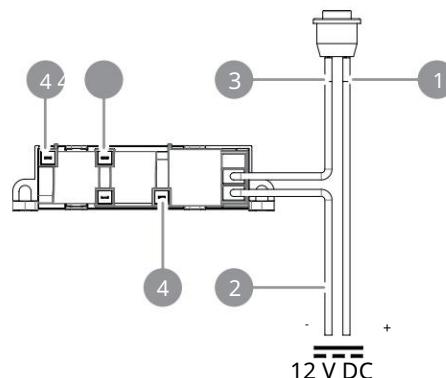

1 Napájecí kabel s kladným pólem

Napájecí kabel se 2 zápornými póly

3 Propojovací kabel tlačítka generátoru

4 Rychloupínací pouzdro zapalovací svíčky

5 Rychle na konektory zapalovacích svíček

6 rychlých 12V DC napájecích konektorů (+ -)

## PŘÍPADY PORUCH PO INSTALACI

Pokud spotřebič po instalaci nefunguje správně, proveďte kontroly uvedené v tabulce.

problém	možné řešení
Průtok plynu se zdá nepravidelný	Zkontrolujte, zda je plynový kohout zcela otevřen.
	Zkontrolujte, zda má síť přívodu paliva dostatečnou kapacitu.
	Zkontrolujte, zda jsou difuzor plamene a příslušné kryty umístěny správně a bez překážek.
	Zkontrolujte, zda jsou trysky vhodné pro typ použitého plynu.
	Zkontrolujte, zda je regulátor tlaku, pokud existuje, kompatibilní a zkalibrovaný správně.
	Zkontrolujte hadici přívodu plynu (ucpaná hadička, ohnutá/zmáčknutá hadička, příliš dlouhá hadička, nedostatečná hadička atd.).



Pokud po všech provedených kontrolách zařízení stále nefunguje správně, kontaktujte místního autorizovaného prodejce.



### POZORNOST!

Nainstalujte zařízení podle pokynů uvedených v tomto návodu. Neodpovídající instalace mohou vést k vážným nepříjemnostem, poruchám, škodám a rizikům pro instalačního technika a uživatele.



## NÁVOD K POUŽITÍ

## POPIS



Umístění součástí uvedených v tabulce naleznete v rozložených výkresech na následujících stránkách.

poz.	komponent
1	drátěná mřížka
2	Kroužek na skleněné víko
3	Skleněný kryt
4	Pant pro skleněné víko
5	Plastová zátka
6	Silentblok pro podepření víka
7	Krytky pro upevňovací šrouby
8	Upevňovací šroub varné plochy
9	CE štítek
10	Tváření kovů
11	SR miska hořáku s tryskou injektoru
12	Plynová kapilára pro hořák SR
13	Plynový kohout s pojistným ventilem
14	nádobka hořáku AUX s tryskou injektoru
15	Plynová kapilára pro hořák AUX
16	Hlavní plynová řada
17	SR rozptylovač plamene hořáku
18	SR horní těleso hořáku
19	Difuzor plamene hořáku AUX
20	AUX horní těleso hořáku
21	Upevňovací šrouby pro horní prvky a rozptylovače plamene
22	Gumová/mřížková pouzdra
23	Ovládání plynového klíče
24	Upevňovací matice plynového kohoutu
25	Nálepka na palubní desku
26	Piezoelektrický zapalovač se spouští
27	Zapalovací svíčka
28	Termočlánek
29	Upevňovací sloupek hořáku
30	Upevňovací matice termočláneku
31	Upevňovací spona zapalovací svíčky
32	Upevňovací šroub závěsu a silentbloku

TYP FL13XX

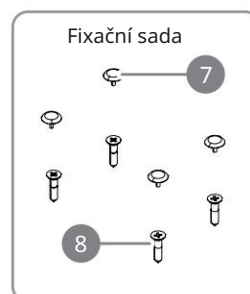
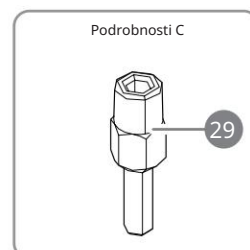
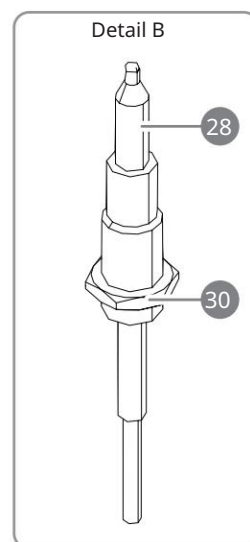
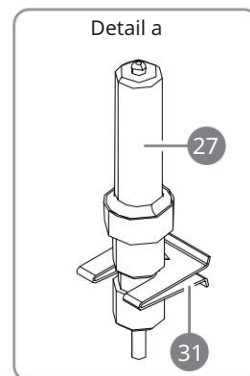
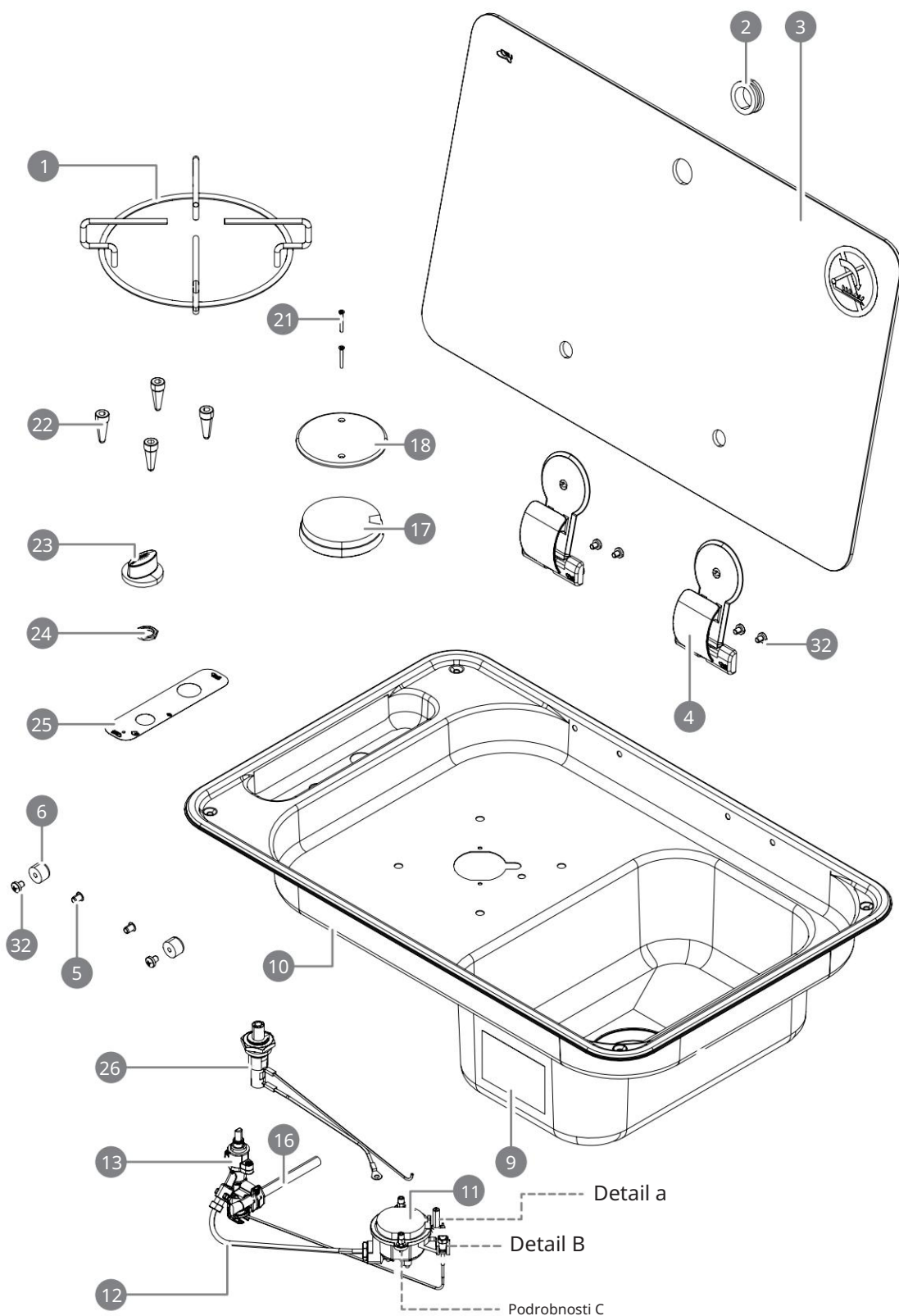

SPANĚLŠTINA



TIPO FL14XX

SPANĚLŠTINA

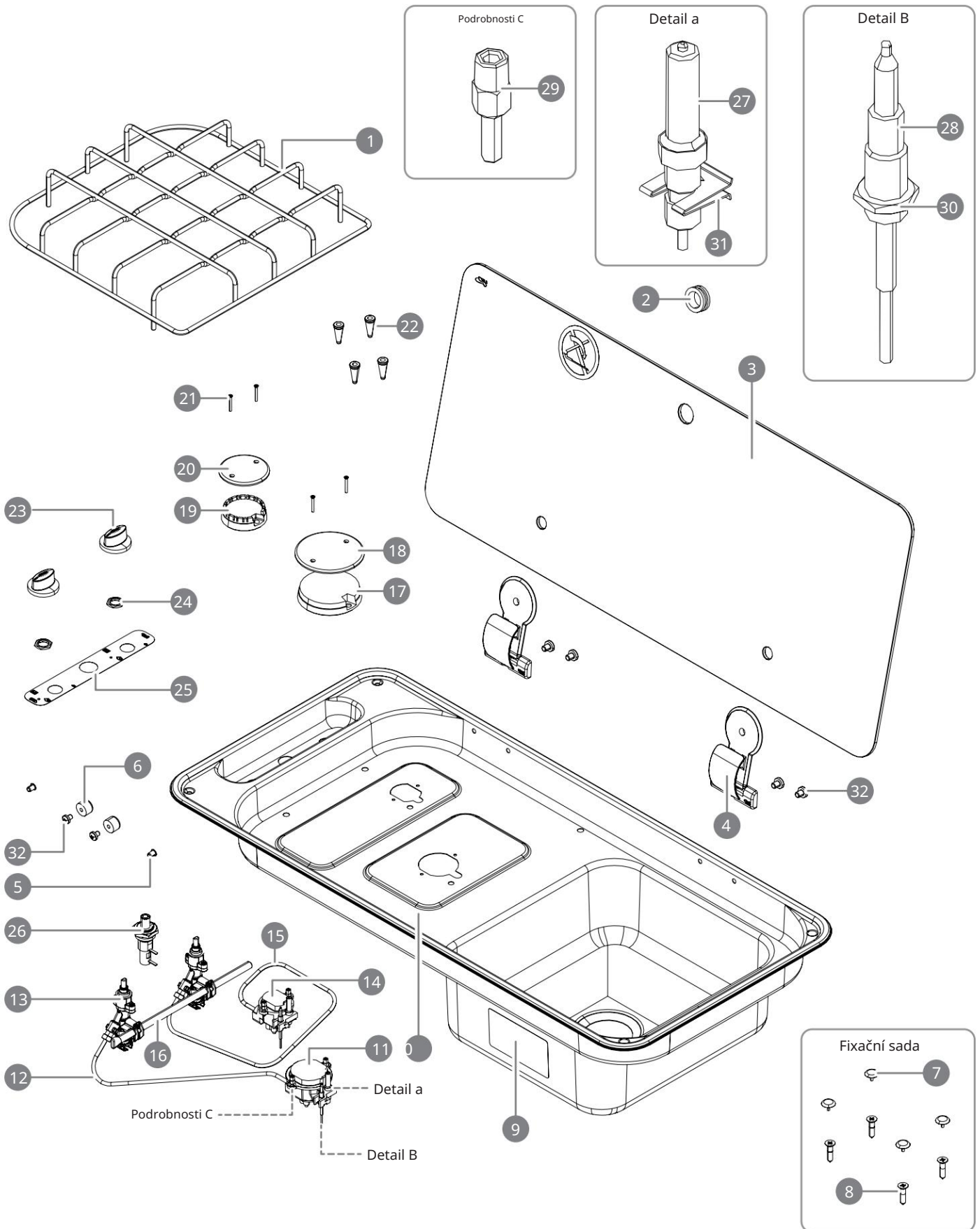



TYP FL17XX

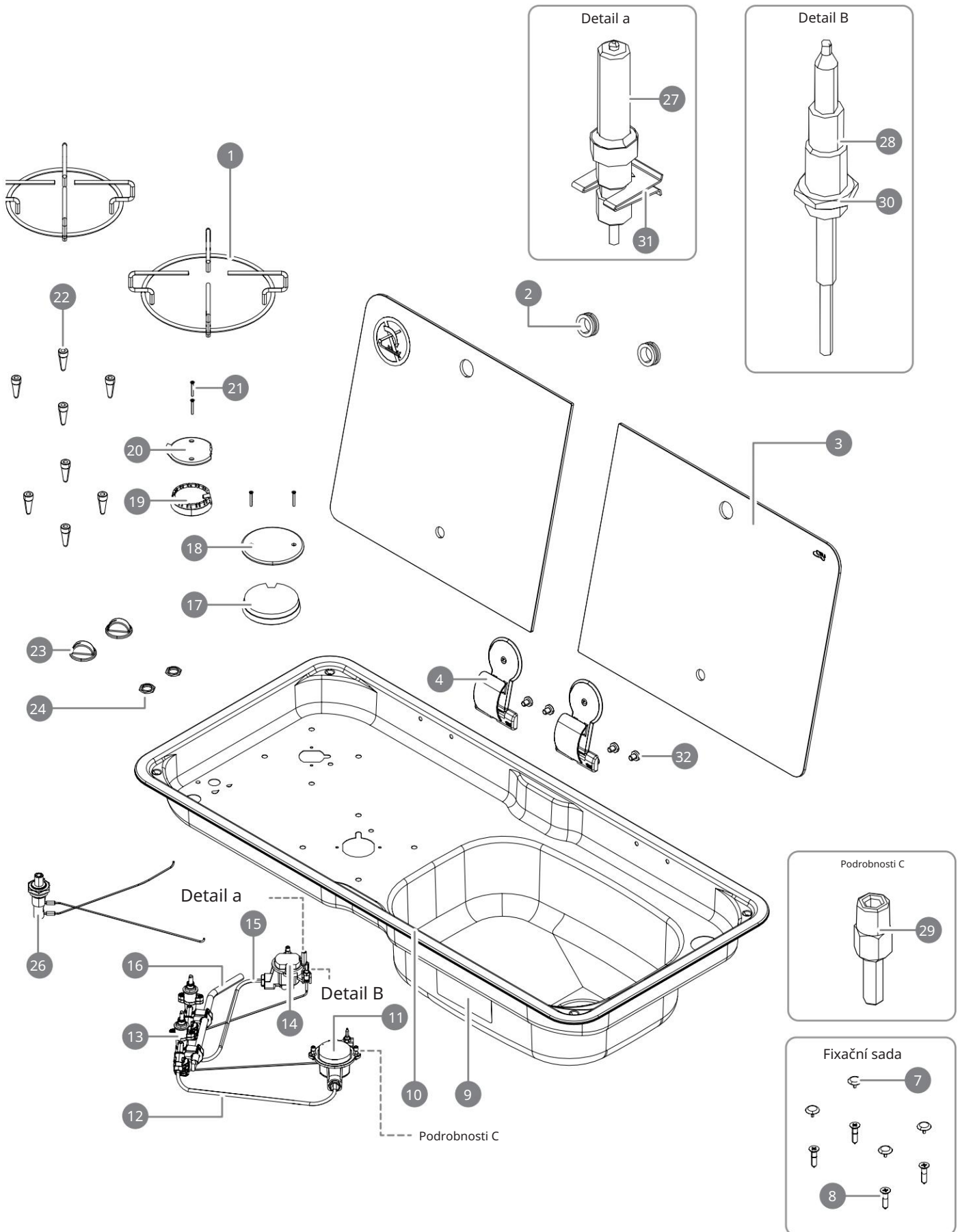

ŠPANĚLŠTINA



## BEZPEČNOSTNÍ UPOZORNĚNÍ PŘI POUŽÍVÁNÍ



### POZORNOST!

Během provozu a několik minut po použití dosahují některé části zařízení velmi vysokých teplot. Nedotýkejte se těchto částí bez dostatečné osobní ochrany. Nebezpečí popálení!

V zařízení vždy používejte grily. Nepokládejte hrnce a pánve přímo na difuzoru plamene nebo na krytech.

Nevařte potraviny v přímém kontaktu s plamenem.

Zařízení ani jeho části nezakrývejte hliníkovými plechy nebo něčím podobným. Plechové plechovky nebo hermeticky uzavřené nádoby nezahřívajte pod tlakem, protože přetlak vytvářený teplem by mohl způsobit jejich explozi a vážné zranění.

Ujistěte se, že nádoby na vaření správně spočívají na roštu, aniž by pokulhávaly. Nádoby musí mít průměr vhodný pro zvolený hořák a nesmí vyčnívat z roštu. Výrobce nenese odpovědnost a neuznává právo na záruku, pokud toto doporučení není respektováno.

Zařízení vždy kontrolujte, když je v provozu.

Po každém použití vypněte hořák.

Na zařízení nebo v jeho blízkosti nepokládejte ani neskladujte hořlavé kapaliny nebo materiály nebo předměty, které se snadno vznítí.

Nepokládejte horké pánve na ovládací prvky.

Neprovozujte hořák bez hrnců a/nebo s prázdnými hrnci.

Nepoužívejte zařízení na vaření, když je vozidlo zapnuté a/nebo jedoucí.

Nevařte jídlo přímo na mřížkách podstavce.



### POZORNOST!

Pokud dojde ke vznícení kuchyňského tuku nebo horkého oleje, nehaste plameny vodou, ale uduste je vlhkým hadříkem nebo podobným způsobem a okamžitě informujte hasiče.



### POZORNOST!

Plynové varné spotřebiče při používání vytvářejí produkty spalování, které je nutné likvidovat mimo prostory instalace prostřednictvím ventilačních/ventilačních systémů. příslušné provzdušňování.

## POUŽITÍ



Před prvním použitím spotřebiče je nutné důkladně vyčistit zařízení a jeho součásti, jak je uvedeno v části „Čištění“.

Při prvním použití může zařízení vydávat kouř a nepříjemný zápach.

Není nutné se znepokojovat, protože je to způsobeno spalováním tuků používaných ve výrobním procesu. Prostory se doporučuje větrat.



Hořáky jsou vybaveny bezpečnostním termočlánekem.

Termočlánek je zařízení citlivé na teplo: dokud je ohříván plamenem hořáku, umožňuje únik plynu tryskou; Pokud dojde k náhodnému zhasnutí plamene (např. kapka kapaliny z hrnce), termočlánek se během několika sekund ochladí a tím zablokuje únik plynu z trysky a zabrání tak nasycení místnosti nespáleným plynem.

použití hořáků			
VYPNUTO			
MAX			
MŮJ.			

## ZAPALOVÁNÍ HOŘÁKŮ



### POZORNOST!

Před použitím zkontrolujte, zda jsou difuzér plamene, kryty a mřížky na svém místě správně.

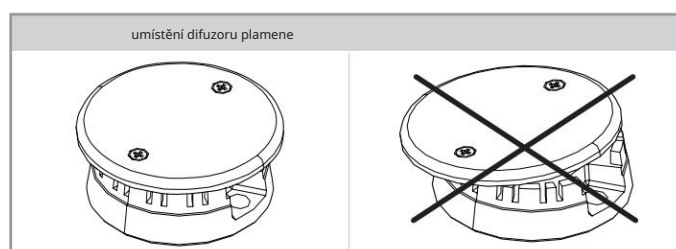

Podle každého příkazu je indikován odpovídající hořák.

Zapálení hořáku může být:

- manuální s použitím externího zapalovače cigaret (ve verzích S),
- elektronický s generátorem 12 V/DC (ve verzích E),
- piezoelektrický s piezoelektrickým zapalovačem s mechanickým/ručním ovládáním (ve verzích P).

Chcete-li zapálit hořák, postupujte takto:

prošel	akce
1	Stiskněte a otočte knoflík odpovídající hořáku, který chcete zapálit, doleva (až do maximálního symbolu).
2	Současně aktivujte elektrický (nebo piezoelektrický) zapalovač rychlou sérií opakovaných pulzů.
3	Jakmile je zapalování dokončeno, stiskněte a podržte ovladač zcela po dobu dalších 5 sekund (vždy jej držte na maximu) a poté jej uvolněte a upravte intenzitu požadovaného plamene. Poznámka: Toto zpoždění v difúzi slouží k ohřevu bezpečnostního termočláčku.

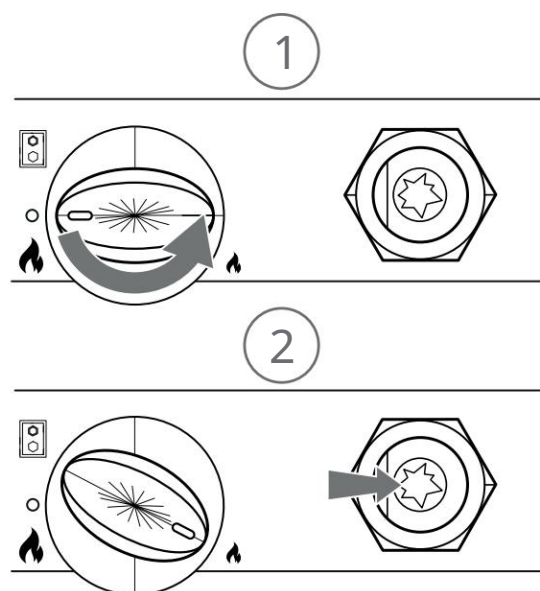

Pokud hořák po uvolnění knoflíku nezůstane zapálený, znamená to, že termočlánek není dostatečně přehřátý. Abyste se vyhnuli problému, opakujte operace popsané v tabulce a po zapálení hořáku držte ovladač stisknutý dlouhou dobu.

**POZORNOST!**

Zapálení musí být provedeno bez nádoby nebo jiného předmětu umístěného na desce nad hořáky.

**ZAKÁZANO!**

Nikdy nezavírejte skleněnou poklici varné plochy, pokud je přístroj v provozu nebo je ještě horký.

## REGULACE PLAMENE

Zkontrolujte, zda je plamen pravidelný a stabilní.

Pro regulaci plamene otočte knoflíkem do požadované polohy (MIN nebo MAX).

Knoflík lze také umístit do střední polohy, mezi maximální a minimální polohu. Neumísťujte ovladač mezi maximální a „vypnuto“.

**POZORNOST!**

Pokud je plamen nepravidelný, zkontrolujte správnou polohu difuzoru plamene a krytů.

**POZORNOST!**

Plamen nesmí vyčnívat ze spodní části kastrol. Používejte pouze nádoby s plochým dnem.

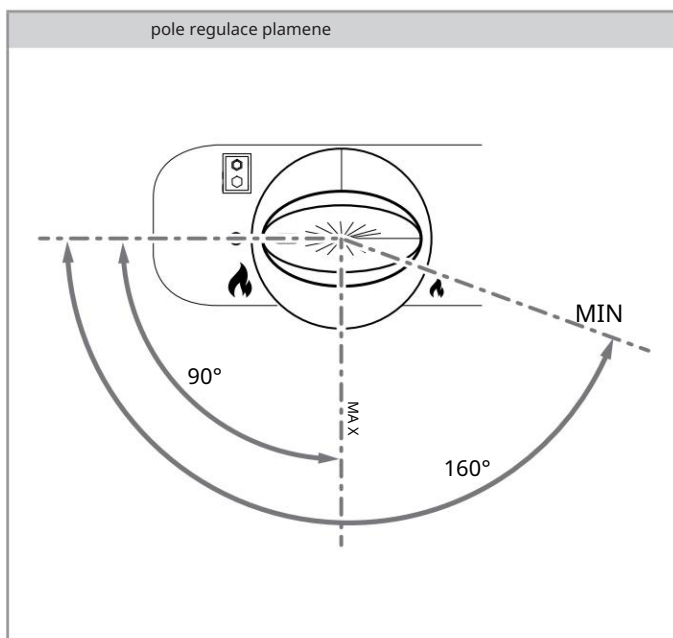

regulace plamene

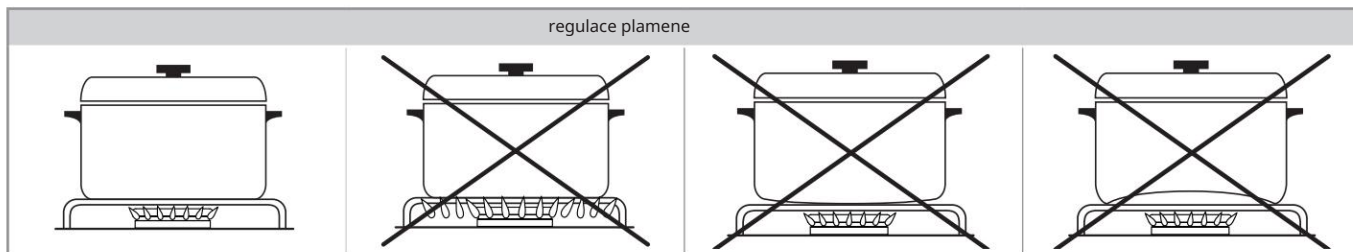

## VAŘENÍ NEBO OHŘÍVÁNÍ JÍDEL



### POZORNOST!

Nenechávejte hořáky v provozu bez nádob nebo s prázdnými nádobami.

Umístěte hrnec na střed zapáleného hořáku tak, aby byl stabilní na podpěře.

Používejte pouze hrnce, pánve a příslušenství výslovně určené k tomuto použití, vyrobené z materiálů odolných vysokým teplotám a vhodných pro styk s potravinami.

maximální a minimální povolené průměry hrnců a pánví			
	Ø MIN. Ø MAX.		
SR	160	220	mm
NA	80	160	mm

legenda:  
- - - = Ø max. hrnce a pánve na vaření



Některá zařízení mají specifická omezení maximálních rozměrů pánví, které lze použít. Zkontrolujte přítomnost těchto označení v technických listech na začátku tohoto návodu.



Pro lepší účinnost hořáků, pro dosažení maximální účinnosti a minimální spotřeby plynu je vhodné používat nádoby o průměru vhodném pro zvolený typ hořáku.



Pro racionální využití energie se doporučuje vařit s hrnci zavřenými odpovídající pokličkou a snížit plamen natolik, aby došlo k varu a udržení varu, aby se zabránilo zbytečnému přehřívání varných tekutin.

## VYPNĚTE HOŘÁKY

Po dokončení vaření vypněte spotřebič otočením knoflíku do polohy „vypnuto“.  
Odstraňte hrnec ze zařízení pomocí vhodné osobní ochranné pomůcky.



## PROVOZNÍ ANOMÁLIE

Následující situace jsou považovány za poruchy a pomoc od Help Desk je vyžadována, pokud:

Plamen hořáku je žlutý. Tvorba sazí na kuchyňském náčiní.

Hořáky se nezapalují správně. Hořáky nezůstávají zapnuté. Hořáky se vypnou, když se dvířka kuchyně pohnou. Plynové ventily se obtížně otáčejí.



Pokud zařízení nefunguje správně, kontaktujte autorizovaný asistenční servis ve vaší oblasti.

## POSTUPY V PŘÍPADĚ NESPRÁVNÉ FUNKCE

Než se obrátíte na nejbližší asistenční centrum, proveďte následující operace:

zkontrolujte, zda je deska správně připojena k systému;

zkontrolujte, zda je deska správně napájena;

získat údaje o zařízení podle štítku CE, který obsahuje sériové číslo produktu;

vyhledejte datum a platný doklad (fakturu nebo nákupní doklad), který potvrzuje nákup zařízení.



### POZORNOST!

Během čekání na vyřešení problému je vhodné počítač nepoužívat a izolovat jej od všech systémů, ke kterým byl dříve připojen.

Nepokoušejte se zařízení opravovat nebo upravovat.



CAN Srl vás ujišťuje o maximální spolupráci a pomoci v případě technických nebo jiných problémů u kteréhokoli ze svých produktů.

Pro jakékoli informace nebo žádost o pomoc kontaktujte nejbližšího distributora nebo CAN Srl.

## ÚDRŽBA A ČIŠTĚNÍ



Pro zařízení nejsou vyžadovány žádné zvláštní postupy údržby kromě řádného a pravidelného čištění.



### POZORNOST!

Než budete pokračovat v čištění, ujistěte se, že je hořák vypnutý.  
Vždy počkejte, až spotřebič úplně vychladne.

Zařízení pravidelně čistěte, aby nedošlo k poškození materiálů, které tvoří povrch.

Před každým čištěním nebo pokud je plánována dlouhá přestávka, odpojte napájení (pokud existuje) a uzavřete kohouty přívodu plynu. Ujistěte se, že všechny ovládací prvky jsou na konci použití vždy v poloze „vypnuto“. K čištění desky nepoužívejte parní zařízení ani přímé proudy vody.



### POZORNOST!

Na povrchy z nerezové oceli nepoužívejte kyselinu chlorovodíkovou (komerční muriatické a/nebo detergenty obsahující chloridy).



### POZORNOST!

Nepoužívejte abrazivní práškové čisticí prostředky, protože mohou poškodit vzhled povrchové úpravy.



Pokud by některé zvláště kyselé látky (např. ocet, citronová šťáva apod.) zůstaly v zařízení delší dobu, mohly by poškodit povrchy a vytvořit nevzhledné svatozáře, které v žádném případě nenaruší správnou funkci zařízení.

druh čištění	popis
NEREZOVÝ POVRCH	<p>Použijte měkký hadřík lehce namočený ve speciálním neutrálním saponátu nebo horkém octě. Opláchněte horkou vodou a osušte.</p> <p>Poznámka: Pokyny k použití čisticích prostředků naleznete v pokynech výrobce.</p>
PLAMENOVÝ DIFUZOR/KRYTY	<p>Vyjměte součásti z jejich uložení a umyjte je horkou vodou a saponátem. Odolné nečistoty na smaltovaných součástech lze odstranit mírně abrazivní houbou a odmašťovačem, přičemž dbejte na to, abyste nepoškodili povrchy.</p> <p>Opláchněte horkou vodou a osušte. Poté součásti pečlivě smontujte.</p>
ŘÍZENÍ	<p>Použijte měkký hadřík lehce namočený v neutrálním čisticím prostředku.</p> <p>Ujistěte se, že žádný prací prostředek neuniká pod řízení.</p> <p>Neodstraňujte ovladače ze šroubu, na kterém jsou namontovány.</p> <p>Poznámka: Pokyny k použití čisticích prostředků naleznete v pokynech výrobce.</p>

### POZORNOST!



Během čištění a po něm zkontrolujte, zda nejsou otvory trysek ucpané nečistotami nebo zda na dně nádobek hořáku nezůstaly zbytky čisticího prostředku. V tomto případě odstraňte nečistoty nebo zbytky vysáváním bez použití tekutých čisticích prostředků nebo podobných prostředků.



Pouze u výrobků s ocelovými nebo pochromovanými železnými rošty: (postupné) leštění roštů je jev způsobený normálním používáním zařízení a neovlivňuje jeho výkon.



Po vyčištění se ujistěte, že jste rošty správně sestavili, dávejte pozor, abyste je nepřevrátili nebo nespojili s různými hořáky. Rošty musí být vždy stabilní a umístěny tak, aby se na desce nekývaly, nebo musí být pevně umístěny v odpovídajících upevňovacích lůžkách.

## DLOUHÁ OBDOBÍ NEČINNOSTI

Pokud neplánujete spotřebič delší dobu (déle než 2-3 týdny) používat, postupujte takto:

provádět pečlivé čištění zařízení; bezpečně odpojit  
nebo přerušit přívod elektřiny a plynu.

## ODSTRANĚNÍ



Symbol přeškrtnuté popelnice na kolečkách znamená, že produkt je třeba odevzdat do příslušných sběrných středisek. Zařízení označené tímto symbolem nevyhazujte do běžného domovního odpadu.



### POZORNOST!

Nelegální nebo nesprávná likvidace produktu znamená uplatnění sankcí stanovených platnou legislativou.

Dodržujte prosím předpisy platné v příslušné zemi. Deaktivujte zařízení určená k likvidaci vytažením napájecích kabelů.

## ZÁRUKA

Platné jsou záruční podmínky stanovené zákonem. Pokud se ukáže, že výrobek je vadný, kontaktujte nejbližší autorizované servisní středisko nebo příslušného distributora.

Pro opravu zařízení je nutné zaslat následující dokumentaci;

- kopie faktury s datem zakoupení produktu;
- popis závady.





## NÁHRADNÍ DÍLY



### POZORNOST!

Používejte pouze originální náhradní díly. Použití jiných komponentů než těch, které dodává výrobce, způsobí ztrátu záruky a může způsobit poškození osob i samotného zařízení.



### POZORNOST!

Výměna musí být provedena bezpečně autorizovaným a vyškoleným personálem.



Pro snazší identifikaci náhradních dílů je vhodné přečíst si následující tabulky spolu s rozloženými výkresy v části "Popis".

## NÁHRADNÍ DÍLY - FL13XX



Sloupec "Poz." odkazuje na výkres rozloženého pohledu "typ FL13XX" na straně 133.

### VERZE P - PIEZOELEKTRICKÉ ZAPALOVÁNÍ

kód komponent	poz.	komponent
2000008	4	Pant pro skleněná víka
3000506	3	Skleněné víko FL1323 - FL1324
3000083	22	Vysoká pryžová průchodka pro mřížku
3000074	1	Drátěný rošt pro SR hořák
3000454	6	Silentblok Ø 15
4000026	29	Sloupek pro upevnění krytu 2. série
4000170	2	Vodítko kabelu skleněného krytu
4000224	7	Tmavě černá šroubovací krytka
4000260	23	Mando černá/chrom Ø 34 pro CU
4000031	30	Univerzální matice pro termočlánek
4000069	28	Termočlánek pro rychloupínací magnetický klíč
4000024	17	Kryt pro hořák 2. řady SR
4000019	18	Uzávěr Ø 75 hořáku 2° série SR perforovaný a glazovaný
3000826	5	Zátka pro slepé otvory Ø 5,5 PE černá
4000318	21	Šroub TSP + M2,5 x 18 DIN EN ISO 7046 ZN
4000223	8	Šroub do dřevotřísky pro upevnění varné plochy
7000138	-	Štítek s plamenným skleněným krytem
4000253	26	Krátký piezo zapalovač 18 x 1,5 mm
4000232	27	Hořák zapalovací svíčka L 350
4000137	31	klip na zapalovací svíčku
4000034	-	Zemnicí kabel
4000229	32	TC 5 x 6 šroub pro upevnění pantu a silentbloku
3000541	25	Štítek na palubní desce

### VERZE E - S ELEKTRONICKÝM ZAPALOVÁNÍM

kód komponent	poz.	komponent
4000319	-	Unipolární tlačítko napájení - Ø 18 mm
2000147	-	Sada generátoru 12V + montážní držák
4000168	-	Univerzální zapalovací kabel (-)
4000169	-	L320 zapalovací IGN kabel



4000297	-	IGN zapalovací kabel 2 (+)
4000232	-	Zapalovací svíčka hořáku L350
4000137	-	klip na zapalovací svíčku
3000541	25	Štítek na palubní desce

## NÁHRADNÍ DÍLY - FL14XX



Sloupec "Poz." odkazuje na výkres rozloženého pohledu "typ FL14XX" na straně 134.

### VERZE P - PIEZOELEKTRICKÉ ZAPALOVÁNÍ

kód komponent	poz.	komponent
2000008	4	Pant pro skleněná víka
3000505	3	Skleněné víko FL1400 - FL1410
3000410	3	Vidrio DER - FL1401 - FL1402
3000411	3	LEVÉ Sklo - FL1401 - FL1402
3000072	22	Nízká pryžová průchodka pro rošty
3000401	1	Jednoduchý smaltovaný drátěný rošt Ø 4,8 - FL1400 - FL1401 - FL1402 - FL1410
3000454	6	Silentblok Ø 15
4000026	29	Sloupek pro upevnění krytu 2. série
4000170	2	Vodítko kabelu skleněného krytu
4000224	7	Tmavě černá šroubovací krytka
4000260	23	Mando černá/chrom Ø 34 pro CU
4000031	30	Univerzální matice pro termočlánek
4000069	28	Termočlánek pro rychloupínací magnetický klíč
4000025	19	Kryt hořáku 2. série AUX
4000021	20	Uzávěr Ø 55 hořáku 2° série AUX perforovaný a prosklený
4000024	17	Kryt pro hořák 2. řady SR
4000019	18	Uzávěr Ø 75 hořáku 2° série SR perforovaný a glazovaný
3000826	5	Zátka pro slepé otvory Ø 5,5 PE černá
4000318	21	Šroub TSP + M2,5 x 18 DIN EN ISO 7046 ZN
4000223	8	Šroub do dřevotřísky pro upevnění varné plochy
7000138	-	Štítek s plamenným skleněným krytem
4000253	26	Krátký piezo zapalovač 18 x 1,5 mm
4000232	27	Hořák zapalovací svíčka L 350
4000137	31	klip na zapalovací svíčku
4000034	-	Zemnicí kabel
4000229	32	TC 5 x 6 šroub pro upevnění pantu a silentbloku
3000520	25	Štítek na palubní desce

### VERZE E - S ELEKTRONICKÝM ZAPALOVÁNÍM

kód komponent	poz.	komponent
4000319	-	Unipolární tlačítko napájení - Ø 18 mm
2000147	-	Sada generátoru 12V + montážní držák
4000168	-	Univerzální zapalovací kabel (-)
4000169	-	L320 zapalovací IGN kabel
4000297	-	IGN zapalovací kabel 2 (+)
4000232	-	Zapalovací svíčka hořáku L350
4000137	-	klip na zapalovací svíčku

## NÁHRADNÍ DÍLY - FL17XX



Sloupec "Poz." odkazuje na výkres rozloženého pohledu "typ FL17XX" na straně 135.

## VERZE P - PIEZOELEKTRICKÉ ZAPALOVÁNÍ

kód komponent	poz.	komponent
2000008		4 Pant pro skleněná víka
3000078	3	Jedno sklo pro FL1770
3000079	3	Jedno sklo pro FL1780
3000447	3	LEVÉ sklo pro FL1765
3000448	3	DER sklo pro FL1765
3000450	3	LEVÉ sklo pro FL1766
3000449	3	DER sklo pro FL1766
3000083		22 Vysoká pryžová průchodka pro mřížku
3000073	1	Drátěný rošt pro AUX hořák
3000074	1	Drátěný rošt pro SR hořák
4000026		29 Sloupek pro upevnění krytu 2. série
4000170	2	Vodítko kabelu skleněného krytu
4000224	7	Tmavě černá šroubovací krytka
4000008		23 Standardní černý knoflík
4000031	30	Univerzální matice pro termočlánek
4000069	28	Termočlánek pro rychloupínací magnetický klíč
4000025		19 Kryt hořáku 2. série AUX
4000021	20	Uzávěr Ø 55 hořáku 2° série AUX perforovaný a prosklený
4000024	17	Kryt pro hořák 2. řady SR
4000019	18	Uzávěr Ø 75 hořáku 2° série SR perforovaný a glazovaný
4000318	21	Šroub TSP + M2,5 x 18 DIN EN ISO 7046 ZN
4000223	8	Šroub do dřevotřísky pro upevnění varné plochy
7000138	-	Štítek s plamenným skleněným krytem
4000253	26	Krátký piezo zapalovač 18 x 1,5 mm
4000232	27	Hořák zapalovací svíčka L 350
4000137	31	Spona zapalovací svíčky
4000034	-	Zemnicí kabel
4000229	32	TC 5 x 6 šroub pro upevnění pantu a silentbloku

## VERZE E - S ELEKTRONICKÝM ZAPALOVÁNÍM

kód komponent	poz.	komponent
4000319	-	Unipolární tlačítko napájení - Ø 18 mm
2000147	-	Sada generátoru 12V + montážní držák
4000168	-	Univerzální zapalovací kabel (-)
4000169	-	L320 zapalovací IGN kabel
4000297	-	IGN zapalovací kabel 2 (+)
4000232	-	Zapalovací svíčka hořáku L350
4000137	-	klip na zapalovací svíčku



Děkujeme vám za zakoupení varného zařízení CAN Srl

Jedná se o kvalitní výrobek vyrobený v Itálii, který je schopen vás spolehlivě a bezpečně doprovázet ve vašem potěšení a ve volném čase a vždy vám zaručí dokonalost.

Instalace a používání zařízení jsou velmi jednoduché a snadno pochopitelné.

Žádáme vás, abyste si pečlivě přečetli tento návod: umožní to správnou instalaci a používání, takže vaše zařízení zůstane po léta vždy dokonalé a výkonné. Pokyny v tomto návodu platí pouze pro zemi určení. Systémy přívodu plynu musí být konstruovány v souladu s platnými národními normami.

Pro usnadnění čtení návodu jsou použity následující symboly:



**VAROVÁNÍ PRO BEZPEČNOST PERSONÁLU INSTALAČNÍHO A OBSLUHY  
UŽIVATEL**

Nedodržení těchto varování může způsobit materiální škody a narušit provoz zařízení.



**OBECNÁ INFORMACE**

Další informace pro instalační personál a uživatele.

Výrobce, CAN Srl, si vyhrazuje právo provést změny, které považuje za vhodné pro svá zařízení a tuto příručku, aniž by byl povinen o tom předem informovat.

Výkresy, instalační schémata a tabulky v této příručce by měly být považovány za přibližné a slouží pouze pro informační účely.

CAN Srl zakazuje vytváření kopií, částečnou nebo úplnou reprodukci obsahu této příručky a distribuci třetím stranám bez vlastního svolení.

Seznam revizí	
Vydání 02/2019	Revize 01
Vydání 11/2021	Revize 02



## PROHLÁŠENÍ O SHODĚ

CAN Srl

italská společnost se sídlem v:

Via G. Apollonio 11, 36061 - Bassano del Grappa (VI) - ITALIEN UST.Nr. 03607980988 -  
Firemní registr VI392538

UVÁDÍ, ŽE produkty s  
označením

PLYNOVÉ VARNÉ DŘEVY KOMBINOVANÉ S VESTAVNÝM DŘEZEM  
SÉRIE FL - Typ: FL13XX - FL14XX - FL17XX

Všechny důležité požadavky Nařízení o plynových spotřebičích - 2016/426/EU ze dne 9. března 2016.

Naše zařízení jsou produkty, které rovněž splňují harmonizované technické normy pro daný sektor, a to zejména:

- EN 30-1-1: 2008 + A3 02/2013
- EN 30-2-1: 2015

Tímto se prohlašuje, že všechny produkty SERIES FL jsou vyrobeny v souladu se specifikacemi vzorků popsaných v následujícím dokumentu:



-TESTOVACÍ CERTIFIKÁT typ č. 51CO4387 vydaný společností IMQ Spa,  
notifikovaná osoba s identifikačním číslem 0051.

Níže podepsaný, Paolo Moresco, výkonný ředitel CAN Srl, přebírá veškerou odpovědnost za přesnost prohlášení učiněných do tohoto bodu.

Bassano del Grappa, 01.01.2021

Podpis: Paolo Moresco  
(zákonný zástupce)

# OBSAH

TECHNICKÝ LIST: FL1323 - FL1324 142

TECHNICKÝ LIST: FL1400 - FL1401 - FL1402 - FL1410 144

TECHNICKÝ LIST: FL1765 - FL1766 - FL1770 - FL1780 146

## VŠEOBECNÉ ÚVODNÍ INFORMACE



VŠEOBECNÉ BEZPEČNOSTNÍ POKYNY	148
ZAMÝŠLENÉ POUŽITÍ	149
POVINNOSTI A ZÁKAZY	149
POVINNOSTI	149
ZÁKAZY	149
IDENTIFIKACE ZAŘÍZENÍ	150
PŘÍJEM PŘÍSTROJE	151
OVLÁDÁNÍ A MANIPULACE	151
LIKVIDOVAT OBAL	151

## POKYNY PRO INSTALACI



INSTALAČNÍ MÍSTNOST	152
VLASTNOSTI INSTALAČNÍ MÍSTNOSTI	152
RAUCHABLASS	152
INSTALACE NA NOSNÉ KONSTRUKCI	153
OTVOR PRO INSTALACI	153
BEZPEČNOSTNÍ VZDÁLENOSTI	154
UMÍSTĚNÍ ZAŘÍZENÍ	155
PŘIPOJENÍ PLYNU	156
KATEGORIE PLYNU	156
POŽADAVKY NA PŘIPOJOVACÍ KABEL	156
ZPŮSOB PŘIPOJENÍ PLYNU	157
ELEKTRICKÉ PŘIPOJENÍ (POUZE PRO VERZI IGN)	157
PORUCHA PO INSTALACI	158

## NÁVOD K POUŽITÍ



POPIS	159
BEZPEČNOSTNÍ POKYNY PŘI POUŽÍVÁNÍ	163
POUŽITÍ	163
ZAPNUTÍ HOŘÁKŮ	164
REGULACE PLAMENE	165
VAŘENÍ NEBO OHŘÍVÁNÍ JÍDLA	165
VYPNUTÍ HOŘÁKU	166
PORUCHY	166
POSTUP V PŘÍPADĚ POTÍŽÍ	166
ÚDRŽBA A ČIŠTĚNÍ	167
DLOUHO BĚHEM ZAŘÍZENÍ NEPOUŽÍVÁ	168
LIKVIDACE	168
ZÁRUKA	168

## NÁHRADNÍ DÍLY



NÁHRADNÍ DÍLY - FL13XX	169
NÁHRADNÍ DÍLY - FL14XX	170
NÁHRADNÍ DÍLY - FL17XX	171



TECHNICKÝ LIST: FL1323 - FL1324

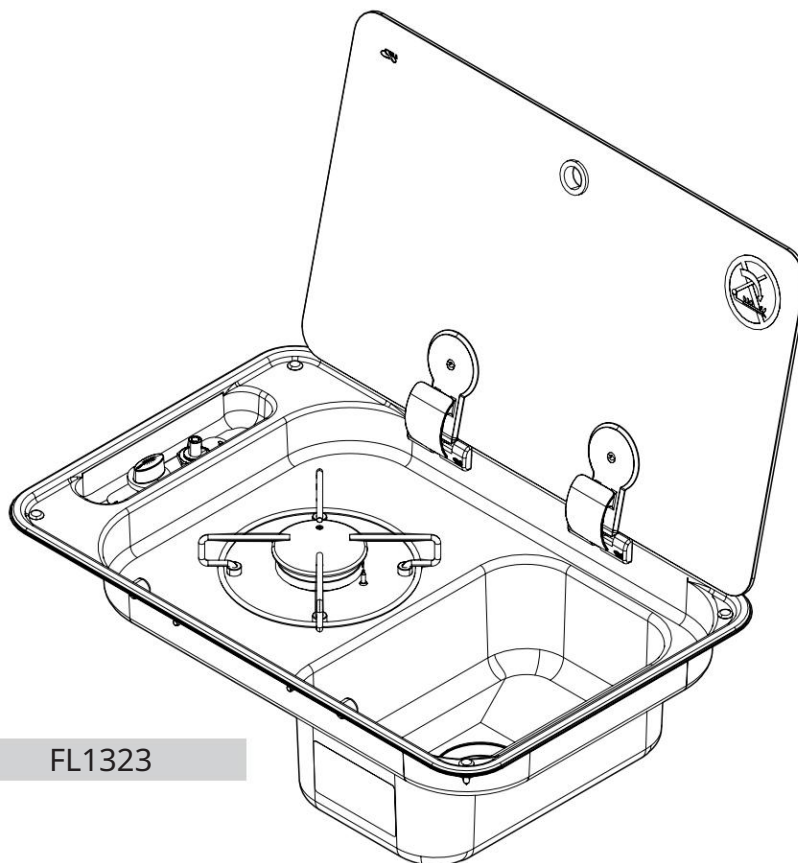

FL1323

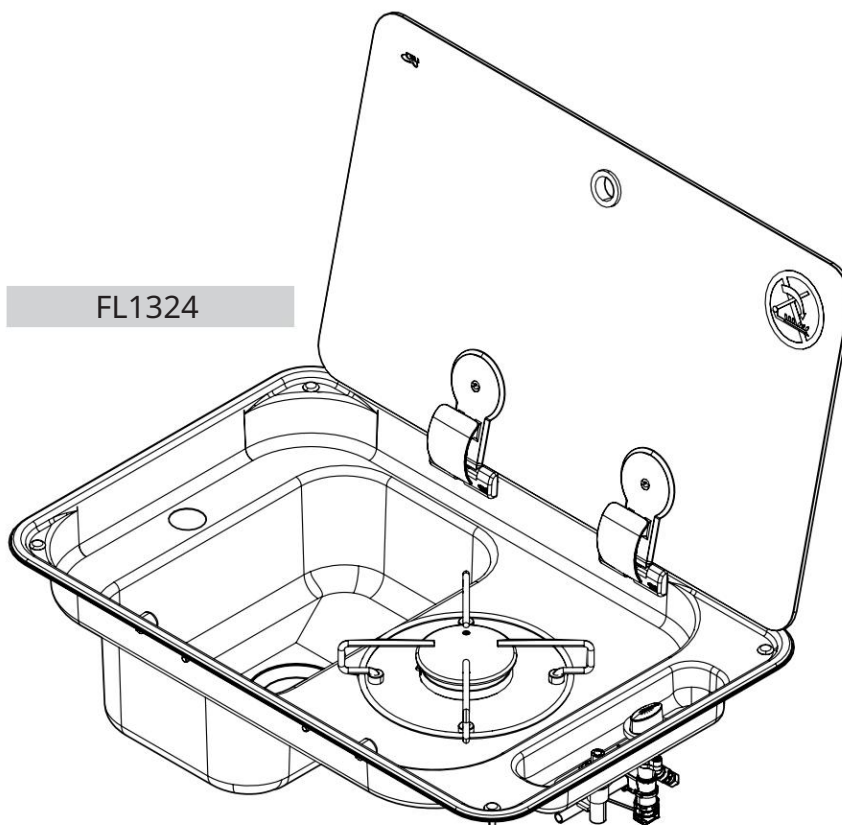

FL1324



## TECHNICKÝ LIST: FL1323 - FL1324

Rozměry	Šířka 530 mm hloubka 340 mm Výška 48 mm (plocha na vaření) 150 mm (mycí plocha) Hmotnost 3,6 kg
varná deska (přímé kohoutky s bypassem Ø 0,36 mm)	1 x POLORYCHLÝ hořák (SR): Pn 1,75 kW – vstříkovač ø 0,65 mm – spotřeba 127,0 g/h Celkový jmenovitý výkon: 1,75 kW Celková jmenovitá spotřeba: 127,00 g/h
Třída zařízení (EN 30-1-1 4.3)	TŘÍDA 3 – Kombinovaná vestavná varná deska
Kategorie zařízení (EN 30-1-1 5.1.1.2)	KATEGORIE I
Rodina přípustná Plyn (EN 437) (EN 30-1-1 4.2.2.4)	PLYN TŘETÍ RODINA I3 B/P I3+
Zásobování plynem	KATEGORIE I3 B/P Bhútán (G30) 30 mbar Propan (G31) 30 mbar KATEGORIE I3+ Bhútán (G30) 28-30 mm Propan (G31) 37 mbar
Elektrické připojení (pouze pro verzi IGN s elektronickým zapalováním)	ELEKTRICKÉ PŘIPOJENÍ S VELMI NÍZKÝM NAPĚTÍM - 12V / DC
zapalování (je po a Specifikace produktu pro různé zapalovací systémy)	S (MANUAL) – s externím zapalovačem E (ELEKTRONICKÝ) - GENERÁTOR Zážehu 12 V/DC - SPARK - 10 Kv @ 30 pF P (PIEZOELECTRIC) – Piezo zapalování vestavené do varné desky s mechanickým/ruční provoz
Plynová přípojka	Pozinkovaná ocelová rampa: Ø 8 mm - tloušťka 1 mm hladká koncovka (30 mm), vhodná jako tlaková přípojka pro připojení k potrubí/ Hadice
Kapilární linie	Měděné kapiláry: ø 4 mm – tloušťka 0,5 mm Hliníkové kapiláry: Ø 4 mm – tloušťka 0,8 mm
materiálů	Nerezová ocel AISI 304 Hlas Pochromované železo Zatížení Mosaz Měď Pozinkovaná ocel Slitina hliníku Lakovaná ocel EPDM
Prohlášení o shodě (směrnice 2009/142/ES a garantované anuitní sazby 2016/426/ES)	ohne Azbest vhodné materiály podle kapitol 2 a 3 (Příloha I - 2016/426/ES) Nejsou zde žádné svary, jejichž bod tání je nižší než 450 °C nebyly použity žádné hořlavé materiály materiály splňují požadavky kapitoly 3.7



TECHNICKÝ LIST: FL1400 - FL1401 - FL1402 - FL1410

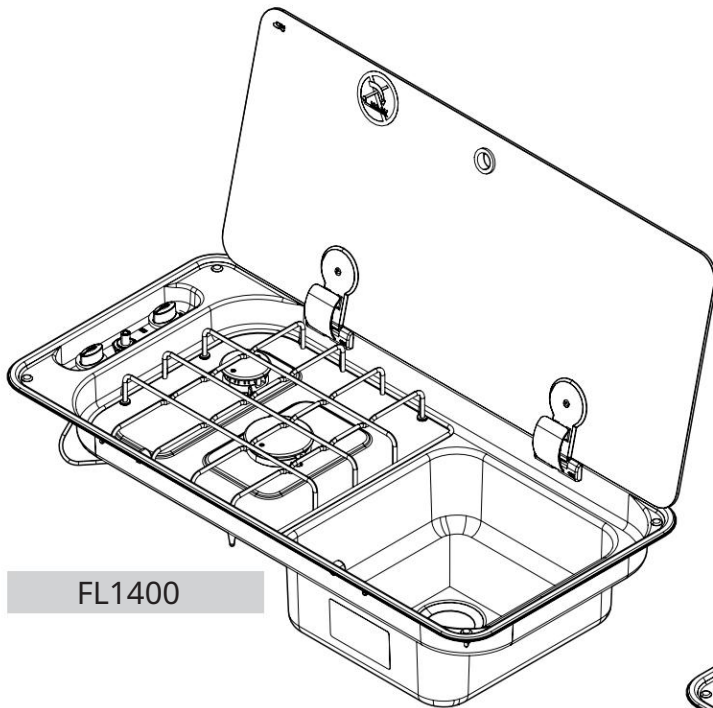

FL1400

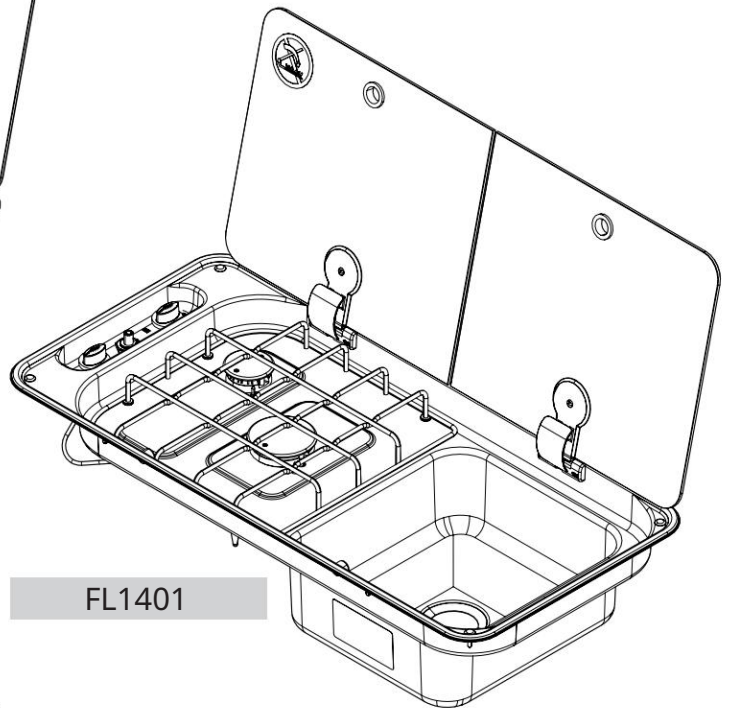

FL1401

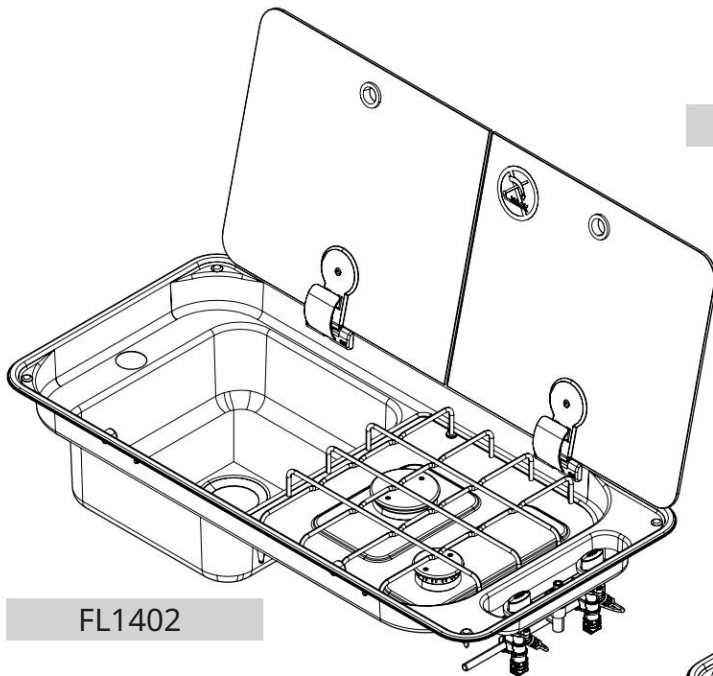

FL1402

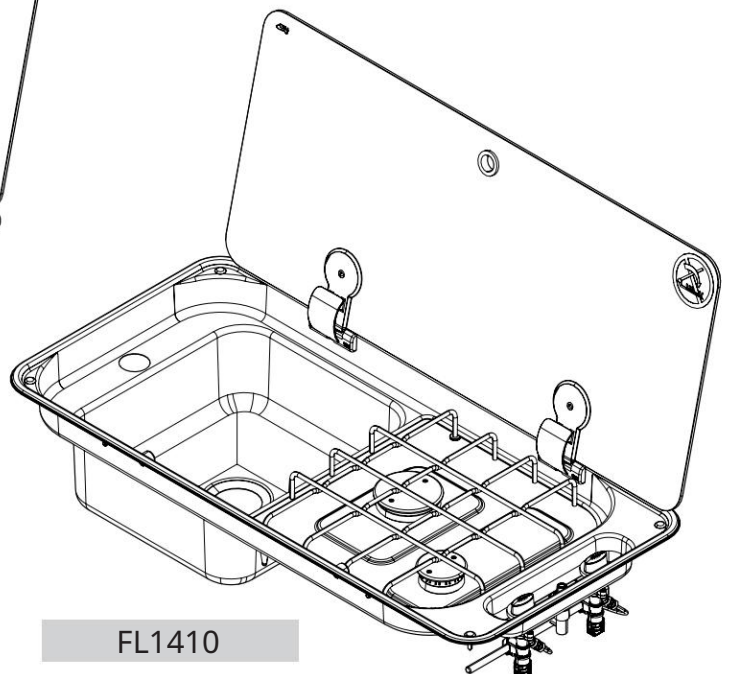

FL1410

## TECHNICKÝ LIST: FL1400 - FL1401 - FL1402 - FL1410

<b>Rozměry</b>	<b>Šířka</b> 716 mm <b>hloubka</b> 340 mm <b>Výška</b> 48 mm (plocha na vaření) 150 mm (mycí plocha) <b>Hmotnost</b> 5,5 kg
<b>varná deska</b> (přímé kohoutky s bypassem Ø 0,36 mm)	1 x PŘÍDAVNÝ hořák (AUX) Pn 1,00 kW – vstříkovač ø 0,50 mm – spotřeba 72,50 g/h 1 x POLORYCHLÝ hořák (SR): Pn 1,75 kW – vstříkovač ø 0,65 mm – spotřeba 127,0 g/h Celkový jmenovitý výkon: 2,75 kW Celková jmenovitá spotřeba: 199,50 g/h
<b>Třída zařízení</b> (EN 30-1-1 4.3)	<b>TŘÍDA 3</b> – Kombinovaná vestavná varná deska
<b>Kategorie zařízení</b> (EN 30-1-1 5.1.1.2)	<b>KATEGORIE I</b>
<b>Rodina přípustná Plyn</b> (EN 437) (EN 30-1-1 4.2.2.4)	<b>PLYN TŘETÍ RODINA</b> I3 B/P I3+
<b>Zásobování plynem</b>	<b>KATEGORIE I3 B/P</b> Bhútán (G30) 30 mbar Propan (G31) 30 mbar <b>KATEGORIE I3+</b> Bhútán (G30) 28-30 mm Propan (G31) 37 mbar
<b>Elektrické připojení</b> (pouze pro verzi IGN s elektronickým zapalováním)	<b>ELEKTRICKÉ PŘIPOJENÍ S VELMI NÍZKÝM NAPĚTÍM - 12V / DC</b>
<b>zapalování</b> (je po a Specifikace produktu pro různé zapalovací systémy)	S (MANUAL) – s externím zapalovačem E (ELEKTRONICKÝ) - GENERÁTOR Zážehu 12 V/DC - SPARK - 10 Kv @ 30 pF P (PIEZOELECTRIC) – Piezo zapalování vestavěné do varné desky s mechanickým/ručním provozem
<b>Plynová přípojka</b>	Pozinkovaná ocelová rampa: Ø 8 mm - tloušťka 1 mm Hladká koncovka (30 mm), vhodná jako tlaková přípojka pro připojení k potrubí/hadici
<b>Kapilární linie</b>	Měděné kapiláry: ø 4 mm – tloušťka 0,5 mm Hliníkové kapiláry: ø 4 mm – tloušťka 0,8 mm
<b>materiálů</b>	<b>Nerezová ocel AISI 304</b> Hlas Lakovaná ocel Zamak  Zprávy Měď Pozinkovaná ocel Slitina hliníku EPDM
<b>Prohlášení o shodě</b> (Směrnice a 2009/142/EG garantované sazby 2016/426/ES)	ohne Azbest vhodné materiály podle kapitol 2 a 3 (Příloha I - 2016/426/ES) Nejsou zde žádné svary, jejichž bod tání je nižší než 450 °C nebyly použity žádné hořlavé materiály materiály splňují požadavky kapitoly 3.7



TECHNICKÝ LIST: FL1765 - FL1766 - FL1770 - FL1780

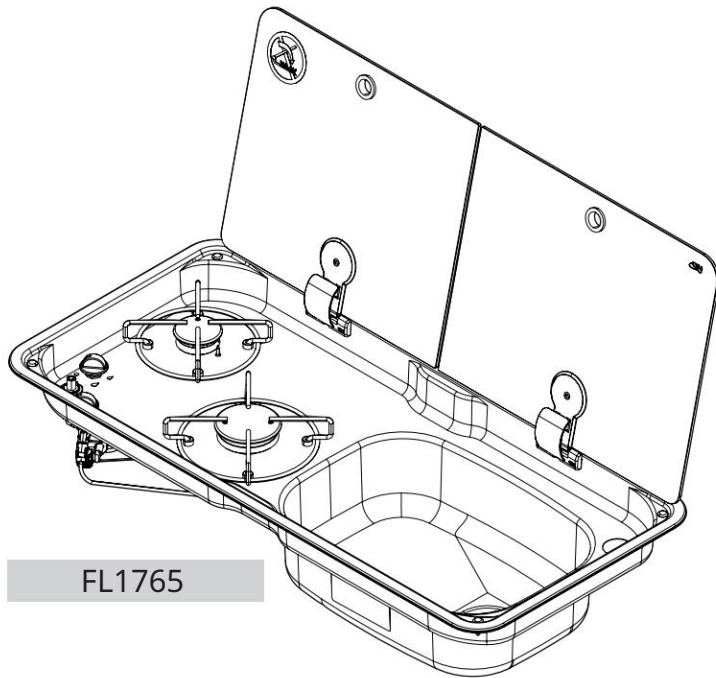

FL1765

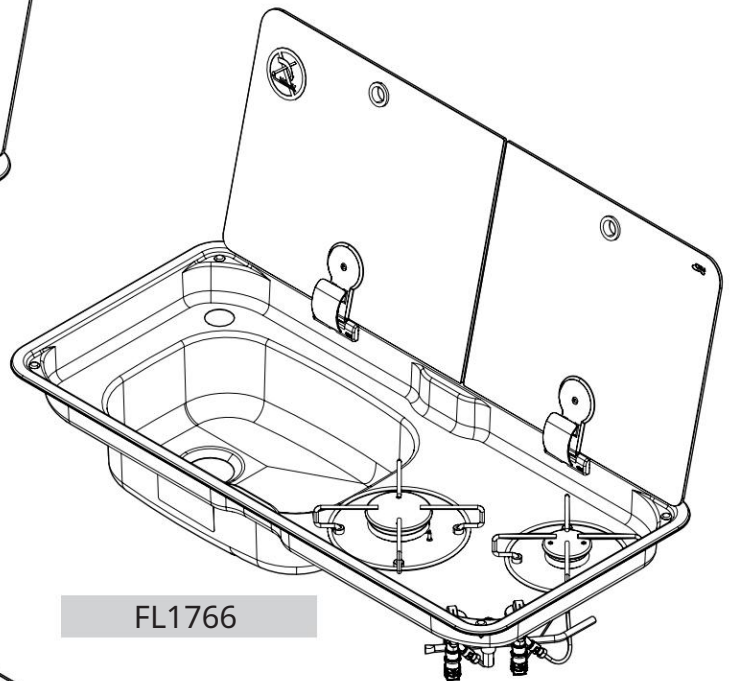

FL1766

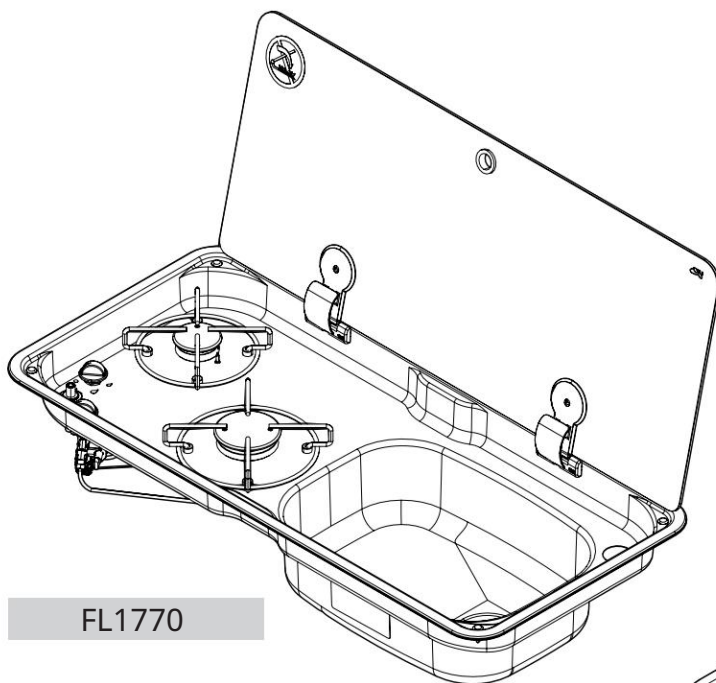

FL1770

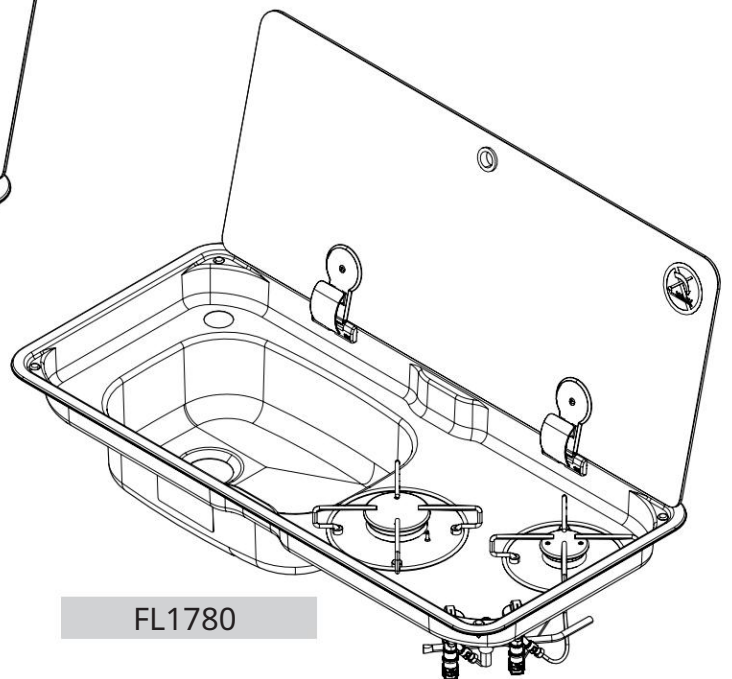

FL1780

## TECHNICKÝ LIST: FL1765 - FL1766 - FL1770 - FL1780

Rozměry	<p>Šířka 765 mm</p> <p>hloubka 355 mm</p> <p>Výška 48 mm (plocha na vaření) 150 mm (mycí plocha)</p> <p>Hmotnost 5,0 kg</p>
varná deska (přímé kohoutky s bypassem Ø 0,36 mm)	<p>1 x PŘÍDAVNÝ hořák (AUX) Pn 1,00 kW – vstříkovač ø 0,50 mm – spotřeba 72,50 g/h</p> <p>1 x POLORYCHLÝ hořák (SR): Pn 1,75 kW – vstříkovač ø 0,65 mm – spotřeba 127,0 g/h</p> <p>Celkový jmenovitý výkon: 2,75 kW Celková jmenovitá spotřeba: 199,50 g/h</p>
Třída zařízení (EN 30-1-1 4.3)	TŘÍDA 3 – Kombinovaná vestavná varná deska
Kategorie zařízení (EN 30-1-1 5.1.1.2)	KATEGORIE I
Skupina přípustných plynů (EN 437) (EN 30-1-1 4.2.2.4)	<p>PLYN TŘETÍ RODINA</p> <p>I3 B/P I3+</p>
Zásobování plynem	<p>KATEGORIE I3 B/P</p> <p>Bhútán (G30) 30 mbar</p> <p>Propan (G31) 30 mbar</p> <p>KATEGORIE I3+</p> <p>Bhútán (G30) 28-30 mm</p> <p>Propan (G31) 37 mbar</p>
Elektrické připojení (pouze pro verzi IGN s elektronickým zapalováním)	ELEKTRICKÉ PŘIPOJENÍ S VELMI NÍZKÝM NAPĚTÍM - 12V / DC
zapalování (je po a Specifikace v ýrobku různé systémy zapalování)	<p>S (MANUAL) – s externím zapalovačem</p> <p>E (ELEKTRONICKÝ) - GENERÁTOR Zážehu 12 V/DC - SPARK - 10 Kv @ 30 pF</p> <p>P (PIEZOELEKTRICKÉ) – Piezo zapalování zabudované do varné desky s mechanickým/ručním ovládáním</p>
Plynová přípojka	<p>Pozinkovaná ocelová rampa: Ø 8 mm - tloušťka 1 mm</p> <p>Hladká koncovka (30 mm), vhodná jako tlaková přípojka pro připojení k potrubí/hadici</p>
Kapilární linie	<p>Měděné kapiláry: ø 4 mm – tloušťka 0,5 mm</p> <p>Hliníkové kapiláry: Ø 4 mm – tloušťka 0,8 mm</p>
materiálů	<p>Nerezová ocel AISI 304</p> <p>Hlas</p> <p>Chromovaná ocel</p> <p>Zatížení</p> <p>Zprávy</p> <p>Měď</p> <p>Pozinkovaná ocel</p> <p>Slitina hliníku</p> <p>Lakovaná ocel EPDM</p>
Prohlášení o shodě (Směrnice 2009/142/ES a GAR 2016/426/EG)	<p>ohne Azbest</p> <p>vhodné materiály podle kapitol 2 a 3 (Příloha I - 2016/426/ES)</p> <p>Nejsou zde žádné svary, jejichž bod tání je nižší než 450 °C</p> <p>nebyly použity žádné hořlavé materiály</p> <p>materiály splňují požadavky kapitoly 3.7</p>



## VŠEOBECNÉ ÚVODNÍ INFORMACE

Před instalací a/nebo použitím zařízení si pečlivě přečtěte tyto pokyny.

Tento návod obsahující pokyny pro instalaci, použití a údržbu je nedílnou součástí zařízení. Uchovávejte tyto dokumenty na místě snadno dostupném všem uživatelům pro budoucí použití. Pokud bude zařízení předáno nebo prodáno, zajistěte, aby byl tento návod předán také novému uživateli, abyste jej informovali o instalaci a používání a také o bezpečnostních předpisech.



Kopie této příručky je kdykoli k dispozici ke kontrole a stažení na webových stránkách [www.cansrl.com](http://www.cansrl.com).

## VŠEOBECNÉ BEZPEČNOSTNÍ POKYNY



**NEBEZPEČÍ!**

CAN Srl odmítá veškerou odpovědnost za použití, která neodpovídají uvedenému použití. Toto zařízení se nesmí používat k vytápění místností.



**NEBEZPEČÍ!**

Neupravujte zařízení, pokud není úprava schválena výrobcem a provedena jím nebo kvalifikovaným technickým personálem.



**NEBEZPEČÍ!**

CAN Srl odmítá veškerou odpovědnost za škody na osobách a majetku vyplývající z nedodržení výše uvedených předpisů nebo z manipulace s jakoukoli součástí zařízení nebo z použití neoriginálních náhradních dílů.



**NEBEZPEČÍ!**

Při instalaci je nutné používat správné osobní ochranné prostředky. Rovněž je třeba dodržovat platné bezpečnostní normy.



**NEBEZPEČÍ!**

Plynové a elektrické spotřebiče mohou instalovat pouze kvalifikovaní a certifikovaní odborníci, kteří splňují všechny zákonem předepsané technické a odborné požadavky.



**NEBEZPEČÍ!**

Ujistěte se, že typ plynu a tlak odpovídají specifikacím zařízení. Specifikace jsou uvedeny na typovém štítku na zařízení.



**NEBEZPEČÍ!**

Je nutné přísně dodržovat normy platné v zemi uživatele pro větrání místností instalace. Vzhledem k tomu, že zařízení během provozu produkuje zplodiny, které je nutné likvidovat mimo místnost, je třeba zajistit dostatečné větrání.



**NEBEZPEČÍ!**

Pokud montáž zařízení nelze provést podle zde uvedených pokynů, je nutné kontaktovat CAN Srl.



**NEBEZPEČÍ!**

Vadné nebo poškozené součásti vyměňujte pouze za originální náhradní díly od CAN Srl.

**NEBEZPEČÍ!**

Nezavírejte skleněné víko, pokud jsou plynové hořáky zapnuté nebo ještě teplé.

**NEBEZPEČÍ!**

Varné nádoby se při používání spotřebiče nesmí dostat do kontaktu se skleněnou poklicí, panty a jinými plastovými součástmi.

**NEBEZPEČÍ!**

Nekontrovaný a dlouhodobý provoz plynového spotřebiče v nedostatečně větrané místnosti může vést k hromadění škodlivých plynů. Vždy zajistěte správné větrání místnosti.

**NEBEZPEČÍ!**

Úniky nespáleného plynu v místnostech, které nejsou dostatečně větrané a bez potřebných větracích otvorů, mohou vést ke koncentraci plynu, která může způsobit udušení nebo prudké výbuchy, pokud dojde k vznícení, byť náhodnému. Ujistěte se, že vaše zařízení a prostory jsou bezpečné a vyhovují.

## ZAMÝŠLENÉ POUŽITÍ

Spotřebiče popsané v tomto návodu jsou určeny pouze k vaření a ohřívání potravin. Jakékoli jiné použití se považuje za použití v rozporu s určením.

CAN Srl odmítá veškerou odpovědnost za použití, která neodpovídají uvedenému použití.

Nepoužívejte zařízení venku.

Toto zařízení se nesmí používat k vytápění místností.

**NEBEZPEČÍ!**

Používání plynových varných spotřebičů vytváří teplo, vlhkost a výpary v místnosti, ve které je instalován. Vždy musí být zajištěno dobré větrání místností a otvory/přívody vzduchu nebo okna musí být volné a plně funkční.

Pokud to nestačí, musí být instalován mechanický ventilační systém/odsávací systém spalin (odsávací digestoř).

**NEBEZPEČÍ!**

Zařízení je vybaveno skleněným víkem. Skleněná víka se mohou rozbít, pokud jsou přehřátá nebo zasažena tupými předměty. Před zapálením plynových hořáků vždy otevřete víko a po vypnutí je nechte několik minut vychladnout, než zavřete skleněné víko na konci každého cyklu použití.

## POVINNOSTI A ZÁKAZY

### POVINNOSTI

Místo instalace zařízení musí mít ventilační a ventilační systém vyhovující předpisům a normám, který musí být v dobrém stavu, perfektně udržovaný a funkční a přiměřeně dimenzovaný podle účelu použití.

Při instalaci zařízení je třeba dodržovat pokyny v kapitole „Pokyny pro instalatéra“ .

být respektován. Instalaci smí provádět pouze kvalifikovaný technický personál.

Zařízení smí být používáno pouze s druhy plynu uvedenými v odstavci „Kategorie plynu“ .

Při používání spotřebiče pokládejte pouze pánve a varné nádoby, které jsou pro tento účel vhodné (viz příslušný odstavec), na police/podpěry hrnců dodávané s varnými deskami.



a zajistěte, aby tyto nádoby zůstaly dokonale vodorovné a rovnoběžné s varnou deskou a nemohly se převrátit, aby se předešlo následnému riziku popálení uživatele.

Nebezpečí popálení.

Varnou desku vždy sledujte, když je v provozu, a to zejména při vaření zvláště tučných jídel a při fritování.

## ZÁKAZY

Neinstalujte zařízení, pokud je při převzetí poškozeno.

Nenechávejte zařízení bez dozoru, když je zapnuté.

Zařízení nesmí používat děti do 14 let a osoby se sníženými fyzickými, duševními a smyslovými schopnostmi nebo osoby bez potřebných znalostí.

Varná místa a blízké povrchy jsou velmi horké. Jmenují se

**Nedotýkejte se povrchů. Nebezpečí popálení.**

Je zakázáno zavírat víko, pokud je zařízení v provozu.

Žádné poškozené nádoby nebo nádoby s nevhodnými rozměry nebo přebytné které přesahují okraj varné plochy nebo jsou špatně umístěné.

Neohřívejte nádoby bez jídla nebo bez přiměřeného množství tekutiny na vaření.

Nevystavujte zařízení proudům vzduchu. Hořáky by se daly uhasit.

Pokud jsou knoflíky zablokované, nepokoušejte se s nimi pohybovat silou. The Kontaktujte technický zákaznický servis.

Nepoužívejte varnou desku jako odkládací plochu.

Zařízení žádným způsobem neupravujte ani s ním nemanipulujte.

Žádné předměty citlivé na teplo nebo hořlavé předměty (např. hrnce, závěsy,

Umístěte láhve s alkoholem atd.) do blízkosti zařízení.

Nečistěte varnou desku přímým proudem tlakové vody.



## IDENTIFIKACE ZAŘÍZENÍ

Na spodní straně zařízení je identifikační štítek obsahující následující informace:

- sériové číslo,
- vlastnosti týkající se typu a provozu,
- Informace o certifikaci a označení CE.



Označení CE znamená, že spotřebič splňuje všechny požadavky nařízení EU 2016/426 o spotřebičích na plynná paliva.



**NEBEZPEČÍ!**  
Identifikační štítek nesmí být odstraněn.

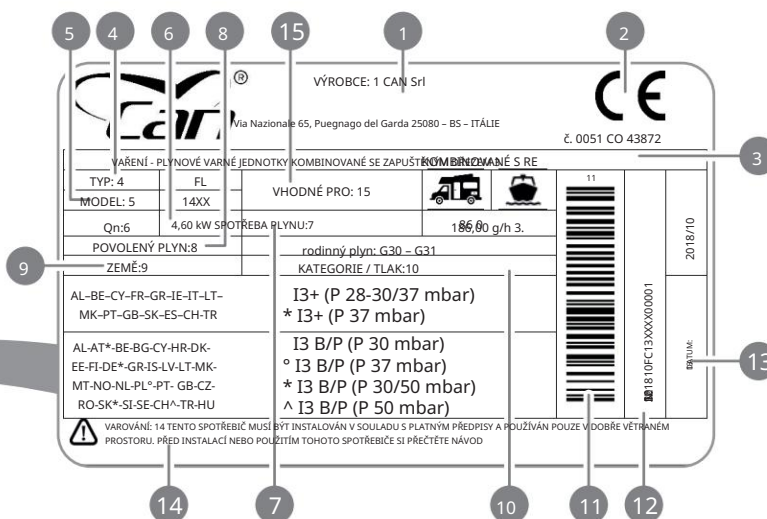
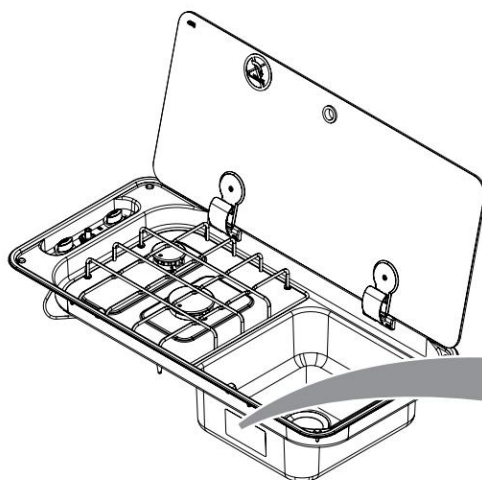

poz.	pole	popis
1	VÝROBCE	Pole s odkazy na výrobce zařízení a umístění Výrobní zařízení (včetně odkazů na ochrannou známku nebo logo výrobce).
2	CERTIFIKÁT	PIN – číslo CE certifikátu
3	POPIS	Popis/název zařízení
4	TYP	Řada zařízení
5	MODELKA	Model zařízení
6	CELKOVÝ VÝKON	Součet jmenovitých výkonů instalovaných hořáků (v kW)
7	CELKOVÁ SPOTŘEBA	Celková maximální spotřeba zařízení (v gramech/hod.)
8	ZÁSOBOVÁNÍ PLYNEM	Typy plynů povolené k napájení zařízení (odkaz na normy EN 437 a EN 30-1-1)
9	ZEMĚ POUŽITÍ	Země, kde je možné použít konkrétní kategorii/tlak přívodu plynu z těch, které jsou uvedeny v polích „KATEGORIE/TLAK“ (odkaz na normy EN 437 a EN 30-1-1).
10	POVOLENÉ KATEGORIE A TLAK	Kategorie a rozsah provozního tlaku pro přírodní plyny zařízení (odkaz na normy EN 437 a EN 30-1-1)
11	ČÁROVÝ KÓD	Jedinečný čárový kód zařízení
12	SÉRIOVÉ ČÍSLO	Jedinečné sériové číslo zařízení
13	DATUM VÝROBY	Datum výroby zařízení
14	VAROVÁNÍ	Upozornění pro instalačního technika a uživatele produktu (odkaz na EN 30-1-1)
15	JINÁ MÍSTA INSTALACE	Jiná povolená místa instalace jiná než domácí prostředí

## PŘÍJEM PŘÍSTROJE

Zařízení je k zákazníkovi dodáváno v kartonové krabici (A), která je z vnitřní strany opatřena vhodně tvarovanými polystyrénovými vaničkami (B) pro ochranu zařízení a zabránění poškození při přepravě a skladování.

Krabice kromě zařízení obsahuje také:

Návod k instalaci, použití a údržbě (C),

Upevňovací sadu (D) se šrouby a veškerým příslušenstvím potřebným k instalaci zařízení na nosnou konstrukci.

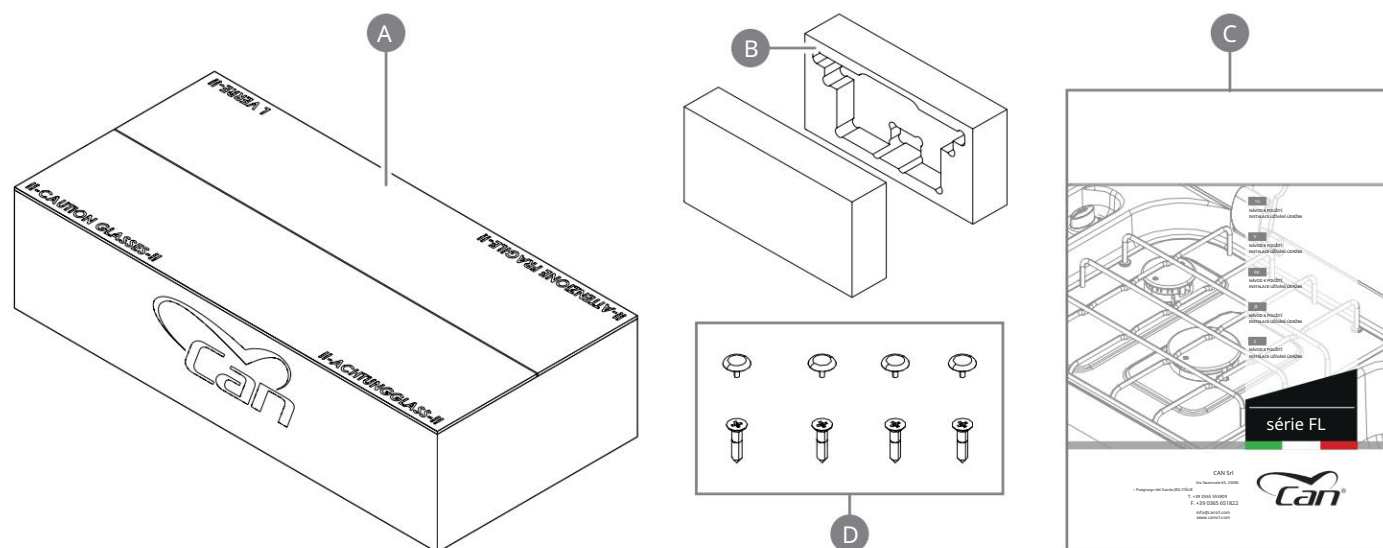

## OVLÁDÁNÍ A MANIPULACE

Při převzetí zařízení je nutné jej nejprve vybalit.

Po odstranění veškerého obalového materiálu a ochranných fólií zkontrolujte, zda nedošlo k poškození.

Pokud zjistíte poškození, neprovádějte instalaci, ale do 8 dnů od zakoupení kontaktujte prodejce a poskytněte údaje uvedené na identifikačním štítku zařízení a zjištěné problémy.



### NEBEZPEČÍ!

Nenechávejte obal nebo jeho části volně ležet bez dozoru nebo je nevyhazujte do životního prostředí, protože by to mohlo být nebezpečné (nebezpečí udušení pro děti a zvířata).

Pro manipulaci s přístrojem na místo instalace je nutné jej zvednout ručně.



### NEBEZPEČÍ!

Při manipulaci dávejte pozor, aby se zařízení, lidé, zvířata a předměty nacházeli v blízkosti neutrpí žádnou škodu.



### NEBEZPEČÍ!

Hrany a některé části zařízení mohou být ostré: věnujte pozornost tomu a vždy používejte vhodné osobní ochranné prostředky (OOP).

## LIKVIDOVAT OBAL

Obalový materiál je recyklovatelný, a proto musí být zlikvidován v souladu s místními předpisy o odděleném sběru odpadu.



### NEBEZPEČÍ!

Oddělte různé obalové materiály a zlikvidujte je v souladu se zákony platnými v zemi instalace.



## POKYNY PRO INSTALACI



### NEBEZPEČÍ!

Instalaci a veškeré operace na zařízení popsané v tomto návodu smí provádět pouze kvalifikovaný technický personál a v souladu s platnými normami.



### NEBEZPEČÍ!

Vždy používejte osobní ochranné prostředky (OOP), které jsou vhodné pro typ prováděné činnosti/zpracování.



### NEBEZPEČÍ!

Systémy pro připojení plynu a instalační prostory musí být vhodné a odpovídat bezpečnostním normám platným v zemi uživatele.



### NEBEZPEČÍ!

Při instalaci, údržbě nebo opravách vždy zavřete hlavní plynový kohout, aby přívod plynu k varné desce byl „BEZ PLYNU“ a nehrozilo nebezpečí požáru, výbuchu, otravy nebo udušení.



### NEBEZPEČÍ!

Ujistěte se, že napájecí zdroj je také izolovaný, aby instalační technik neriskoval úraz elektrickým proudem.

Neinstalujte ani nepoužívejte zařízení, pokud je poškozené.

Dodržujte minimální vzdálenosti od bočních stěn a dalších zařízení ( viz odstavec „Bezpečnostní vzdálenosti“ ).

Zařízení není připojeno k systému pro odsávání spalin. Je odpovědností zákazníka používat zařízení tak, aby v místnosti instalace bylo dobré větrání.

## INSTALAČNÍ MÍSTNOST

### VLASTNOSTI INSTALAČNÍ MÍSTNOSTI



Zařízení není určeno pro venkovní provoz. Není dovoleno instalovat zařízení venku nebo tam, kde je přímo ovlivněno počasí.

Zařízení musí být instalováno ve vnitřním prostoru vhodném pro tento účel. Místnost musí splňovat bezpečnostní normy platné v zemi uživatele. Není dovoleno instalovat zařízení v místnosti určené jako koupelna nebo výhradně jako ložnice.



### NEBEZPEČÍ!

Místnosti instalace musí být větrány nepřetržitě nebo alespoň tak, aby bylo možné normální, správné spalování plynu (podle normy UNI 7131 nebo jiných referenčních technických norem v aplikačních odvětvích, např. EN721 - EN1645-1 - EN1646 -1 - EN1949 - EN ISO 10293).

### RAUCHBLASS

Zařízení nemá systém pro odsávání/odvádění kouřových plynů a zplodin hoření.

Vždy zkontrolujte, zda jsou v místnosti vhodné větrací otvory.



Pokud je digestoř instalována nad varnou deskou, vezměte v úvahu montážní pokyny pro tuto digestoř, které uvádějí, jak velká vzdálenost musí být dodržena.

## INSTALACE NA NOSNÉ KONSTRUKCI

Zařízení musí být namontováno na nosnou konstrukci z materiálu, který je ohnivzdorný a žáruvzdorný a splňuje všechny stanovené požadavky na robustnost příslušných technických norem (například EN14749). Pracovní plocha musí být dokonale vodorovná a kolmá ke všem krycím deskám umístěným kolem ní. Oblast v blízkosti zařízení se může velmi zahřát, proto dávejte pozor, abyste do této oblasti neumísťovali elektrické zásuvky, jiné domácí spotřebiče, napájecí kabely, dráty nebo jiné materiály citlivé na teplo nebo hořlavé materiály.



### NEBEZPEČÍ!

Zařízení musí být instalováno v místnosti, kde není průvan nebo proudění vzduchu, které by mohly negativně ovlivnit hoření. Místo zvolené pro instalaci musí být takové, aby se zabránilo hromadění nespáleného plynu.

Dodržujte rozměry uvedené v návodu. Jakákoli odchylka by mohla způsobit přílišný nárůst teploty. Okolní povrchy musí odolávat teplotám povoleným normou EN30-1-1 a při vývoji tohoto zařízení. Z jednotky musí být odstraněny všechny hořlavé materiály, jako jsou závěsy a police. Zkontrolujte přípustnou teplotu materiálů používaných v jeho okolí, abyste se ujistili, že jsou splněny požadavky normy EN30-1-1.

## OTVOR PRO INSTALACI

Pro instalaci musí být v nosné konstrukci zajištěn vhodný otvor. Rozměry otvoru podle zakoupeného modelu naleznete v následující tabulce:

Rozměry otvoru pro instalaci		
Modelka	a [mm]	b [mm]
FL1323	520	320
FL1324	520	320
FL1400	700	320
FL1401	700	320
FL1402	700	320
FL1410	700	320
FL1765	740	325
FL1766	740	325
FL1770	740	325
FL1780	740	325

### FL13XX - FL14XX

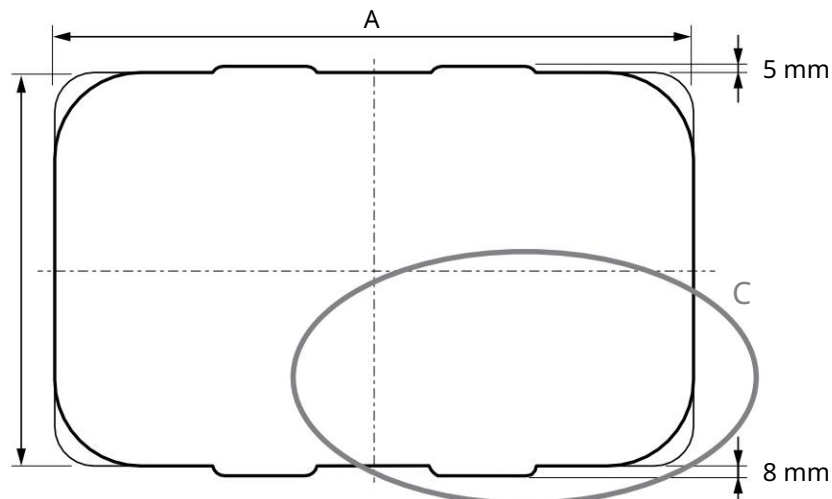

### Podrobnosti C

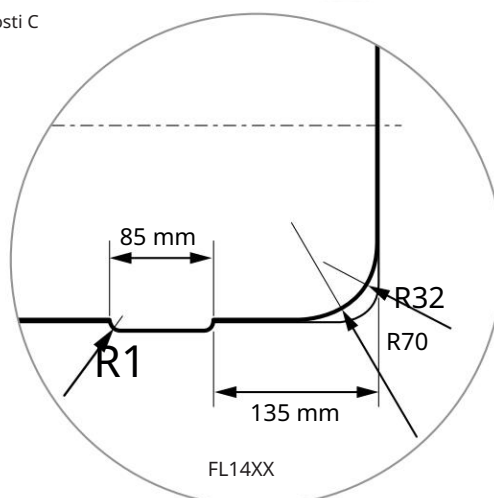
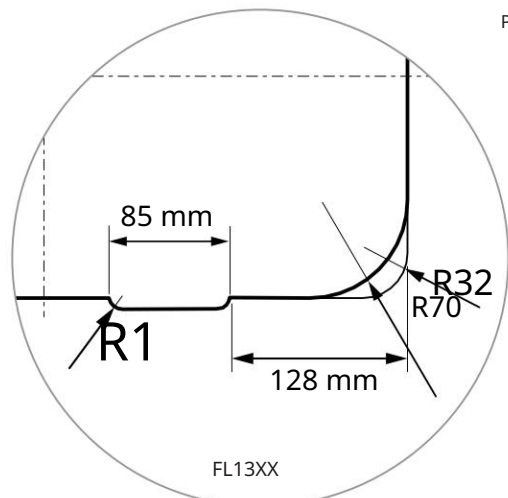

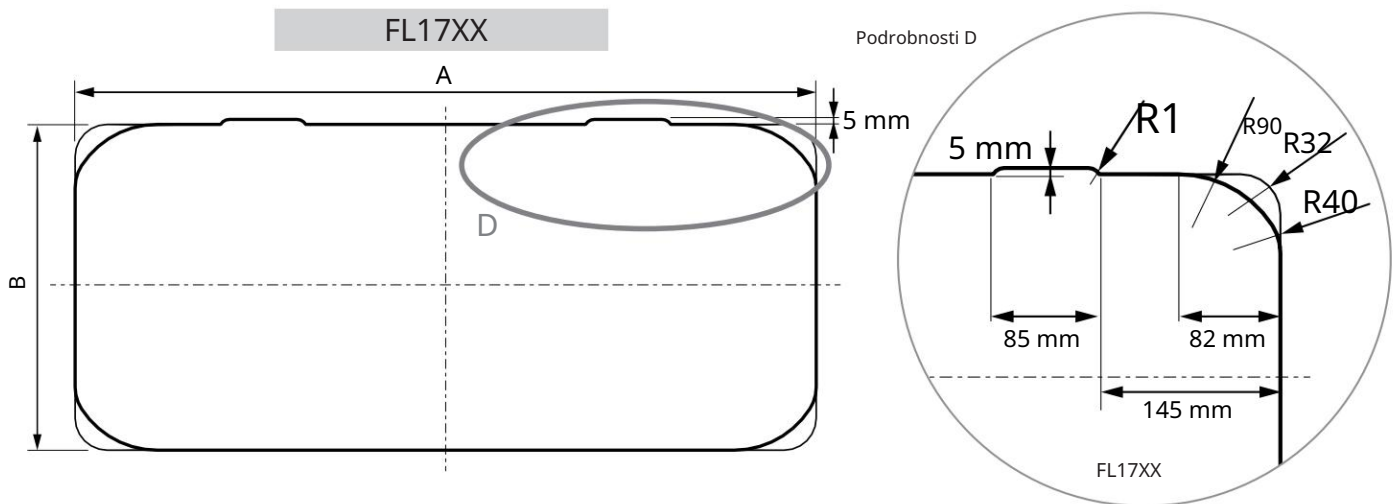

## BEZPEČNOSTNÍ VZDÁLENOSTI

Zařízení musí být v určité vzdálenosti od bočních stěn a směrem nahoru. Všimněte si následující tabulky:

Model	a [mm]	b [mm]	c [mm]	d [mm]	e [mm]	
FL1323	50	55	520	650	110	
FL1324	50	55	520	650	110	
FL1400	50	55	700	650	110	
FL1401	50	55	700	650	110	
FL1402	50	55	700	650	110	
FL1410	50	55	700	650	110	
FL1765	50	55	740	650	105	
FL1766	50	55	740	650	105	
FL1770	50	55	740	650	105	
FL1780	50	55	740	650	105	

Je-li zařízení instalováno nad troubou nebo jiným živým domácím spotřebičem, je nutné zajistit také oddělovací desku, věnujte prosím pozornost bodu 1.

Nezapomeňte v nábytku zajistit vhodné otvory pro průchod plynového potrubí, vodovodního potrubí a napájení (pokud je k dispozici) k zařízení

musí.

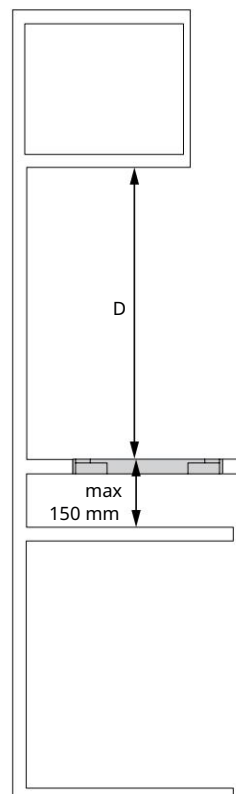

### NEBEZPEČÍ!

Spodní část zařízení před šokem a kontaktem se zásuvkami a

Kuchyňské spotřebiče v  
vespod Chraňte  
přehrádky na ležení.

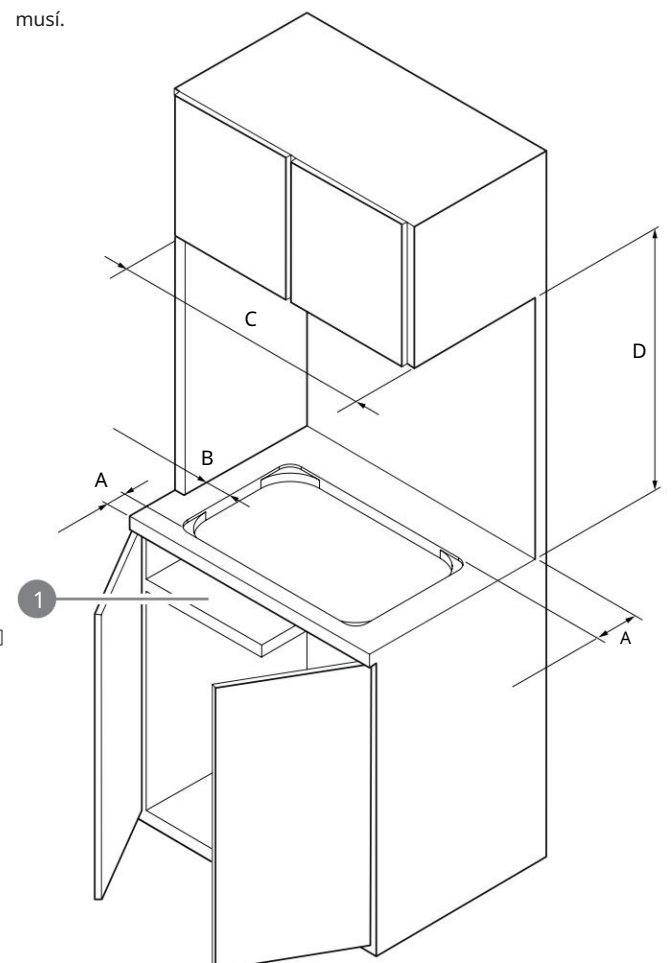

## UMÍSTĚNÍ ZAŘÍZENÍ

Pro umístění zařízení na nosnou konstrukci postupujte následovně:

Krok	Výskyt
1	Umístěte těsnění (příslušenství se prodává samostatně) nebo těsnicí pastu (pokud je k dispozici) na okraj kovové formy.
2	Umístěte spotřebič nad troubu a přitlačte jej k nosné konstrukci.
3	Upevněte zařízení pomocí upevňovacích šroubů obsažených v sadě a upevněte je do čtyř rohů Našroubujte stávající otvory v kovové formě.  Poznámka: Před uzavřením se ujistěte, že je zařízení správně umístěno v dutině pevně přišroubovaný.



**NEBEZPEČÍ!**

Pod deskou musí být otvor minimálně 50 x 50 mm, aby bylo možné provést připojení plynu a elektřiny.

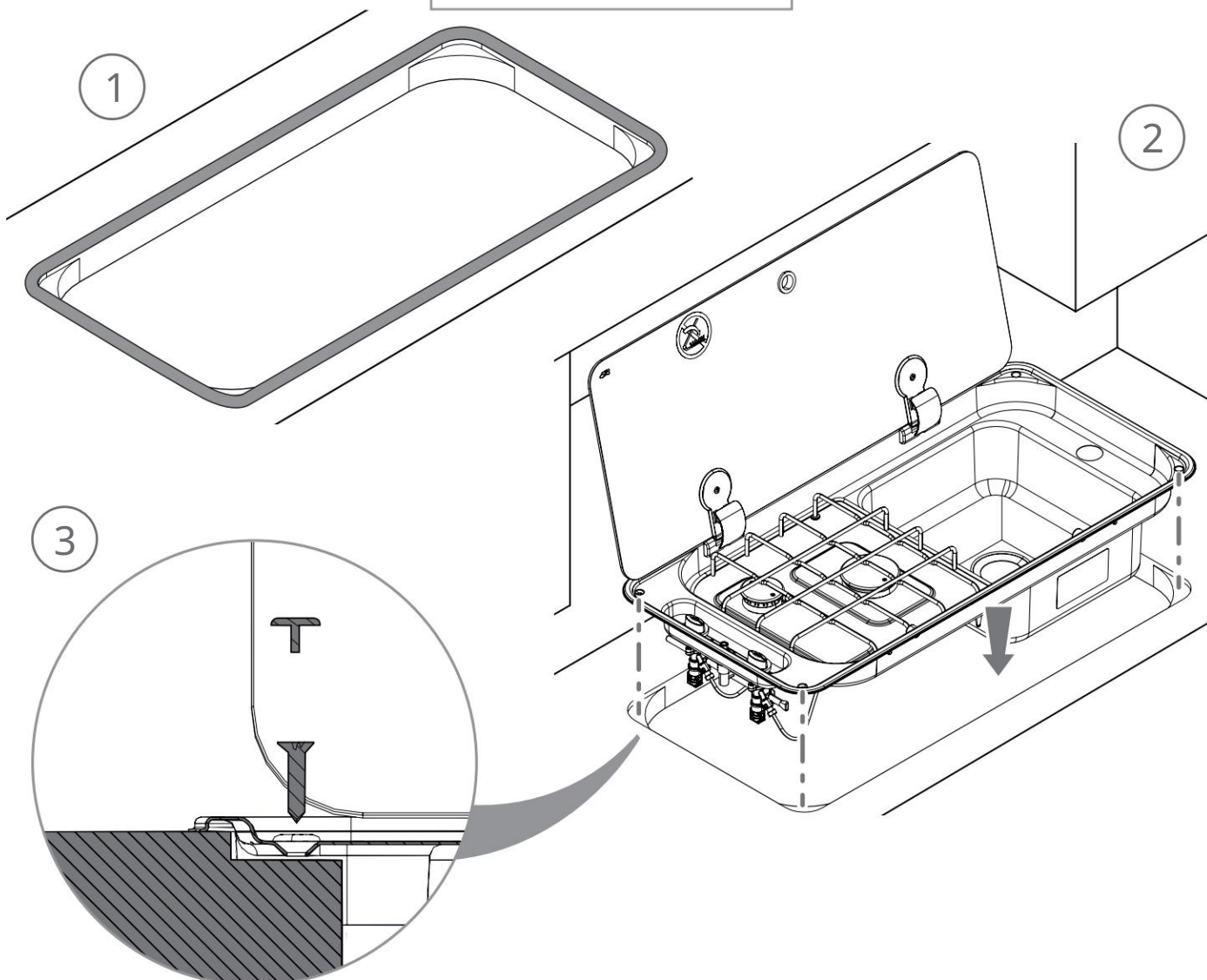

## PŘIPOJENÍ PLYNU

### NEBEZPEČÍ!



Před připojením se ujistěte, že plynový systém a prostory instalace jsou vhodné pro zamýšlený účel a splňují normy platné v zemi instalace. Viz specifické technické normy pro shodu plynových instalací (zkapalněný ropný plyn): pro domácnost (UNI CIG 7131 a 7129), pro námořní lodě (UNI EN ISO 10239) a pro obytná rekreační vozidla (UNI EN 1949).

Před připojením plynu zkontrolujte:

Zda není přívodní potrubí ucpané a zda je průchodnost dostatečná, aby byla zajištěna správnost zajistit provoz zařízení;

ať už po plynové láhvi nebo plynové nádrži, která zásobuje systém, vhodné

Je přítomen regulátor tlaku/reduktor tlaku, který musí odpovídat kategoriím plynu, které lze na zařízení použít;

zda je na přívodním potrubí, za regulátorem a bezprostředně před připojovaným zařízením na snadno přístupném a kontrolovatelném místě uzavírací ventil plynu nebo ventil pro izolaci systému (Poznámka: Tento ventil musí být instalován během instalační a údržbářské práce na zařízení musí být vždy uzavřeny).



### NEBEZPEČÍ!

Zkontrolujte, zda typ plynu, který má být dodáván do spotřebiče, je jedním z povolených typů uvedených v tomto návodu (viz odstavec „Kategorie plynu“).

CAN Srl nenes odpovědnost za nesprávná připojení provedená nesprávně nebo nekvalifikovanými osobami.

## KATEGORIE PLYNU

Zařízení bylo navrženo pouze pro správný provoz s níže uvedenými typy a provozními tlaky

Vzniklé plyny:

Kategorie plynu a země určení	Název plynu	pracovní tlak
I3B/P (30) AT-BE-DE-DK-FI-GB-NL-NO-PT-SE-SI	butan (G30) Propan (G31)	30 mbar 30 mbar
I3+ (28-30/37) BE-CH-ES-FR-GB-IE-IT-PT-SI	butan (G30) Propan (G31)	28 - 30 mbar 37 mbar

## POŽADAVKY NA PŘIPOJOVACÍ KABEL

### NEBEZPEČÍ!



Připojení zařízení k plynovému potrubí musí být provedeno pomocí vhodného spojovacího potrubí s těsnými armaturami certifikovaného typu nejvhodnějšího pro tuto aplikaci.

Lze použít i propojovací hadice. Musíš:

Budte vždy ovladatelní,

být chráněn před kontaktem s horkými součástmi (např.

být chráněn pohyblivými vestavěnými díly (zásuvky, dvířka kuchyňské linky atd.),

mít délku v souladu s technickými normami platnými pro každý sektor použití.

Při instalaci a používání je třeba zabránit jakémukoli mechanickému namáhání hadic (ochrana proti vytažení, zkroucení, přimáčknutí atd...).

### NEBEZPEČÍ!



Údržba a výměna hadice musí být provedena do data expirace uvedeného na plášti. Nikdy nepoužívejte prošlé nebo poškozené hadice.



## ZPŮSOB PŘIPOJENÍ PLYNU

Zařízení je dodáváno s plynovou rampou, která má volnou, hladkou a nejméně 30 mm dlouhou ocas vhodnou pro umístění příslušných tlakových armatur.

Pro připojení plynu postupujte následovně:

Krok	Výskyt
1	Hadice Ø 8 mm a šroubení plynárenské sítě.



**NEBEZPEČÍ!**

Zatímco a Instalace- a spojovací práce může to Přívodní potrubí plynu k zařízení nesmí být překroucené nebo tažené Ne zažít jiné mechanické namáhání, které by mohlo zhoršit těsnost nebo odolnost.

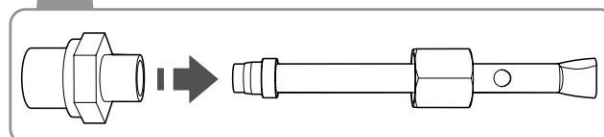
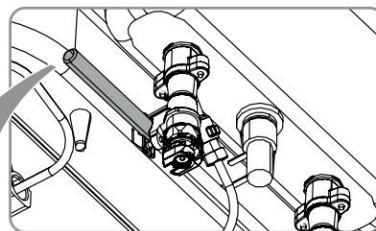
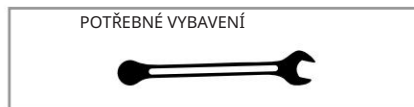

Poznámka: Kování není součástí výrobku. Za dodání a připojení armatur je odpovědný montér.

Po připojení zařízení na přívod plynu je nutné zkontrolovat těsnost spojů mýdlovým roztokem nebo tlakovou zkoušečkou těsnosti, kterou obvykle používají montéři plynových zařízení.



**NEBEZPEČÍ!**

Použití otevřeného ohně pro zjištění těsnosti a spuštění zařízení je přísně zakázáno! Pokud je test uspokojivý, lze zapálit všechny hořáky a zkontrolovat, zda jsou plameny pravidelné a stabilní.

## ELEKTRICKÉ PŘIPOJENÍ (pouze pro verzi IGN)

Verze spotřebiče IGN jsou vybaveny nízkonapětovým generátorem jisker (12V CC) pro zapálení hořáků, obvykle upevněným na kovovém držáku ve spodní části varné desky.

Pro připojení generátoru jisker k místní elektrické síti postupujte následovně:

Krok	Výskyt
1	Volný konec černého vodiče (-) na záporném pólu napájecích svorek nebo jedné Připojte baterie.
2	Volný konec černého vodiče (+) na kladném pólu silových svorek nebo jedné Připojte baterie.



**NEBEZPEČÍ!**

Je přísně zakázáno připojovat zařízení k napájecí síti, která není 12V a stejnosměrný proud (CC).

Jakýkoli jiný typ připojení může představovat vážné nebezpečí pro uživatele zařízení a může způsobit neopravitelné poškození samotného zařízení.

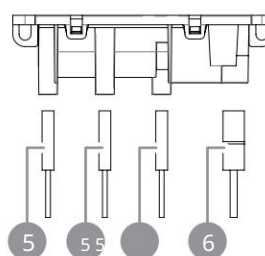
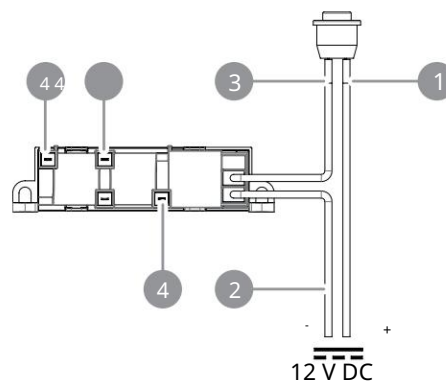

- 1 kladný přívodní kabel Pol
- 2 přívodní kabely negativní Pol
- 3 tlačítko pro připojení kabelu generátor jisker
- 4 Umístění konektoru Faston zapalovací svíčky
- 5 zapalovacích svíček s konektorem Faston
- 6 Fastonverbinder 12 V napájení DC (+ -)



## PORUCHA PO INSTALACI

Pokud zařízení po instalaci nefunguje správně, je třeba provést kontroly uvedené v tabulce.

Problém	Možné řešení
Proud plynu vypadá nepravdělně	Zkontrolujte, zda je plynový kohout zcela otevřený.
	Zkontrolujte, zda má síť přívodu paliva vhodnou průchodnost.
	Zkontrolujte, zda jsou difuzory plamene a jejich odpovídající uzávěry správně umístěny a nejsou zablokované.
	Zkontrolujte, zda jsou trysky vhodné pro typ použitého plynu.
	Zkontrolujte kompatibilitu a správnou kalibraci regulátoru tlaku, pokud dostupný.
	Zkontrolujte přívodní plynovou hadici (zda není ucpaná, zalomená/zmáčknutá, zda není příliš dlouhá nebo nevhodná atd...).



Pokud byly provedeny všechny kontroly a zařízení stále nefunguje správně, kontaktujte autorizovaného prodejce v dané oblasti.



### NEBEZPEČÍ!

Nainstalujte zařízení podle pokynů v tomto návodu. Nesprávná instalace může mít za následek nepříjemnosti, závady, poškození a vážné nebezpečí pro montéra a uživatele.



## NÁVOD K POUŽITÍ

### POPIS



Umístění součástí uvedených v tabulce naleznete v rozložených výkresech na následujících stránkách.

Poz.	Komponenty
1	Drahtrost
2	kroužky pro skleněné víko
3	skleněné poklice
4	panty pro skleněné víko
5	plastových zátek
6	Silentblok pro umístění víka
7	šroubový kryt pro upevňovací šrouby
8	upevňovací šroub pro varnou desku
9	CE štítek
10	Kovový tvar
11	Základna hořáku SR s tryskou injektoru
12	Kapilární vedení plynu pro hořák SR
13	Plynový kohout s pojistným ventilem
14	kryt hořáku AUX s tryskou vstřikovače
15	Kapilární vedení plynu pro hořák AUX
16	hlavní plynová rampa
17	hořák rozdělovače plamene SR
18	víčko hořáku SR
19	Hořák rozdělovače plamene AUX
20	Kappe Brenner AUX
21	šroubů upevňujících krytky a rozdělovače plamene
22	pryžových dílů/rukáv na rez
23	Otočný knoflík pro plynový kohout
24	upevňovací matice plynového kohoutu
25	štítků k nalepení na ovládací panel
26	piezo zapalování se spouští
27	zapalovací svíčka
28	Termoprvek
29	Montážní sloupek hořáku
30	upevňovací matice termočlánku
31	Montážní držák zapalovací svíčky
32	upevňovací šroub pro pant a silentblok

TYP FL13XX

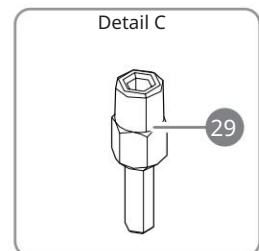
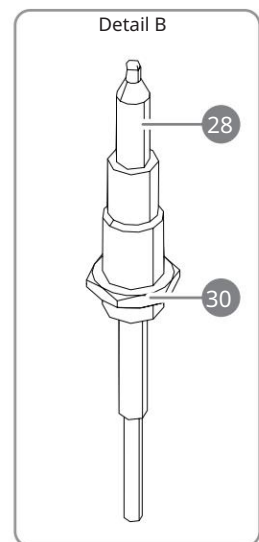
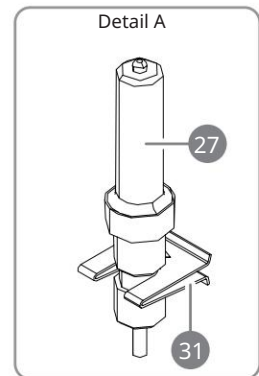
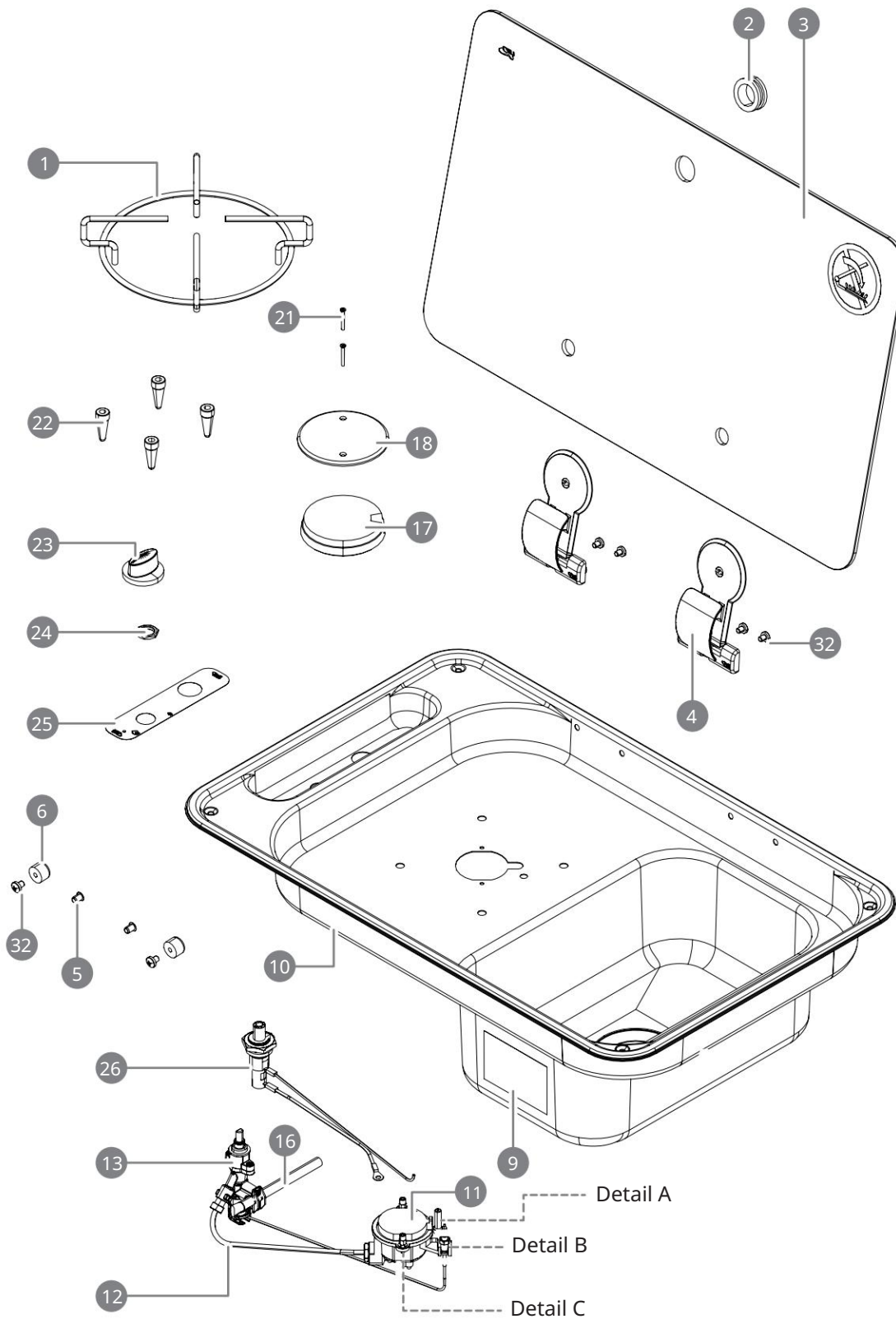

NĚMEC



TYP FL14XX

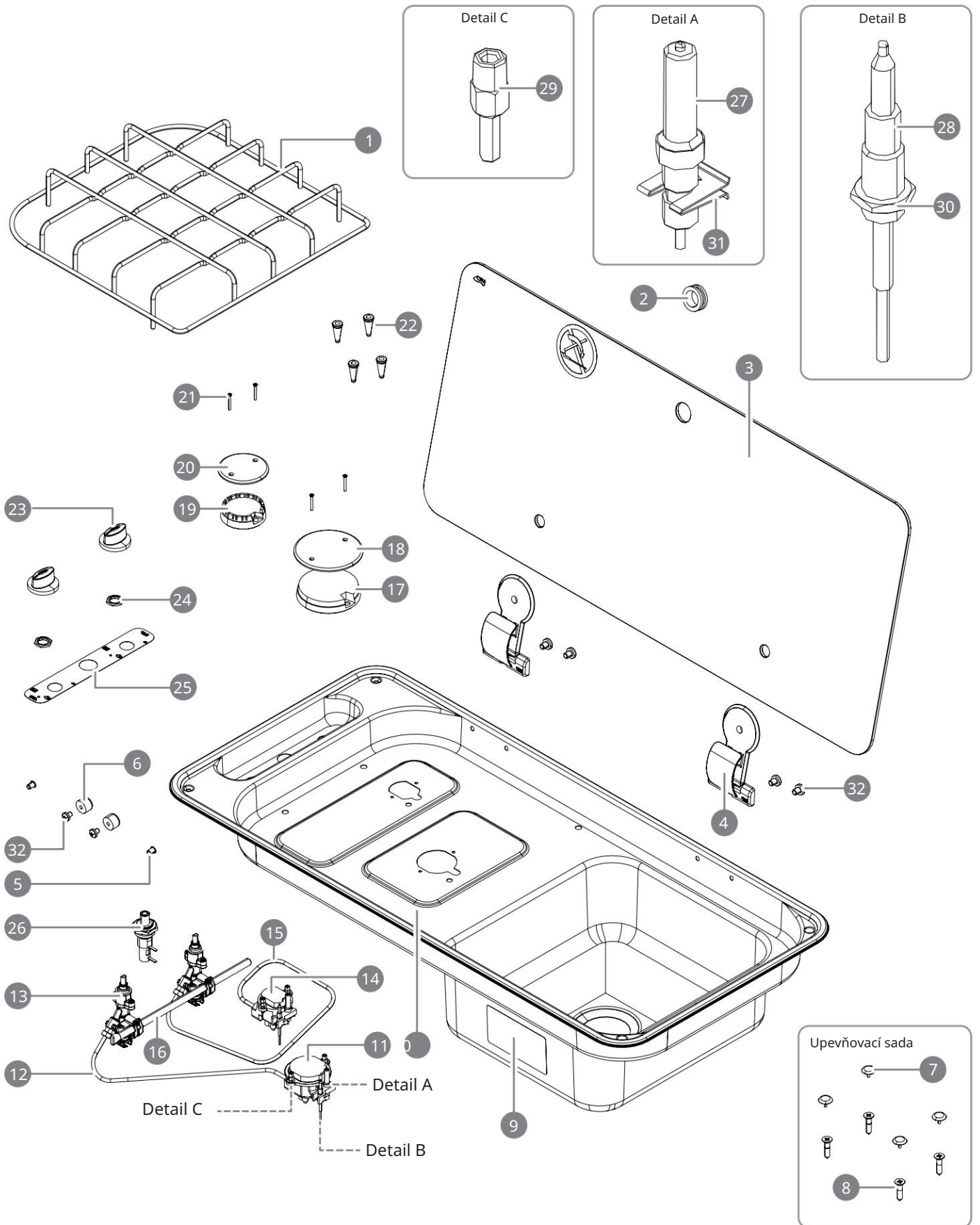

TYP FL17XX

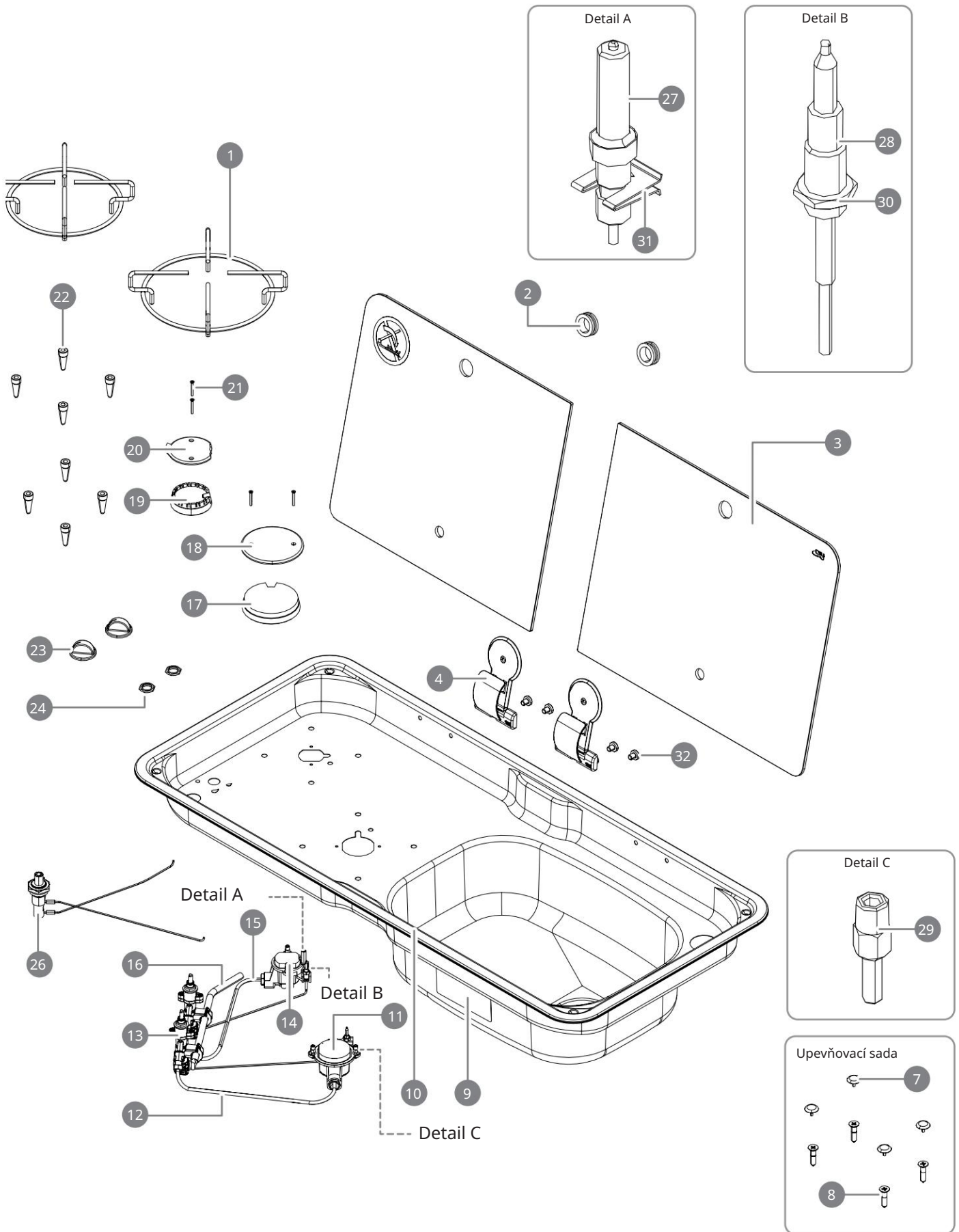

NĚMEC



## BEZPEČNOSTNÍ POKYNY PŘI POUŽÍVÁNÍ



### NEBEZPEČÍ!

Během provozu a několik minut po něm dosahují některé části zařízení velmi vysokých teplot. Nedotýkejte se těchto částí bez vhodných ochranných prostředků. Nebezpečí popálení!

Vždy používejte přiložené podpěry pro hrnce. Nepokládejte hrnce a pánve přímo na ně

Rozdělovač plamene nebo uzávěry.

Nevařte potraviny v přímém kontaktu s plamenem.

Nezakrývejte zařízení ani jeho části hliníkovou fólií nebo podobným materiálem.

Na zařízení nezahřívajte plechové plechovky nebo hermeticky uzavřené tlakové nádoby, nadměrný tlak vytvářený teplem by mohl způsobit jejich explozi a vážné zranění.

Ujistěte se, že jsou varné hrnce správně umístěny na podpěrných rostech a nekývají se. Hrnce musí mít vhodný průměr pro zvolený hořák a nesmí vyčnívat za podpěru hrnců. Výrobce nenese odpovědnost a zřídka se jakéhokoliv práva na záruku v případě nedodržení těchto předpisů.

Během provozu zařízení vždy sledujte.

Po každém použití vypněte hořák.

Nesmí se používat hořlavé kapaliny nebo materiály a vysoce hořlavé předměty zařízení nebo v jeho blízkosti.

Nepokládejte horké hrnce na ovládací prvky.

Neprovozujte hořák bez pánvi a/nebo s prázdnými pánvemi.

Varná zařízení se nesmí používat, když je motor vozidla v chodu

Vozidlo je v pohybu.

Nevařte jídlo přímo na rostech na nádobí.



### NEBEZPEČÍ!

Pokud se při vaření vznítí tuk nebo horký olej, nehaste plameny vodou, ale raději je uduste vlhkým hadříkem nebo něčím podobným a ihned informujte hasiče.



### NEBEZPEČÍ!

Plynové varné spotřebiče produkují během provozu spaliny, které je nutné likvidovat mimo prostory instalace pomocí vhodných ventilačních systémů.

## POUŽITÍ



Před použitím je třeba zařízení a jeho součásti pečlivě vyčistit, jak je popsáno v odstavci „Čištění“.

Při prvním použití může zařízení uvolňovat kouř a nepříjemné pachy.

To není důvod k obavám, protože se spalují pouze tuky, které byly použity při zpracování v továrně. Je vhodné místnost dobře větrat.

Hořáky jsou vybaveny bezpečnostním termočlánkem.



Termočlánek je zařízení citlivé na teplo: dokud je ohříván plamenem zapnutého hořáku, umožňuje proudění plynu z trysky. Pokud plamen náhodně zhasne (například při přetečení kapaliny z hrnce), termočlánek se během několika sekund ochladí a zablokuje únik plynu z trysky, čímž zabrání nasycení místnosti nespáleným plynem.

Použití hořáků			
VYPNUT			
MAX			
MIN			

## ZAPNUTÍ HOŘÁKŮ



### NEBEZPEČÍ!

Před použitím zkontrolujte, zda jsou difuzory plamene, uzávěry a podpěry hrnců správně umístěny.

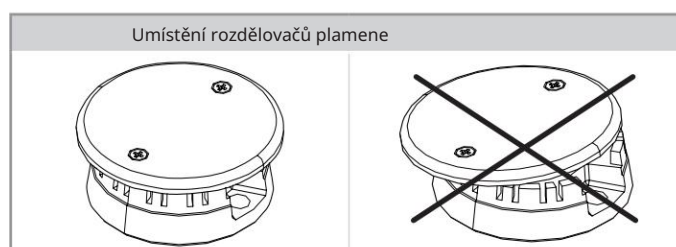

Je označen hořák přiřazený ke každému otočnému knoflíku.

Zapálení hořáku může být následující:

- ručně s externím zapalovačem (u verzí S),
- elektronický s generátorem jisker 12 V/DC (pro verze E),
- piezoelektrický s piezoelektrickým zapalováním s mechanickým/ručním ovládním (pro verze P).

Pro zapálení hořáku postupujte následovně:

Krok	Výskyt
1	Stiskněte a stiskněte knoflík hořáku, který chcete zapnout  Otáčejte po směru hodinových ručiček (dokud se nezobrazí symbol pro Maximum).
2	Současně aktivujte elektronické (nebo piezoelektrické) zapalovací zařízení sérií rychlých impulsů.
3	Po zapálení podržte otočný knoflík stisknutý dalších 5 sekund (vždy zapnutý maximum) a pak pusťte a Nastavte požadovanou sílu plamene. Poznámka: Toto zpoždění v pouštění slouží k zajištění toho, aby bezpečnostní termočlánek je vyhříváný.

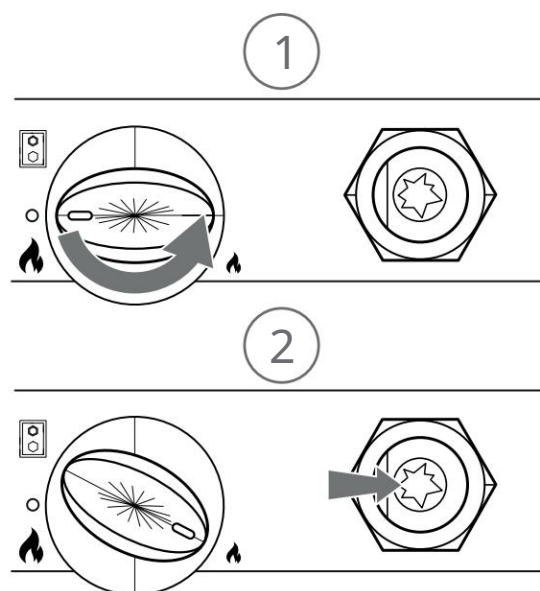

Pokud hořák nezůstane zapnutý, když jej uvolníte, znamená to, že termočlánek nebyl dostatečně zahřátý. V tomto případě opakujte postup popsáný v tabulce a po zapálení hořáku držte knoflík stisknutý déle.

**NEBEZPEČÍ!**

K zapálení musí dojít, když na hořáku na varné desce nejsou žádné hrnce ani jiné předměty.

**ZÁKAZ!**

Nikdy nezavírejte skleněný kryt varné desky, pokud je spotřebič v provozu nebo je ještě horký.

## REGULACE PLAMENE

Zkontrolujte, zda je plamen pravidelný a stabilní.

Pro regulaci plamene otočte knoflíkem do požadované polohy (MIN nebo MAX).

Knoflík lze také umístit do polohy mezi minimem a maximem. Nedávejte ovladač mezi maximum a „vypnuto“.

**NEBEZPEČÍ!**

Pokud plamen není pravidelný, zkontrolujte, zda jsou difuzér plamene a uzávěr správně umístěny.

**NEBEZPEČÍ!**

Plamen nesmí být pod podlahou z hrnce vyjít. Používejte pouze hrnce s rovným dnem.

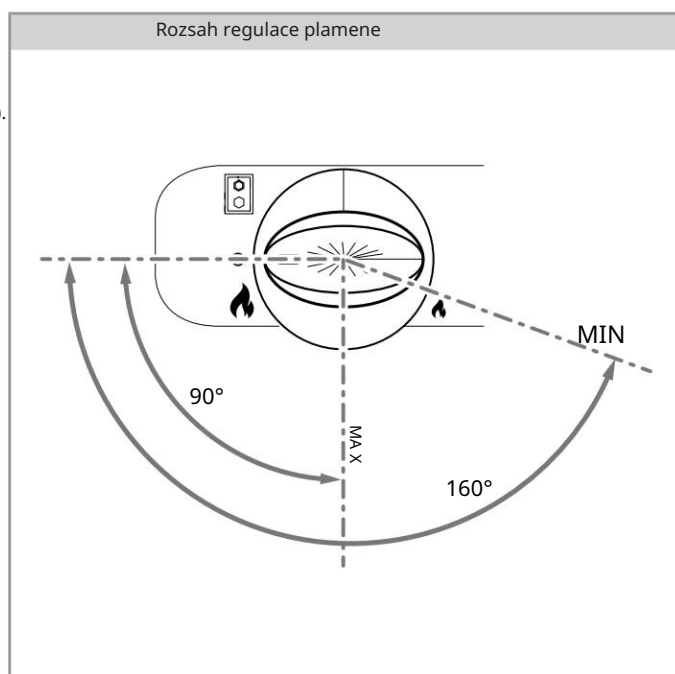

Regulace plamene

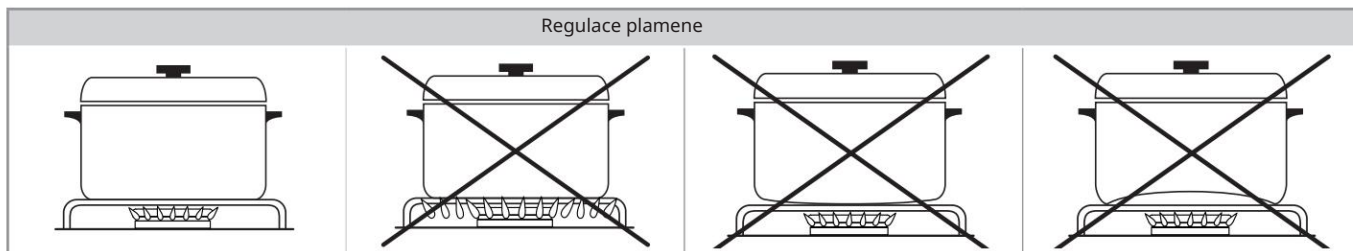



## VAŘENÍ NEBO OHŘÍVÁNÍ JÍDLA



### NEBEZPEČÍ!

Dávejte pozor, abyste nezapomněli na hořáky, které se používají bez hrnců nebo s prázdnými hrnci.

Umístěte hrnec na zapnutý hořák tak, aby byl vystředěný a stabilní na podpěře hrnce.

Používejte pouze hrnce, pánve a příslušenství speciálně navržené pro toto použití a vyrobené z materiálů vhodných pro vysoké teploty a styk s potravinami.

Přípustné maximální minimální průměry pro pánve a hrnce na vaření			
	Ø MIN	Ø MAX	
SR	160	220	mm
NA	80	160	mm

Legenda:  
 - - - - = max. Ø pánví a hrnců na vaření



Některé spotřebiče mají specifická omezení týkající se maximálních rozměrů nádobí, které lze použít. Tyto informace jsou obsaženy v datových listech na začátku tohoto návodu a je třeba je zkontrolovat.



Pro optimální výkon hořáků, pro získání maximálního výkonu při co nejnižší spotřebě plynu, se doporučuje používat hrnce s vhodným průměrem pro požadovaný hořák.



Pro racionální využití energie se doporučuje na hrnce při vaření nasadit poklice a plamen udržovat co nejnižší, totiž aby bylo možné jen vařit, aniž by se zbytečně přehřívaly tekutiny z vaření.

## VYPNUTÍ HOŘÁKU

Po dokončení procesu vaření vypněte zařízení a otočte knoflík zpět do polohy OFF.

Odstraňte hrnec ze spotřebiče pomocí vhodných osobních bezpečnostních a ochranných prostředků.



## PORUCHY

Následující situace jsou považovány za poruchy a v těchto případech je nutný zásah poprodejního servisu: Plamen hořáku je žlutý. Tvorba sazí na kuchyňském náčiní. Hořáky nelze správně zapálit.

Hořáky nezůstávají zapálené. Hořáky zhasnou, když se dvířka kuchyňské linky posunou. Plynové ventily se otáčejí jen s obtížemi.



Pokud zařízení nepracuje správně, kontaktujte autorizované servisní středisko v oblasti.

## POSTUP V PŘÍPADĚ POTÍŽÍ

Než se obrátíte na odpovědný zákaznický servis, postupujte následovně:

- Zkontrolujte, zda je varná deska správně připojena k systému;
- Zkontrolujte, zda je varná deska správně dodána;
- Přečtěte si a zapište data zařízení se sériovým číslem z CE štítku;
- Připravte si dokument, na kterém je uvedeno datum nákupu (faktura nebo účtenka).

### NEBEZPEČÍ!



Během čekání na vyřešení problému je vhodné zařízení nepoužívat a izolovat jej od jakéhokoli zařízení, ke kterému je připojeno.

Nepokoušejte se zařízení upravovat nebo opravovat.



CAN Srl vám garantuje maximální spolupráci a podporu v případě jakýchkoliv technických nebo jiných problémů s kterýmkoli z vašich zařízení.

Pro informace nebo požadavky na zákaznický servis se prosím obraťte na prodejce ve vaší oblasti nebo přímo na CAN Srl.

## ÚDRŽBA A ČIŠTĚNÍ



Zařízení nevyžaduje žádné specifické postupy údržby, stačí jej pravidelně a správně čistit.



### NEBEZPEČÍ!

Před čištěním se ujistěte, že je hořák vypnutý.

Vždy počkejte, dokud zařízení zcela nevychladne.

Zařízení pravidelně čistěte, aby nedošlo k poškození materiálů, ze kterých jsou povrchy vyrobeny existovat, aby se zabránilo.

Před čištěním nebo v případě, že spotřebič nebudete delší dobu používat, odpojte přívod proudu (pokud je k dispozici) a zavřete kohout přívodu plynu.

Ujistěte se, že všechny knoflíky jsou na konci použití vždy v poloze „OFF“. Při čištění nepoužívejte zařízení, která dávají páru nebo vodu přímo na varnou desku.



### NEBEZPEČÍ!

Na povrchy z nerezové oceli nepoužívejte kyselinu chlorovodíkovou (komerční kyselinu chlorovodíkovou a/nebo čisticí prostředky obsahující chloridy).



### NEBEZPEČÍ!

Nepoužívejte čisticí prostředky s abrazivními prášky, protože mohou změnit vzhled povrchu.



Pokud by některé zvláště kyselé látky (např. ocet, citronová šťáva apod.) zůstaly na přístroji delší dobu, mohly by napadnout povrch a způsobit nevzhledné skvrny, které však nemají vliv na provoz přístroje.

Typ čištění	Popis
NEREZOVÝ POVRCH	<p>Použijte měkký hadřík lehce navlhčený specifickým neutrálním čisticím prostředkem nebo teplým octem. Opláchněte teplou vodou a osušte.</p> <p>Poznámka: Vždy dodržujte pokyny výrobce k použití čisticích prostředků.</p>
DISTRIBUTORY PLAMENE / KAPKA	<p>Vyjměte součásti z jejich sedadel a omyjte je teplou vodou a prostředkem na mytí nádobí. Tvrdohlavá špína může pocházet z lakovaných povrchů lze odstranit pomocí lehce abrazivního čističe. Je třeba použít houbu a odmašťovací čisticí prostředek, ale je třeba dávat pozor, aby nedošlo k poškození povrchů.</p> <p>Opláchněte teplou vodou a osušte. Poté součásti opatrně smontujte.</p>
KNOFLÍKY	<p>Použijte měkký hadřík lehce navlhčený neutrálním čisticím prostředkem.</p> <p>Ujistěte se, že se pod knoflíky nedostane žádný čisticí prostředek. Neodstraňujte knoflíky z kolíku, na kterém jsou namontovány.</p> <p>Poznámka: Vždy dodržujte pokyny výrobce k použití čisticích prostředků.</p>

### NEBEZPEČÍ!



Během čištění a po něm zkontrolujte, zda otvory v tryskách nejsou ucpané nečistotami a zda na dně základny hořáku nezůstal žádný čisticí prostředek. V tomto případě je nutné částice nečistot vysát bez použití tekutých čisticích prostředků nebo podobných prostředků.



Pouze pro zařízení s rošty na hrnce z nerezové oceli nebo pochromovaného železa: The (nepřetržitý)

Vypálení roštů je způsobeno běžným používáním spotřebiče a nemá vliv na jeho výkon.

Po vyčištění se ujistěte, že jsou rošty pod hrnce správně nainstalovány a nebyly zaměněny a/nebo přiřazeny ke špatným hořákům. Podpěry pod hrnce musí být vždy stabilní a musí spočívat na varné desce bez kolísání; musí být pevně umístěny ve vhodných montážních sedadlech

být.

## DLOUHÉ NEPOUŽÍVÁNÍ ZAŘÍZENÍ STÁVÁ SE

Pokud zařízení nebudete delší dobu používat (více než 2-3 týdny), postupujte následovně:

Pečlivě zařízení vyčistěte; Bezpečně  
oddělte přívod elektřiny a plynu.

## LIKVIDACE



Symbol přeškrtnuté popelnice na kolečkách znamená, že zařízení musí být odvezeno na určená sběrná místa. Zařízení s tímto symbolem se nesmí likvidovat s běžným komunálním odpadem.



**NEBEZPEČÍ!**

Nesprávná likvidace zařízení bude mít za následek uplatnění sankcí podle platné legislativy.

Vždy dodržujte předpisy platné v příslušné zemi. Udělejte zařízení určené k likvidaci nepoužitelným odříznutím napájecích kabelů.

## ZÁRUKA

Platí zákonné záruční podmínky. Pokud je zařízení vadné, musíte kontaktovat nejbližší zákaznické centrum nebo příslušného prodejce.

Pro opravu zařízení je třeba zaslat následující dokumenty:

Kopie faktury s datem zakoupení zařízení;

Popis závady.



## NÁHRADNÍ DÍLY



### NEBEZPEČÍ!

Používejte pouze originální náhradní díly. Použití součástek, které neodpovídají součástem poskytnutým výrobcem, zruší záruku a může způsobit poškození osob i samotného zařízení.



### NEBEZPEČÍ!

Výměna musí být provedena oprávněným a kvalifikovaným personálem.



Pro snadnou identifikaci náhradních dílů je vhodné přečíst si níže uvedenou tabulku a podívat se na rozložené pohledy v odstavci „Popis“.

## NÁHRADNÍ DÍLY - FL13XX



Sloupec "Poz." odkazuje na rozložený pohled „Typ FL13XX“ na stránce 169.

### VERZE P - PIEZO ZAPALOVÁNÍ

Kód Komponenty	Poz.	Komponenty
2000008	4	Pant pro skleněné víko
3000506	3	Glasdeckel FL1323 - FL1324
3000083	22	Vysoká pryžová manžeta pro mřížku pod hrnce
3000074	1	Drátěný stojan pro hořák SR
3000454	6	Silentblok Ø 15
4000026	29	Kryt upevňovacího sloupku 2. série
4000170		Skleněný kryt pro 2 kabelové vstupy
4000224	7	Černá krytka na šroub
4000260	23	Černý/chromový knoflík 34 pro CU
4000031	30	univerzální matice pro termočlánek
4000069	28	Termočlánek pro rychloupínací magnetický kohoutek
4000024	17	Rozdělovač plamene pro hořák 2. série SR
4000019	18	víček Ø 75 hořáků 2. série SR, perforované a lakované
3000826	5	krytka pro slepé otvory Ø 5,5 PE černá
4000318	21	šroub TSP + M2,5 x 18 DIN EN ISO 7046 ZN
4000223	8	PZD šroub pro upevnění varné desky
7000138	-	Víko z plamenného skla
4000253	26	Piezo zapalování, krátké, 18 x 1,5 mm
4000232	27	Hořák zapalovací svíčky L 350
4000137	31	Spona pro zapalovací svíčku
4000034	-	Zemnicí kabel
4000229	32	Šroub s válcovou hlavou 5 x 6 pro upevnění pantu a silentbloku
3000541		Ovládací panel s 25 štítky

### VERZE E - ELEKTRONICKÉ ZAPALOVÁNÍ

Kód Komponenty	Poz.	Komponenty
4000319	-	Jednopolové zapalovací tlačítko - ø 18 mm
2000147	-	Sada generátoru jisker 12 V + montážní držák
4000168	-	Univerzální kabelové zapalování (-)



4000169	- IGN kabel zapalování L320
4000297	- IGN kabel zapalování 2 (+)
4000232	- Hořák zapalovací svíčky L350
4000137	- Spona pro zapalovací svíčku
3000541	Ovládací panel s 25 štítky

## NÁHRADNÍ DÍLY - FL14XX



Sloupec "Poz." odkazuje na rozložený pohled „Typ FL14XX“ na stránce 170.

## VERZE P - PIEZO ZAPALOVÁNÍ

Kód Komponenty	Poz.	Komponenty
2000008	4	Pant pro skleněné víko
3000505	3	Skleněný kryt FL1400 - FL1410
3000410	3	sklenice PRAVÉ - FL1401 - FL1402
3000411	3	Skleněné ODKAZY - FL1401 - FL1402
3000072	22	Nízká pryžová manžeta pro mřížku pod hrnce
3000401		Jednodílná mřížka pod hrnce z lakovaného drátu Ø 4,8 - FL1400 - FL1401 - FL1402 - FL1410
3000454	1	6 Silentblok Ø 15
4000026	29	Kryt upevňovacího sloupku 2. série
4000170		Skleněný kryt pro 2 kabelové vstupy
4000224	7	Černá krytka na šroub
4000260	23	Černý/chromový knoflík 34 pro CU
4000031	30	univerzální matice pro termočlánek
4000069	28	Termočlánek pro rychloupínací magnetický kohoutek
4000025	19	Rozdělovač plamene pro hořák 2. řada AUX
4000021	20	víček Ø 55 hořáků 2. série AUX, perforované a lakované
4000024	17	Rozdělovač plamene pro hořák 2. série SR
4000019	18	víček Ø 75 hořáků 2. série SR, perforované a lakované
3000826	5	krytka pro slepé otvory Ø 5,5 PE černá
4000318	21	šroub TSP + M2,5 x 18 DIN EN ISO 7046 ZN
4000223	8	PZD šroub pro upevnění varné desky
7000138	-	Víko z plamenného skla
4000253	26	Piezo zapalování, krátké, 18 x 1,5 mm
4000232	27	Hořák zapalovací svíčky L 350
4000137	31	Spona pro zapalovací svíčku
4000034	-	Zemnicí kabel
4000229	32	Šroub s válcovou hlavou 5 x 6 pro upevnění pantu a silentbloku
3000520	25	Ovládací panel štítků

## VERZE E - ELEKTRONICKÉ ZAPALOVÁNÍ

Kód Komponenty	Poz.	Komponenty
4000319	-	Jednopolové zapalovací tlačítko - Ø 18 mm
2000147	-	Sada generátoru jisker 12 V + montážní držák
4000168	-	Univerzální kabelové zapalování (-)
4000169	-	IGN kabel zapalování L320
4000297	-	IGN kabel zapalování 2 (+)
4000232	-	Hořák zapalovací svíčky L350
4000137	-	Spona pro zapalovací svíčku
3000520	25	Ovládací panel štítků

## NÁHRADNÍ DÍLY - FL17XX



Sloupec "Poz." odkazuje na rozložený pohled „Typ FL17XX“ na stránce 171.

## VERZE P - PIEZO ZAPALOVÁNÍ

Kód Komponenty	Poz.	Komponenty
2000008		4 Pant pro skleněné víko
3000078	3	Jednodílné sklo pro FL1770
3000079	3	Jednodílné sklo pro FL1780
3000447		3 skla VLEVO pro FL1765
3000448		3 skla PRAVÁ pro FL1765
3000450		3 skla VLEVO pro FL1766
3000449		3 skla PRAVÁ pro FL1766
3000083		22 Vysoká pryžová manžeta pro mřížku pod hrnce
3000073		1 drátěný stojan pro hořák AUX
3000074		1 rošt pro hořák SR
4000026		29 Kryt upevňovacího sloupku 2. série
4000170		Skleněný kryt pro 2 kabelové vstupy
4000224		7 Černá krytka na šroub
4000008		23 Černý standardní knoflík
4000031		30 univerzální matice pro termočlánek
4000069		28 Termočlánek pro rychloupínací magnetický kohoutek
4000025		19 Rozdělovač plamene pro hořák 2. řada AUX
4000021		20 víček Ø 55 hořáků 2. série AUX, perforované a lakované
4000024		17 Rozdělovač plamene pro hořák 2. série SR
4000019		18 víček Ø 75 hořáků 2. série SR, perforované a lakované
4000318		21 šroub TSP + M2,5 x 18 DIN EN ISO 7046 ZN
4000223		8 PZD šroub pro upevnění varné desky
7000138	-	Víko z plamenného skla
4000253		26 Piezo zapalování, krátké, 18 x 1,5 mm
4000232		27 Hořák zapalovací svíčky L 350
4000137		31 Spona pro zapalovací svíčku
4000034		- Zemnicí kabel
4000229		32 Šroub s válcovou hlavou 5 x 6 pro upevnění pantu a silentbloku

## VERZE E - ELEKTRONICKÉ ZAPALOVÁNÍ

Kód Komponenty	Poz.	Komponenty
4000319	-	Jednopolové zapalovací tlačítko - ø 18 mm
2000147	-	Sada generátoru jisker 12 V + montážní držák
4000168	-	Univerzální kabelové zapalování (-)
4000169	-	IGN kabel zapalování L320
4000297	-	IGN kabel zapalování 2 (+)
4000232	-	Hořák zapalovací svíčky L350
4000137	-	Spona pro zapalovací svíčku



A series of horizontal dotted lines spanning the width of the page, intended for handwritten notes or technical specifications.





A series of horizontal dotted lines spanning the width of the page, intended for handwritten notes or a checklist.

POZNÁMKA



A series of horizontal dotted lines spanning the width of the page, intended for handwritten notes or technical specifications.



A series of horizontal dotted lines spanning the width of the page, intended for handwritten notes or a checklist.

POZNÁMKA



A series of horizontal dotted lines spanning the width of the page, intended for handwritten notes or technical specifications.



A series of horizontal dotted lines spanning the width of the page, intended for handwritten notes or a table of contents.

POZNÁMKA



A series of horizontal dotted lines spanning the width of the page, intended for handwritten notes or technical specifications.



A series of horizontal dotted lines spanning the width of the page, intended for handwritten notes or a checklist.

POZNÁMKA



A series of horizontal dotted lines spanning the width of the page, intended for handwritten notes or technical specifications.





A series of horizontal dotted lines spanning the width of the page, intended for handwritten notes or a checklist.

POZNÁMKA





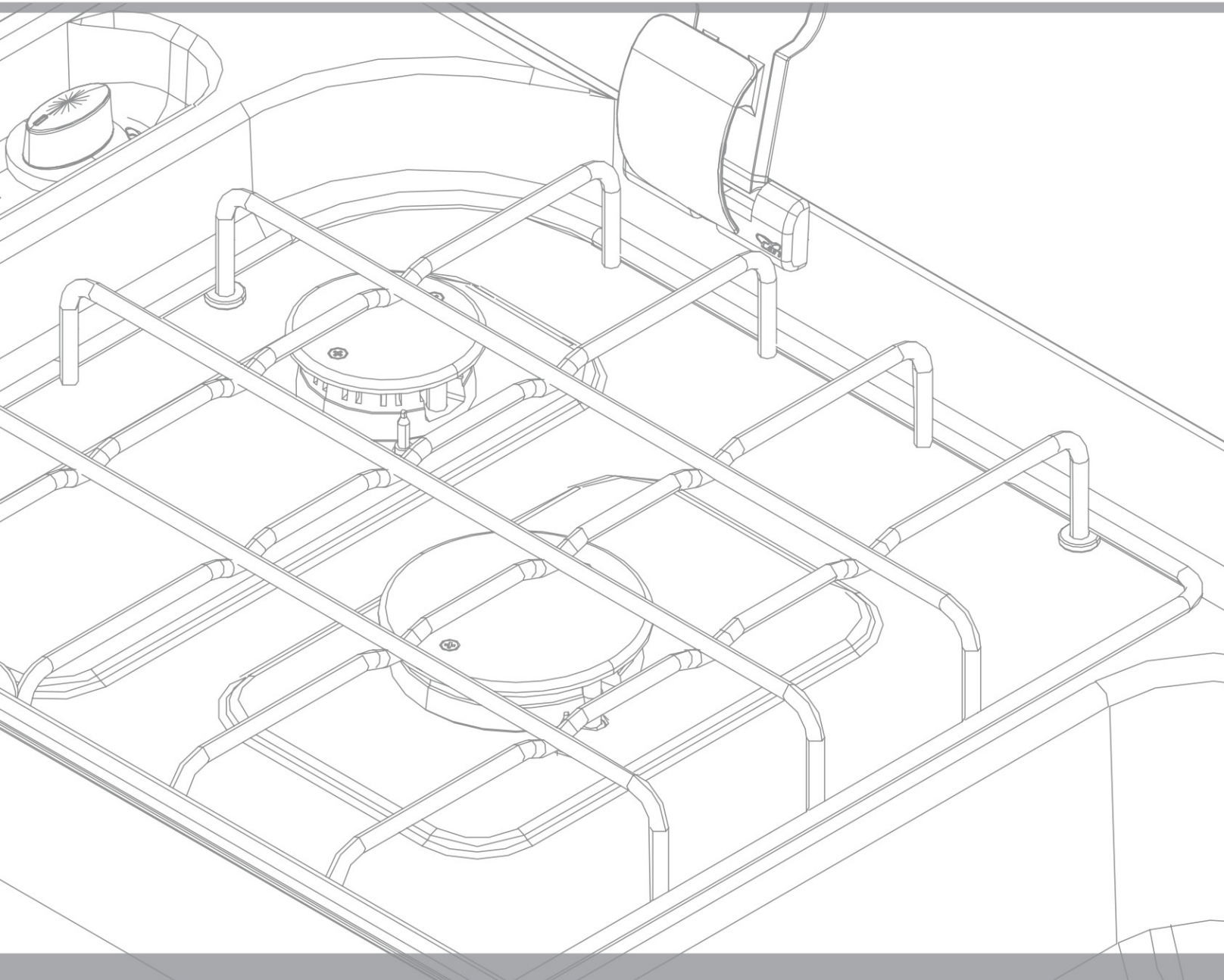

**Can**<sup>®</sup>