

ŘADA CESTOVÁNÍ SMART

ČÁSTEČNĚ ZATAHOVANÁ VZDUCHOVÁ MARKÝZA / VZDUCHOVÁ MARKÝZA KARAVAN



# RYS



ČÁSTEČNĚ ZATAŽENO  
VZDUCHOVÁ MARKÝZA KARAVAN

$\bar{V} = 235-250 \text{ cm}$



ČAS NA PŘÍPRAVU  
15~20min



VODOODPUZUJÍCÍ UV záření

EN  
GB

## VÍTEJTE/ VÍTEJTE

Děkujeme, že jste si vybrali markýzu Travel Smart Series od společnosti Westfield Top Quality Concept . Přečtěte si prosím pozorně tento návod k použití a dodržujte naše pokyny pro péči a bezpečnost.

Děkujeme, že jste si zakoupili tuto markýzu Westfield Top Quality Concept . Před použitím markýzy si prosím přečtěte celý a pozorně tento návod k použití. Dodržujte prosím pokyny pro péči a bezpečnost.

## SHRNUTÍ/ SHRNUTÍ

### OBECNÁ DOPORUČENÍ A POUŽITÍ

OBECNÁ DOPORUČENÍ A POUŽITÍ	---	1
SEZNAM BOM/ SEZNAM DÍLŮ	-----	3
STAVBA/ INSTALACE		
Příprava/ Příprava	-----	4
Vložení stanu/ vložení markýzy	-----	5
Nafukování / pumpování	-----	6
BĚHEM/ PITCHING	-----	8
NÁVOD K PÉČI	-----	9
VŠEOBECNÁ PÉČE A POKYNY K POUŽITÍ		

## OBECNÁ DOPORUČENÍ A POUŽITÍ

### OBECNÁ DOPORUČENÍ A POUŽITÍ

- Doporučujeme použít další podlahovou krytinu nebo kryt, abyste předešli poškození vaší markýzy, ke kterému může dojít během instalace na karavan, obytný vůz nebo vozidlo.
- Než vyrazíte na první cestu, seznámte se s markýzou. Doporučujeme zkušební nastavení.
- Položte markýzu na čistý a rovný povrch. Odstraňte kameny a větve, abyste předešli možnému poškození. Dávejte pozor na vznikající větry, aby nedošlo k poškození. Pokuste se umístit markýzu na místo chráněné před větrem.
- Neinstalujte markýzu pod stromy, protože míza ze stromů a jiné cizí předměty mohou vaši markýzu trvale poškodit nebo znečistit.
- Ke kondenzaci dochází vždy u všech potažených a neprodyšných materiálů. Kondenzace se tvoří na nejchladnějším povrchu markýzy a může být viditelná na vnitřní straně markýzy. Kondenzace není výrobní vadou ani důvodem k reklamaci.
- Kondenzaci lze snížit dobrým větráním.
- Markýza je určena pouze pro soukromé použití, nikoli pro komerční použití. Stan také není vyroben pro dlouhodobé používání.
- Vyhněte se prosím zatížení sněhem. Markýzy nejsou navrženy tak, aby vydržely zatížení sněhem.
- Při silném větru a bouři je nutné markýzu demontovat, aby nedošlo k poškození výrobku.
  
- Nikdy neotevírejte zipy na nafouknuté vzduchové hadici, mohlo by dojít k poškození vzduchových hadic.
- Ventily na vzduchových hadicích se mohou časem uvolnit. Před každým použitím zkontrolujte, zda jsou ventily pevně přišroubovány.
  
- Doporučujeme použít další podlážku nebo krytinu, abyste zabránili poškození markýzy při její montáži na karavan, obytné auto nebo vozidlo.
- Než vyrazíte na první cestu, seznámte se s markýzou. Před cestou doporučujeme testovací nastavení.
  
- Nainstalujte markýzu na čistý a rovný povrch. Odstraňte kameny a větve, abyste zabránili možnému poškození vaší markýzy a poznamenejte si směr a sílu větru a vždy se snažte postavit markýzu na místě chráněném před větrem.
  
- Neinstalujte markýzu pod stromy, protože míza ze stromů a jiné nečistoty mohou markýzu trvale poškodit nebo znečistit.
- Na všech potažených, neprodyšných materiálech vždy dojde ke kondenzaci. To je případ, kdy se na nejchladnějším povrchu markýzy tvoří kondenzovaná voda, která někdy může být uvnitř markýzy. Kondenzace je často mylně považována za netěsnost a není důvodem k reklamaci nebo závadě markýzy.
- To lze zmírnit zajištěním dostatečné ventilace markýzy, která umožní zvýšené proudění vzduchu a tím sníží kondenzaci.
  
- Tato markýza není konstruována pro trvalé stání nebo komerční použití.
- Vyhněte se prosím zatížení sněhem. Vzduchové markýzy nejsou stavěny pro zimní kempování.
- V případě silného větru a bouřky je nutné markýzu sundat, aby nedošlo k jejímu poškození.
- Nikdy neotevírejte zipy na žádné vzduchové trubici, když jsou nafouknuté. To může vést k poškození vzduchových trubic a vaší markýzy.
- Ventily na vzduchových hadicích se mohou časem uvolnit, i když se nepoužívají, takže před nafouknutím markýzy byste měli vždy zkontrolovat, zda jsou ventily těsné, jinak by mohly unikat.



RYS



 $\bar{V} = 235-250 \text{ cm}$ 

## Karavan / karavan

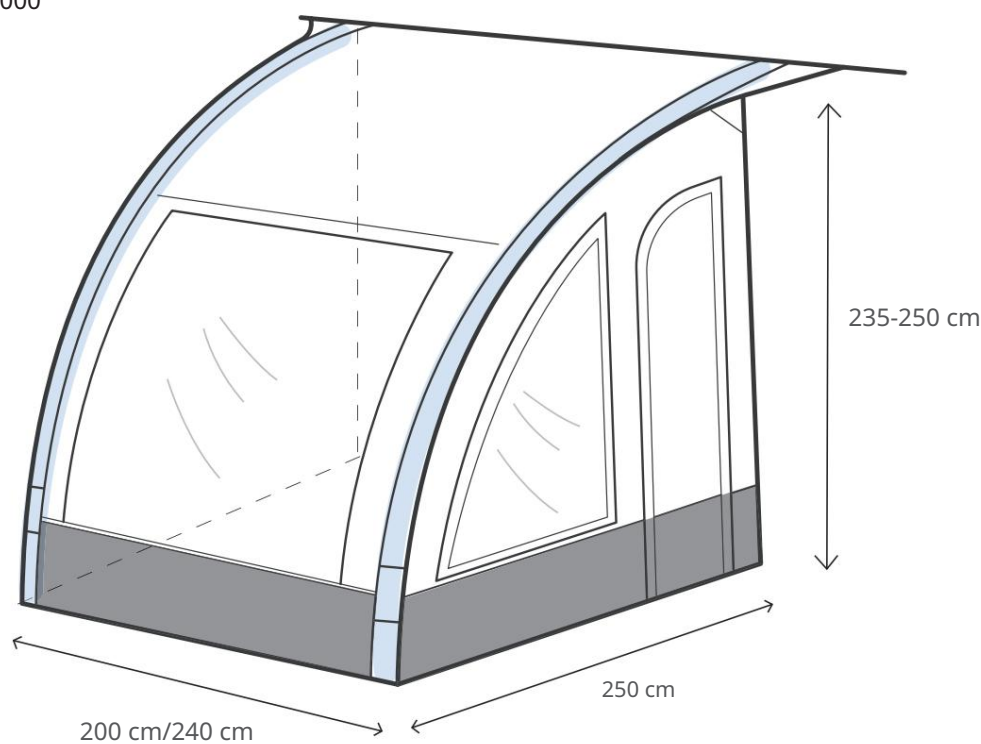

LYNX 200 obj.č. 12010322000000

LYNX 240 obj.č. 12010322400000





## SEZNAM BOM/ SEZNAM DÍLŮ

taška na přenášení Taška na přenášení	Větrná zástěra a kryt kola Sukně a kryt kola	Čerpadlo s pojistným ventilem Čerpadlo s pojistným tlakovým ventilem	Ocelové kolíky Ocelové kolíky
			
x1	x1	x1	x 14
ABS kolíky ABS kolík	Bouřkové čáry Storm Strap	Storm Rod Bouřkové střešní tyče	Sada na opravu TPU Záplata na opravu TPU
			
x22	x6	x1	x2

## VOLITELNÉ/ VOLITELNÉ

Sada přitlačných tyčí  
 Sada zadní tyče



Předmět číslo. 12010203504000

# 1 Příprava/ Příprava

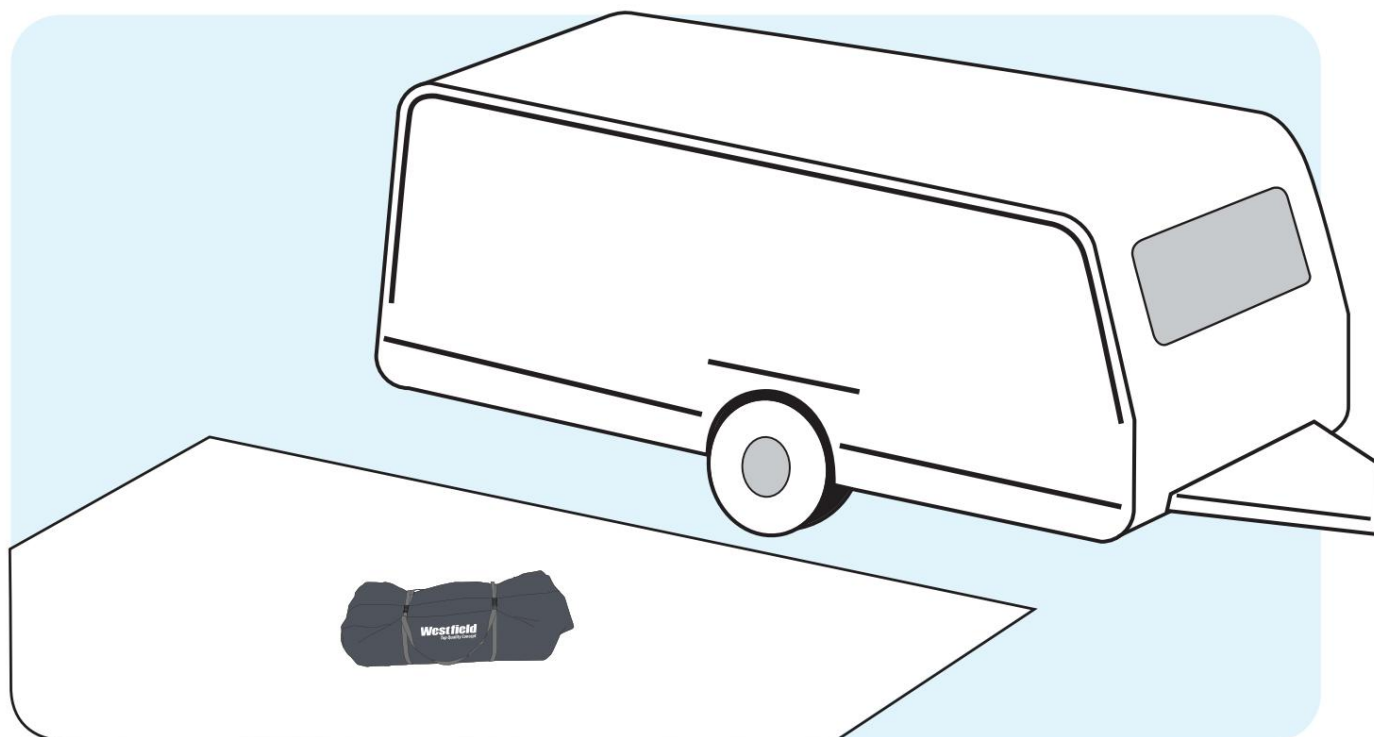

Jako podklad vždy používejte plachtu nebo stanový koberec. Aby nedošlo k poškození a znečištění aby nedošlo ke zranění při spojování.

Jako základ vždy používejte podlážku nebo stanový koberec. Aby se zabránilo poškození a kontaminaci během montáže.

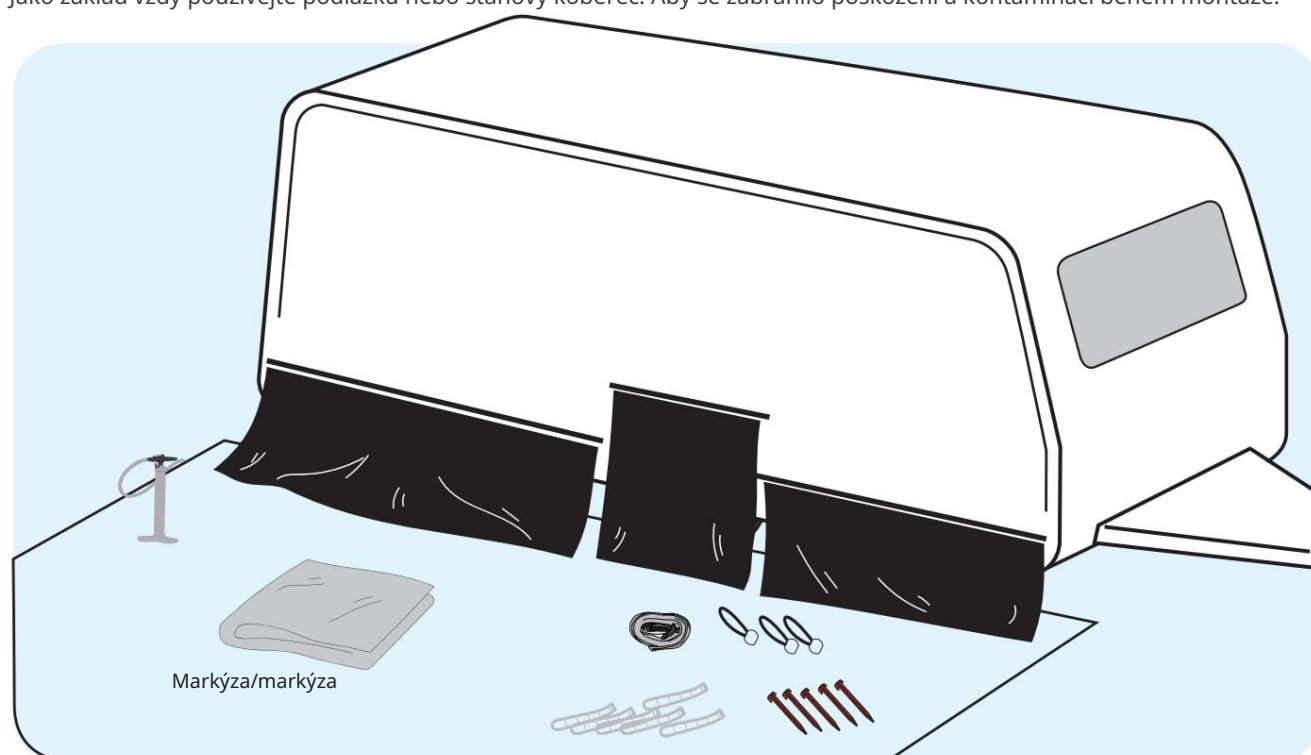

Je-li to nutné, zasuňte větrnou zástěru do potrubní lišty na spodní straně vozidla.

Poté připevněte kryt kola k dodanému držáku nebo jej připojte k větrné zástěře pomocí dodané dvojité lišty.

V případě potřeby nasadte zástěru proti průvanu zasunutím do spodní kolejnice na spodní části karavanu, obytného vozu nebo vozidla. Kryt kola se buď zasune do kolejnice na podběhu kola, nebo se použije osmičkových hadic a připojí se k horní části zástěry.

## 2 Stahování stanu/ vložení markýzy

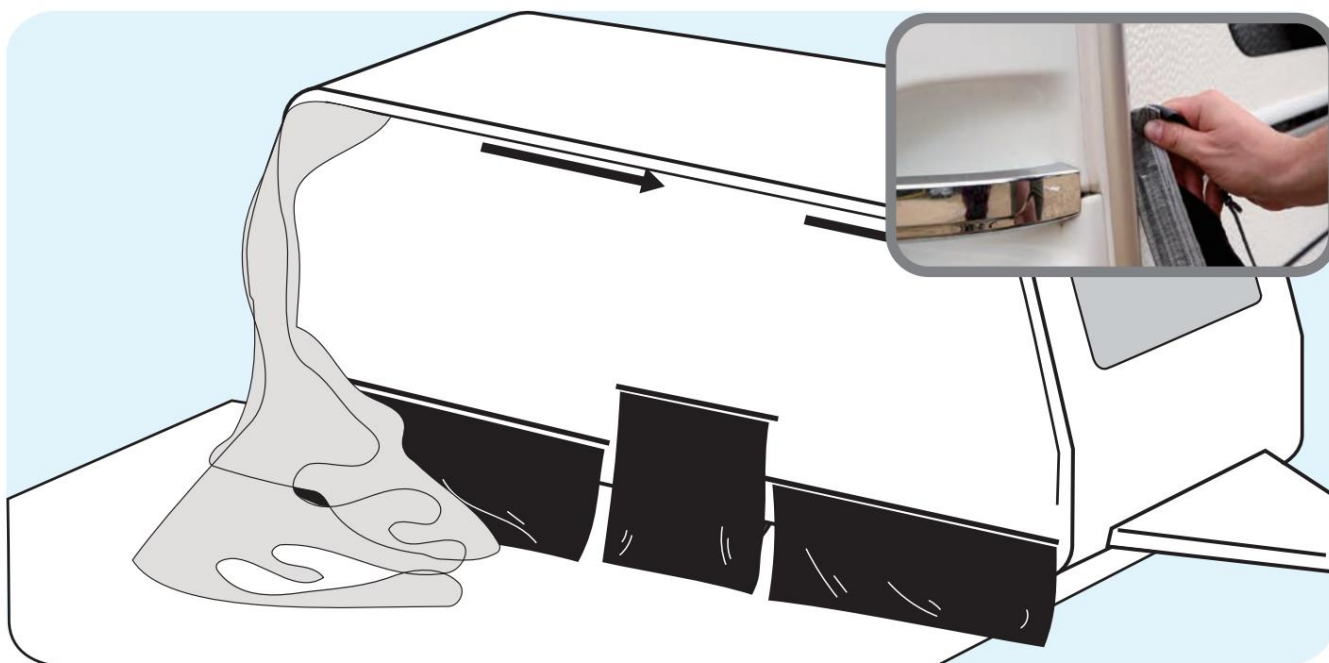

Zavřete všechny dveře a okna na stanu a ujistěte se, že jsou uzemňovací popruhy uzavřeny. Nyní zatáhněte stan do potrubního kanálu a uveďte jej do požadované polohy.

Ujistěte se, že jsou všechna dvířka na markýze zavřená na zip a že je připevněn podlahový popruh. Zasuňte lem markýzy do kolejnice na karavanu, obytném voze nebo vozidle a vytáhněte markýzu podél kolejnice do požadované polohy.

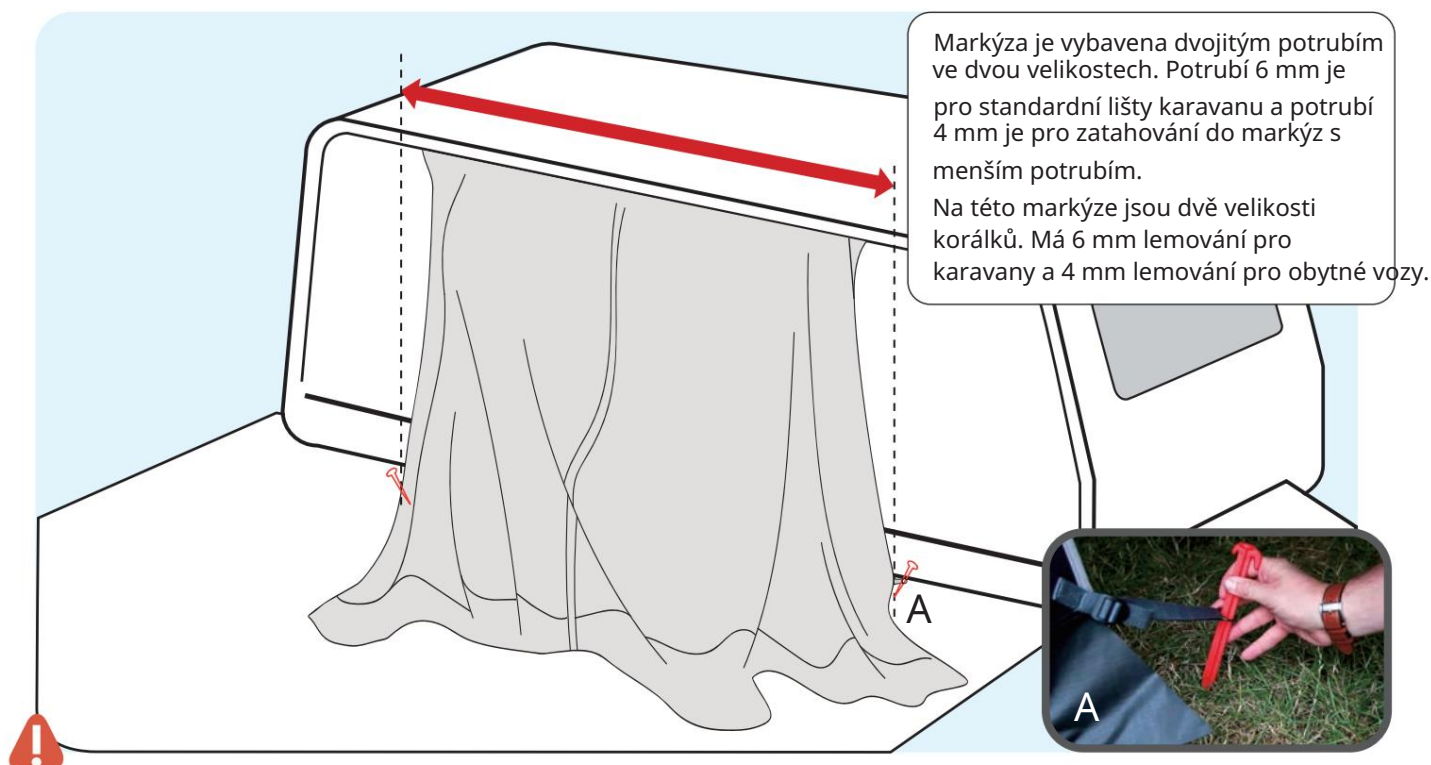

Ujistěte se, že jste stan po nastěhování vyrovnali rovnoměrně. Dodatečná úprava již není možná.

Upozorňujeme, že markýzu zarovnáte rovnoměrně. Dodatečná změna polohy není možná.

Napněte boční stěny stanu blízko vašeho vozidla pomocí kolíků na obrázku A. Umístěte je pod vozidlo pod mírným úhlem.

Upevněte boční stěny tunelu blízko vašeho vozidla pomocí kolíků na obrázku A. Umístěte je mírně diagonálně pod vaše vozidlo.

### 3 nafukování/ pumpování

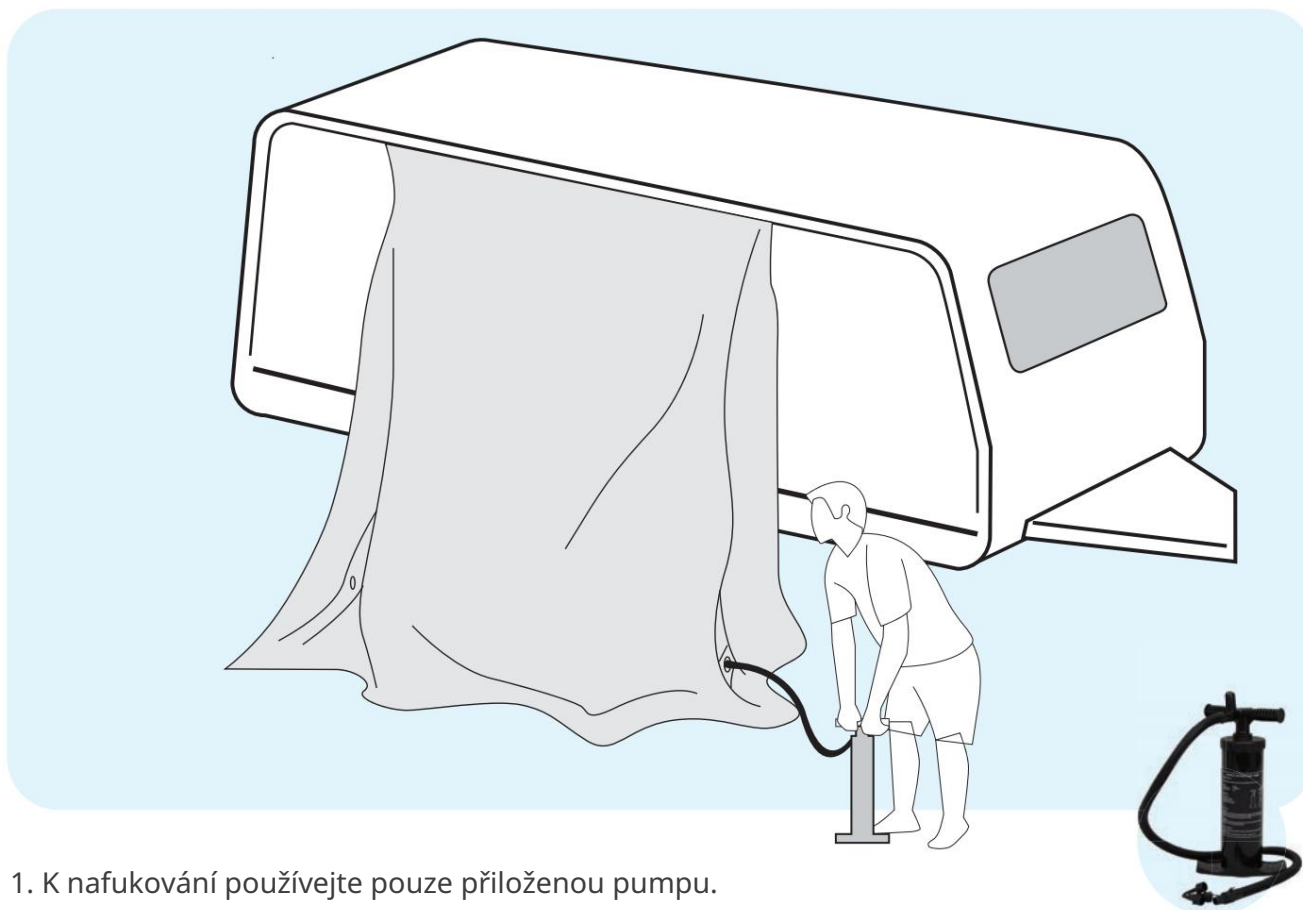

**1. K nafukování používejte pouze přiloženou pumpu.**

Používejte pouze originální čerpadlo dodané spolu s markýzou.

**2. Markýzu opatrně nafoukněte asi na 50 % objemu vzduchu (cca 3-4 PSI)**

Pumpujte opatrně pouze s asi 50% tlakem asi 3 až 4 PSI.

**3. Zkontrolujte uvnitř stanu, zda nejsou vzduchové hadice zkroucené, aby nedošlo k poškození vyhýbat se.**

Zkontrolujte vnitřek markýzy, zda nejsou vzduchové trubky zkroucené, aby nedošlo k poškození.

**4. Nyní markýzu plně nafoukněte. Když dosáhnete požadovaného tlaku 7 PSI přetlakový ventil čerpadla se otevře.**

Nyní můžete pumpovat trubice na plný tlak 7 PSI. Nad 7 PSI se automaticky otevře tlakový ventil vzduchového čerpadla, aby se zabránilo přetlaku.

**5. Zavřete ochranný uzávěr ventilu, aby nedošlo ke ztrátě vzduchu.**

Zavřete ochranný uzávěr na ventilu, aby nedošlo ke ztrátě tlaku.

**6. V závislosti na stavu půdy doporučujeme vyrovnat vzduchové tyče pomocí rozpěrek.**

V závislosti na struktuře půdy doporučujeme použít sady vzdáleností k vyrovnání vzduchových trubíc.



Je znázorněno zapojení elektrického čerpadla



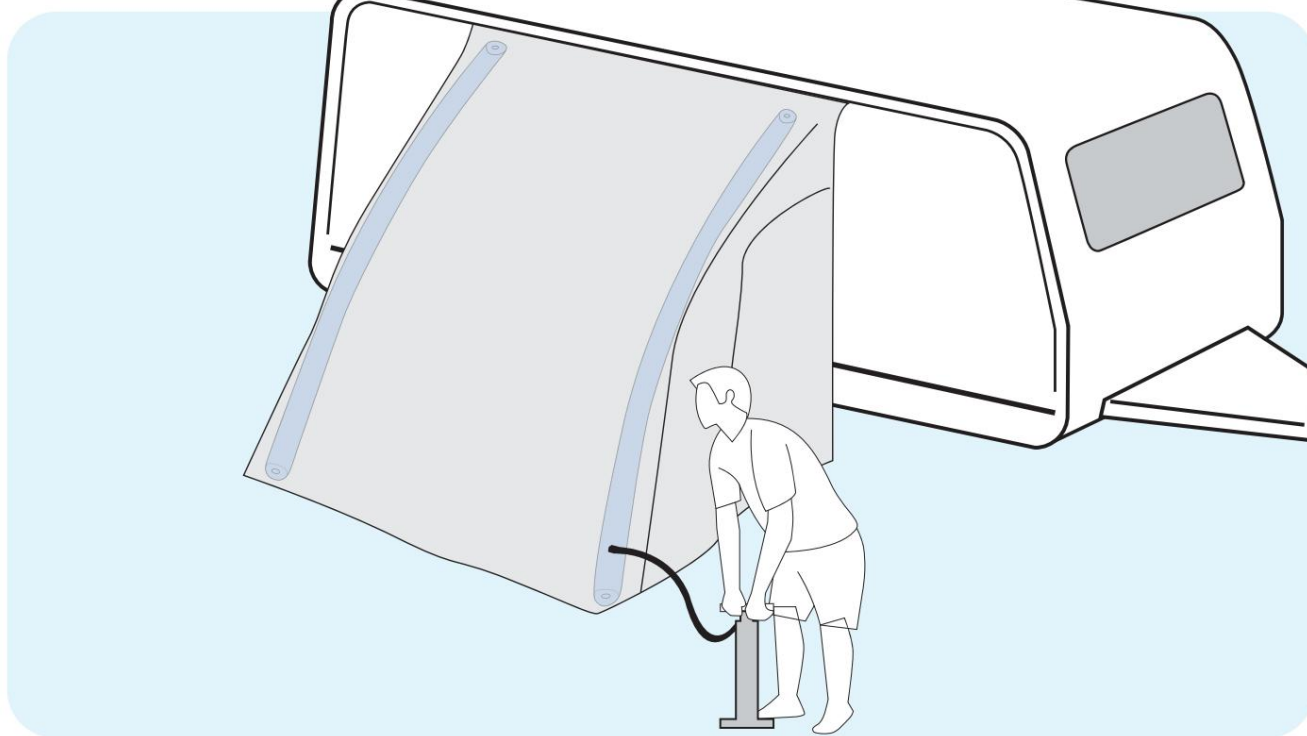

Nafoukněte všechny vzduchové komory. Když je dostatečný tlak, vzduchové spojky automaticky zaskočí. Pokud je povrch nerovný, musíte markýzu před připevněním dalších kotevnic bodů vyrovnat.

Nafoukněte všechny vzduchové hadičky. Když je tlak dostatečný, vzduchové trubice automaticky zaskočí na místo. Pokud je povrch nerovný, musíte markýzu před upevněním dalších kotevnic bodů vyrovnat.

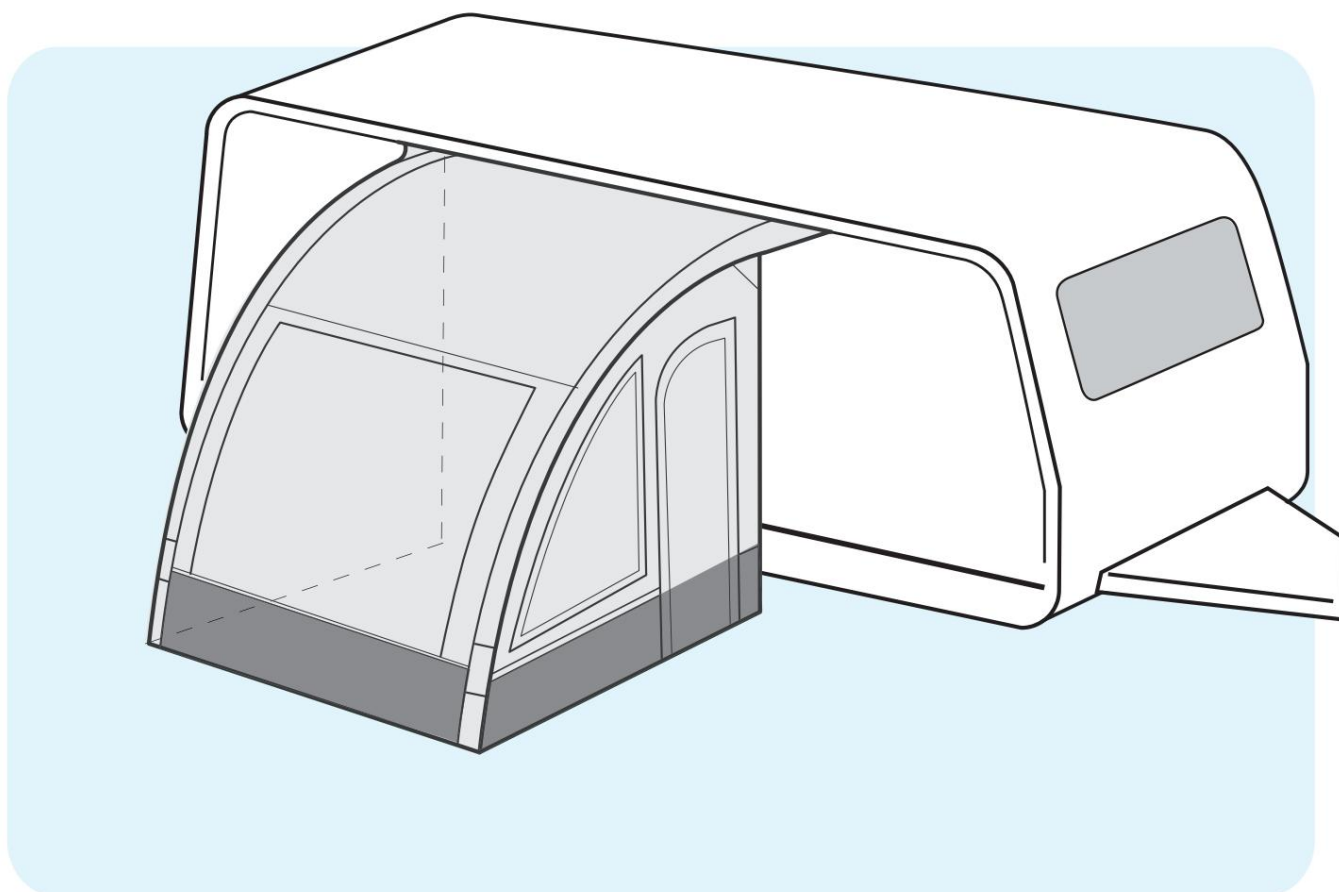

## 4 závěrečné kredity / pitching

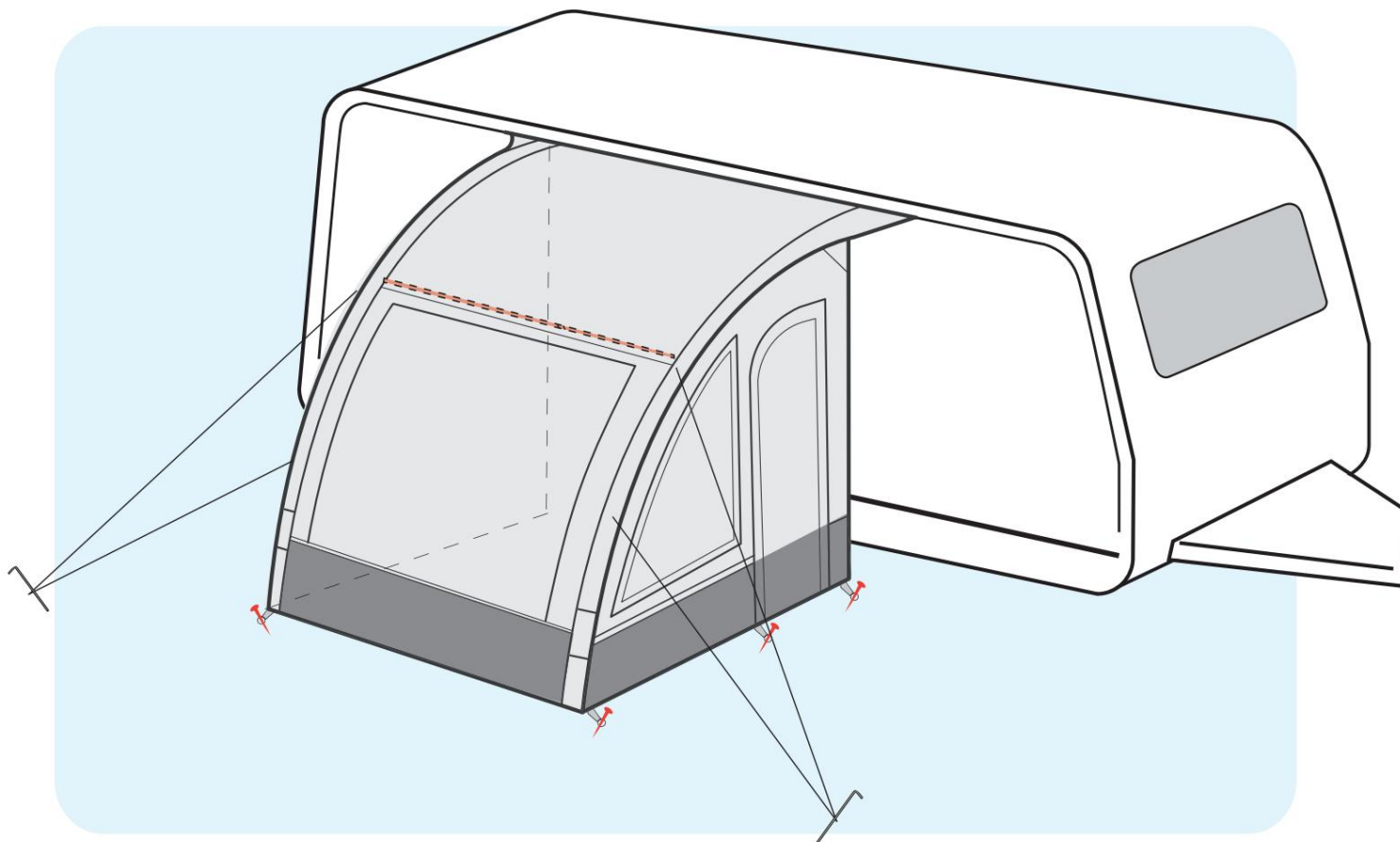

Nyní napněte markýzu. Vždy začněte u vozidla a poté se pohybujte směrem ven. Kolíky, které jsou součástí dodávky, umístěte vždy mírně šikmo. Vždy napněte všechny body.

Nyní připevněte markýzu. Vždy začněte u vozidla a poté vyjděte ven. Vždy nastavte dodané kolíky pod mírným úhlem. Vždy používejte všechny kotevní body.

### Storm Pole/ Storm Roof Pole

Připevněte bouřkovou tyč a upevněte její konce do přiložených kapes na tyče. Dávejte pozor, abyste na lištu příliš netlačili.

Vložte každou tyč postupně do jejich kapsy a protáhněte ji do protější kapsy. Tyto tyče příliš nenapínejte.

### Storm lines/ bouřkový popruh



## POKYNY K PÉČI/ OBECNÁ PÉČE A POKYNY K POUŽITÍ

**ŠVY** Hlavní švy vašeho stanu jsou svařeny pomocí švové pásky, aby se zabránilo úniku. Zbývající švy nebo panely poškození pásek švů nebo netěsné švy lze ošetřit přípravkem na utěsnění švů. Pro utěsňovače švů se prosím obraťte na svého specializovaného prodejce.

**UV ZÁŘENÍ** Stan není určen pro nepřetržité používání. Materiál je oslabený trvalým UV zářením. Výsledkem jsou barevné změny a změněná stabilita materiálu. Při správném používání a pravidelné péči bude mít stan dlouhou životnost. Na povětrnostní vlivy způsobené nadměrným vystavením UV záření se záruka nevztahuje.

**KONDENZACE** U potažených neprodyšných materiálů se kondenzace tvoří vždy na nejchladnějším povrchu vnějšího stanu. Kondenzace je často zaměňována s netěsností a není důvodem k reklamaci. Silné a trvalé větrání může snížit kondenzaci.

**ÚČEL POUŽITÍ** Tento stan je určen pro soukromé a nekomerční použití. Tato vzduchová markýza není určena pro trvalé nebo sezónní použití. Záruka se na to nevztahuje. V případě bouřky nebo sněžení je nutné stan rozebrat, aby nedošlo k poškození.

**SKLADOVÁNÍ A ČIŠTĚNÍ** Prosím skladujte svůj stan čistý a suchý. K čištění doporučujeme pouze vodu a měkký čisticí hadřík. Větší nečistoty je třeba po zaschnutí předem vykartáčovat. Po vyčištění zabalte stan do přiložené přepravní tašky a uložte jej na suchém místě.

### POŽÁRNÍ A VĚTRACÍ OPATŘENÍ

- Při používání plynových nebo jiných spalovacích spotřebičů je nutné dodatečné větrání
- Neumísťujte horké spotřebiče blízko zdi, střechy nebo závěsů
- Vždy dodržujte bezpečnostní pokyny pro tyto spotřebiče
- Nikdy nedovolte dětem hrát si v blízkosti horkých spotřebičů
- Udržujte průchody volné
- Ujistěte se, že jsou si vědomi protipožárních opatření v prostorách
- Zajistěte, aby byly větrací otvory vždy otevřené, aby nedošlo k udušení.

**PLÁTNÉ ŠVY** Hlavní švy této markýzy jsou podlepené pro zajištění ochrany proti vodě. Ty se mohou časem poškodit, ale lze je opravit a znovu utěsnit pomocí tmelu na švy. Chcete-li dosáhnout nejlepších výsledků, doporučujeme kontaktovat vašeho prodejce a zjistit, které produkty použít.

**UV DEGRADACE** Degradace UV zářením způsobí, že materiál zžehne, vybledne nebo změní barvu. Doba potřebná k tomu se bude lišit v závislosti na tom, jak často jej používáte a jaké je počasí, když to děláte. Je to přirozený proces, který ovlivňuje všechny materiály používané v exteriéru. Tato markýza je potažena, aby pomohla tomuto procesu zabránit, ale nezastaví ho, pouze jej pomůže zpomalit. Pravidelnou péčí a prokazováním markýzy můžete pomoci chránit se před tímto znehodnocením. Markýzu je třeba pravidelně čistit a znovu ošetřit, aby se zabránilo tvorbě plísní a plísní, které markýzu nepoškodí. Po vyčištění markýzy byste měli markýzu vždy znovu nazkoušet, protože čištění markýzy poškodí UV povlak na materiálu. Chcete-li dosáhnout nejlepších výsledků, doporučujeme kontaktovat vašeho prodejce a zjistit, které produkty použít. Na povětrnostní vlivy v důsledku nadměrné UV degradace se záruka nevztahuje.

**KONDENZACE** Všechny potažené, neprodyšné materiály trpí kondenzací. Množství kondenzace závisí na povětrnostních podmínkách a prostředí (jako je mokrá půda atd.). Během kondenzace se voda může shromažďovat na tkanině markýzy. Pokud se vytvoří dostatečné množství kondenzace, může stékat po markýze a odkapávat švy nebo jakýkoli jiný steh. Lze ji snížit větráním. Větrání markýzy umožňuje proudění vzduchu i přes markýzu a snižuje hromadění kondenzace. Kondenzace je často mylně považována za netěsnost a není důvodem k reklamaci nebo závadě markýzy.

**POUŽÍVÁNÍ** Tato markýza je určena pro soukromé a nekomerční použití. Tato vzduchová markýza není určena pro trvalé nebo sezónní použití. Záruka se na to nevztahuje. V případě bouřky nebo sněžení je nutné markýzu sundat, aby nedošlo k jejímu poškození.

**SKLADOVÁNÍ A ČIŠTĚNÍ** Skladujte markýzu v suchu. Pokud musíte markýzu sundat, když je mokrá, musíte ji do týdne vybalit a před zabalením ji nechat vyschnout. Tím je zajištěno, že se nebudou hromadit plísně, protože to může vést k poškození vaší markýzy a nevztahuje se na ně záruka. K čištění této markýzy doporučujeme použít speciální čistič stanu nebo markýz nebo pouze vodu a měkký čisticí hadřík. Silné znečištění je třeba nechat zaschnout a před použitím vykartáčovat měkkým kartáčem. Po vyčištění markýzy byste ji měli vždy znovu nalakovat, protože UV povlak na vaší markýze by se mohl během čištění poškodit. Chcete-li dosáhnout nejlepších výsledků, doporučujeme kontaktovat vašeho prodejce a zjistit, které produkty použít.

### POŽÁRNÍ A VĚTRACÍ OPATŘENÍ

- Používáte-li plynová nebo jiná spalovací zařízení, je nutné dodatečné větrání
- Neumísťujte horké spotřebiče blízko zdi, střechy nebo závěsů
- Vždy dodržujte bezpečnostní pokyny pro tyto spotřebiče
- Nikdy nedovolte dětem hrát si v blízkosti horkých spotřebičů
- Udržujte volné východy
- Ujistěte se, že znáte protipožární opatření na místě
- Ujistěte se, že větrací otvory jsou neustále otevřené, aby nedošlo k udušení

ŘADA CESTOVÁNÍ SMART

RYS



Westfield Outdoors GmbH

Siemesdyk 60  
47807 Krefeld

Německo

Výkresy v tomto návodu jsou pouze ilustrativní. Skutečný produkt se může vzhledově lišit od výkresů. Výrobce si vyhrazuje právo na změny specifikací a funkcí bez předchozího upozornění. Máte-li jakékoli dotazy k produktu nebo problémy s produktem, obraťte se na prodejce, u kterého jste produkt zakoupili. Váš místní prodejce je nejlépe připraven vám rychle pomoci s jakýmkoli dotazy nebo problémy.

Výkresy v tomto návodu jsou pouze pro ilustrační účely, skutečný produkt se může lišit. Výrobce si vyhrazuje právo změnit jakýkoli konkrétní popis nebo vlastnosti bez předchozího upozornění. Máte-li jakékoli dotazy týkající se vašeho produktu nebo máte nějaké potíže, obraťte se na prodejce, u kterého jste produkt zakoupili. Váš místní prodejce je v nejlepší pozici, aby mohl rychle reagovat na jakékoli požadavky.

EN  
GB