



Markýzy  
Návod k instalaci a použití

Markýzy  
Montážní a provozní návod

Obchody  
Montážní návod a návod k obsluze

Markýzy  
Návod k sestavení a použití

Markýzy  
Návod k sestavení a použití

Přístřešky  
Návod k sestavení a použití

Markýzy  
Návod k instalaci a obsluze

Markýzy  
Návod k instalaci a použití

Markýzy  
Návod k sestavení a použití

Trh  
Návod k instalaci a obsluze

Markýzy  
Návod k sestavení a použití

# FIAMMA F45s

## VW T5/T6

MULTIVAN/TRANSPORTER/KALIFORNIE



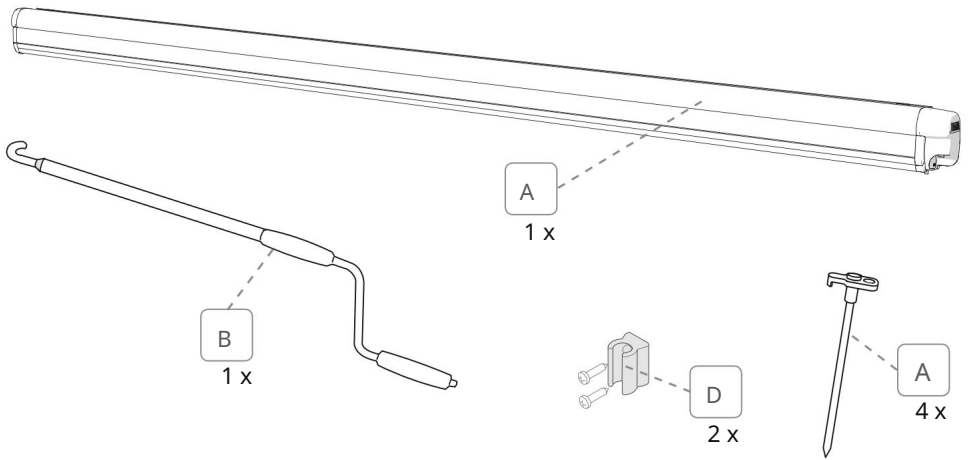

## SADA VWT5/T6 MULTIVAN / TRANSPORTER

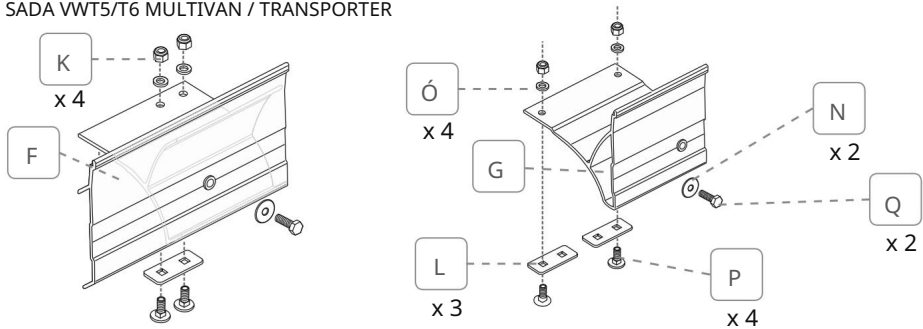

## SADA VW T5/T6 CALIFORNIA

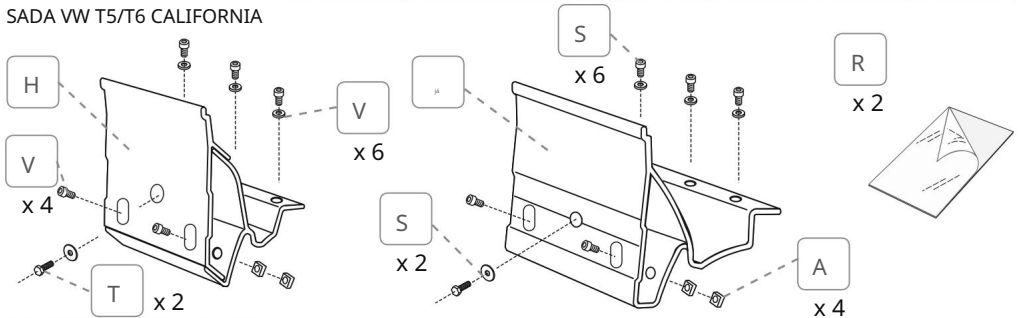

F45s 260 - Titan (VW T5/T6 M/T)	06290D01R
F45s 260 - Titan (VW T5/T6 C)	06290E01R
F45s 260 - Titan (VW T5/T6 M/T) - Levý	06291D01R
F45s 300 - Titan (VW T5/T6 M/T) - LWB	06290R01R
F45s 300 - Titan (VW T5/T6 M/T) - LWB - Levý	06291R01R
F45s 260 - Deep Black (VW T5/T6 M/T)	06759D01R
F45s 260 - Deep Black (VW T5/T6 M/T) - Levá	07129D02R
F45s 260 - Deep Black (VW T5/T6 C)	06759E01R
F45s 300 - Deep Black (VW T5/T6 M/T) - LWB	06759R01R
F45s 300 - Deep Black (VW T5/T6 M/T) - LWB - Levý	07129R02R



www.tuv.com  
ID 1111211315



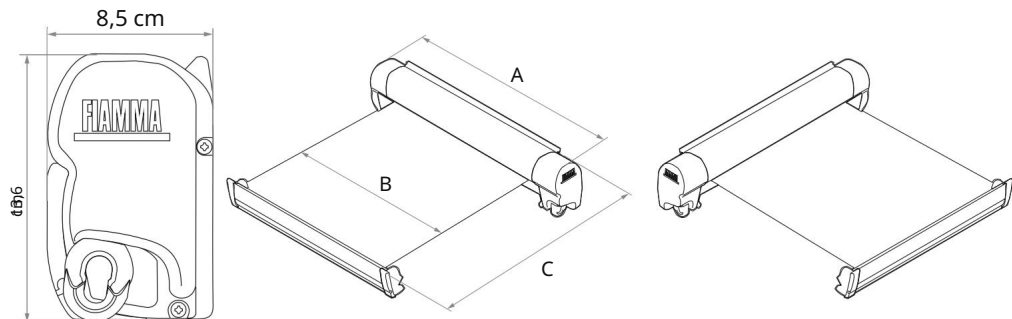

Levá verze

	ABC			
F45s 260 VWT5/T6	263 cm	247 cm	200 cm	19,5 kg
F45s 300 VWT5/T6	308 cm	292 cm	200 cm	22 kg



Obsah balení / Verpackungsinhalt / Contenu de l'emballage / Contenido del embalaje / Contenuto dell'imballo / Inhoud van de verpakking / Obsah balení / Pakkens indhed / Innholdet i pakningen / Pakkauksen säätä / Conteúdo da embalagem p

Návod k montáži / Montážní návod / Montážní návod / Montážní návod / Montážní návod / Montážní návod / Montážní návod / Montážní návod / Montážní návod / Asensunohjeet / Montážní návod str

Návod k použití / Gebrauchsanleitung / Instructions d'installation / Návod k použití / Istruzioni di utilizzo / Gebruiksaanstructies / Návod k použití / Brugsvejledning / Návod k použití / Köytzeugohjeet / Instruções de utilização str

Bezpečnostní pokyny / Sicherheitshinweise / Consignes de sécurité / Instrucciones de seguridad / Avvertenze di sicurezza / Veiligheidswaarschuwingen / Säkerhetsnöktionen / Sikkerhedsforanstaltinger / Bezpečnostní varování / Turvallisuusvaroitukset / Advertências1

Příslušenství / Zubehör / Volitelná výbava / Příslušenství / Příslušenství / Nutnost / Příslušenství / Příslušenství / Příslušenství / Lísavaruseet / Acessórios

p. 33

Záruka / Garantie / Garantie / Garantía / Garanzia / Garantie / Garanti / Garanti / Garanti / Takuu / Garantia str. 35



- V** Kontrola příjmu zboží Zkontrolujte, zda během přepravy nebylo nic poškozeno nebo zdeformováno. V případě poškození kontaktujte prodejce.
- Z** Kontrola při převzetí Zkontrolujte prosím, zda jsou všechny položky v perfektním stavu a nebyly poškozeny během přepravy. V takovém případě kontaktujte svého prodejce.
- FR** Kontrola při převzetí Zkontrolujte obsah balení a zkontrolujte, zda během přepravy nedošlo k porušení nebo deformaci žádné části. V opačném případě kontaktujte prodejce.
- JE** Kontrola příjmu zboží Zkontrolujte, zda během přepravy nedošlo k poškození nebo deformaci žádného detailu. V tomto případě kontaktujte prodejce.
- TO** Kontrola po obdržení Zkontrolujte, že žádné díly nejsou zlomené nebo zdeformované v důsledku chyb při přepravě. V takovém případě kontaktujte svého prodejce.
- NL** Kontrola po obdržení Zkontrolujte, že žádné díly nejsou zlomené nebo zdeformované v důsledku přepravy. V takovém případě kontaktujte svého prodejce.
- SV** Kontrola při dodání Zkontrolujte, zda nebyly během přepravy poškozeny nebo zdeformovány žádné díly. V takovém případě kontaktujte prodejce.
- DK** Kontrola při převzetí Zkontrolujte, zda žádná část není poškozena nebo zdeformována v důsledku chyb během přepravy. V takovém případě kontaktujte prodejce.
- NE** Kontrola při převzetí Zkontrolujte, že žádné díly nejsou poškozené nebo zdeformované v důsledku chyb během přepravy. V takovém případě kontaktujte prodejce.
- BÝT** Kontrola účtenky Zkontrolujte, zda žádná část není zlomená nebo ohnutá kvůli chybám při přepravě. V takovém případě kontaktujte svého prodejce.
- PT** Kontrola při převzetí produktu Zkontrolujte, zda nedošlo k poškození nebo deformaci dílů v důsledku chyb při přepravě. V takovém případě kontaktujte prodejce.
- V** Doporučujeme, aby instalaci provedl kvalifikovaný personál a v souladu s aktuálními místními předpisy.
- Z** Doporučujeme, aby instalaci provedl kvalifikovaný personál v souladu s platnými místními předpisy.
- FR** Instalace musí být provedena náležitě kvalifikovanými osobami a v souladu s normami platnými v zemi instalace.
- JE** Doporučujeme, aby instalaci provedl kvalifikovaný personál v souladu s místními předpisy.
- TO** Doporučujeme, aby instalaci provedl kvalifikovaný personál a v souladu s aktuálními místními předpisy.
- NL** Doporučujeme, aby instalaci provedl kvalifikovaný personál a v souladu s platnými místními předpisy.
- SV** Doporučujeme, aby instalaci provedl kvalifikovaný personál v souladu s platnými místními normami.
- DK** Doporučujeme, aby instalaci provedl kvalifikovaný personál a v souladu s platnými místními předpisy.
- NE** Doporučujeme, aby instalaci provedl kvalifikovaný personál a v souladu s platnými místními předpisy.
- BÝT** Instalaci nechte provést kvalifikovaným personálem a musí být v souladu s místními platnými předpisy.
- PT** Doporučujeme, aby instalaci provedl kvalifikovaný personál a v souladu s aktuálními místními předpisy.

V

**Upozornění pro instalaci držáků**

U této verze markýzy je skříň pouzdra předvrtána pro snadnou montáž držáků.

Před instalací držáků pomocí lepidla se vždy doporučuje provést předběžnou zkoušku montáže, abyste se ujistili, že otvory v držákech se shodují s otvory v krabici.

Držáky nejsou záměrně vyrovnány tak, aby kopírovaly profil vozidla; držáky nerozebírejte, abyste je vyrovnali!

Po instalaci na vozidlo nemusí dokonale přilnout k profilu vozidla, což může působit nesprávným dojmem. To je způsobeno nevyhnutelnou a přirozenou tolerancí vozidel.

Při instalaci držáků se ujistěte, že jsou vyrovnány.

Z

**Poznámka k připevnění držáků**

U tohoto modelu markýzy je skříň pouzdra již předvrtaná, aby se zjednodušila montáž držáků. Před připevněním držáků lepidlem prosím vždy proveďte test, abyste se ujistili, že otvory v držáku souhlasí s otvory ve skřínce vzhledem k tolerancím (také na vozidle).

Adaptéry jsou záměrně sestaveny s přesazením, aby odpovídaly profilu vozidla.

Proto prosím nerozebírejte držáky, abyste je smontovali rovně!

Po připojení k vozidlu je to možné; že tyto zcela nepřilnou k profilu vozidla, a proto se nezdá, že by lícovaly. To je však způsobeno tolerancemi přítomnými na vozidle.

Při připevňování držáků se ujistěte, že jsou na stejné lince.

FR

**Bezpečnostní opatření pro montáž třmenů**

U této verze rolety je pouzdro předem perforované, aby se usnadnila montáž třmenů.

Před upevněním pouzdra lepidlem proveďte simulaci instalace a zkontrolujte, zda upevňovací otvory držáků odpovídají otvorům v krabici.

Třmeny nebyly záměrně zarovnané tak, aby kopírovaly tvary vozidel; třmeny nerozebírejte, abyste se je pokusili vyrovnat! Po montáži na vozidla se může stát, že třmeny dokonale nepřilnou k profilu vozidla, což vyvolává dojem, že nejsou správně nainstalovány.

To je způsobeno nevyhnutelnými a přirozenými tolerancemi samotných vozidel.

Při montáži dbejte na to, aby byly nohy vzájemně dobře vyrovnány.

JE

**Opatření pro montáž držáků**

U tohoto modelu markýzy je rám předvrtán, aby se usnadnila montáž podpěr.

Před upevněním držáků lepidlem proveďte předběžnou zkušební instalaci, abyste se ujistili, že otvory v držákech odpovídají otvorům v rámu.

Podpěry jsou záměrně vyosené, aby kopírovaly profil vozidla, podpěry nerozebírejte, abyste se je pokusili vyrovnat! Po instalaci nemusí přilnout k profilu vozidla, což budí dojem, že nejsou správné. To je způsobeno nevyhnutelnými a přirozenými tolerančními sadami samotných vozidel.

Při montáži třmenů se ujistěte, že jsou zarovnané.

TO

**Upozornění při montáži držáků**

U této verze markýzy je schránka předvrtána pro usnadnění montáže držáků.

Před upevněním držáků lepidlem proveďte obecný test instalace, abyste se ujistili, že otvory v držáku souhlasí s otvory v krabici.

Držáky jsou záměrně sestaveny nesprávně, aby odpovídaly tvarům vozidel; konzoly nerozebírejte a nepokoušejte se je vyrovnat!

Po montáži na vozidla nemusí dokonale přilnout k profilu vozidla.

To je způsobeno nevyhnutelnými a přirozenými tolerančními hrami samotných vozidel.

Při montáži držáků na vozidlo se ujistěte, že jsou vzájemně dobře vyrovnány.



NL

Upozornění při montáži držáků

V této verzi markýzy má kazeta otvory pro usnadnění montáže držáků.

Před připevněním držáků lepidlem proveďte obecný montážní test, abyste se ujistili, že otvory držáků lícují s otvory v kazetě.

Držáky jsou záměrně nesprávně namontovány, aby se zohlednil profil vozidel; držáky nerozebírejte, abyste je vyrovnali!

Při montáži na vozidla nemusí dokonale odpovídat tvaru vozidla. To je způsobeno nevyhnutelnými a přirozenými vřely samotných vozidel.

Při montáži držáků na vozidlo se ujistěte, že jsou správně vyrovnány.

SV

Bezpečnostní předpisy pro montáž držáků

U této verze markýzy je schránka již předvrtána pro usnadnění montáže držáků.

Před nalepením držáků proveďte obecný test instalace, abyste se ujistili, že otvory držáků jsou zarovnané s otvory na krabici.

Držáky jsou záměrně špatně zarovnané, aby odpovídaly obrysům vozidel; držáky nerozebírejte a nepokoušejte se je zarovnat!

Při jejich následné montáži na vozidlo se může stát, že nebudou dokonale lícovat s profilem vozidla.

To je způsobeno nevyhnutelnou a přirozenou toleranční vůlí vozidel.

Při montáži držáků na vozidlo se ujistěte, že jsou vzájemně dokonale vyrovnány.

DK

Upozornění při instalaci držáků

U této verze markýzy jsou v konstrukci předvrtány otvory pro snazší montáž držáků. Před upevněním držáků lepidlem je třeba provést zkušební montáž, aby se zajistilo, že otvory v držáku jsou zarovnané s otvory v konstrukci.

Kování je záměrně namontováno nerovnoměrně, aby kopírovalo obrysy vozidla.

Nerozebírejte držáky a nepokoušejte se je sestavit rovně.

Při montáži na vozidlo nemusí dokonale lícovat s profilem vozidla.

To je způsobeno tolerancí, která je na samotných vozidlech nevyhnutelná a přirozená.

Při montáži držáků na vozidlo se ujistěte, že jsou vzájemně správně vyrovnány.

NE

Upozornění pro montáž tyčí.

U této verze markýzy je krabice předvrtaná, aby se usnadnila montáž tyčí.

Před připevněním tyčí lepidlem musíte provést obecný test instalace, abyste se ujistili, že otvory na tyčích souhlasí s otvory na krabici. Tyče jsou záměrně namontovány mimo vyrovnání, aby vyhovovaly tvaru vozidel. nerozebírejte tyče a nepokoušejte se je zarovnat!

Po jejich montáži na vozidlo není jisté, zda jsou umístěny dokonale v jedné rovině s profilem vozidla. Je to dáno nevyhnutelnou a přirozenou tolerancí samotných vozidel.

Při instalaci tyčí na vozidla se musíte ujistit, že jsou správně umístěny ve vzájemné linii.

BÝT

Upozornění pro připevnění držáků

U této verze markýzy má pouzdro předem připravené otvory pro usnadnění připevnění držáků.

Před připevněním držáků lepidlem proveďte obecný test instalace, abyste se ujistili, že otvory v držáku a otvory v pouzdře jsou zarovnané.

Držáky jsou záměrně sestaveny v nepřímé linii, aby sledovaly obrysy vozidel, nerozebírejte držáky a nepokoušejte se je vyrovnat!

Po instalaci do vozidla nemusí přesně kopírovat profil vozidla.

To je způsobeno tolerančními vřely, kterým se nelze vyhnout a jsou přirozenou součástí vozidla.

Při instalaci držáků na vozidlo se ujistěte, že jsou správně vyrovnány.

PT

Upozornění při montáži podpěr

V této verzi markýzy je box předvrtaný pro usnadnění montáže podpěr.

Před upevněním podpěr lepidlem proveďte obecný test instalace, abyste se ujistili, že otvory v podpěrách souhlasí s otvory v krabici.

Podpěry jsou záměrně namontovány mimo vyrovnání, aby sledovaly profily vozidla;

Nedemontujte podpěry ve snaze je vyrovnat!

Po namontování na vozidla nemusí dokonale přilnout k profilu vozidla.

To je způsobeno nevyhnutelnými a přirozenými tolerančními mezerami stejných vozidel.

Při montáži podpěr na vozidlo se ujistěte, že jsou vzájemně dobře vyrovnány.

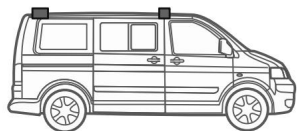

SADA VWT5/T6  
MULTIVAN / TRANSPORTER

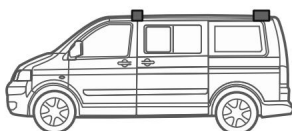

KIT VW T5/T6  
MULTIVAN / TRANSPORTER



KIT VW T5/T6  
KALIFORNIE

Levá verze

SADA VWT5/T6 MULTIVAN / TRANSPORTER

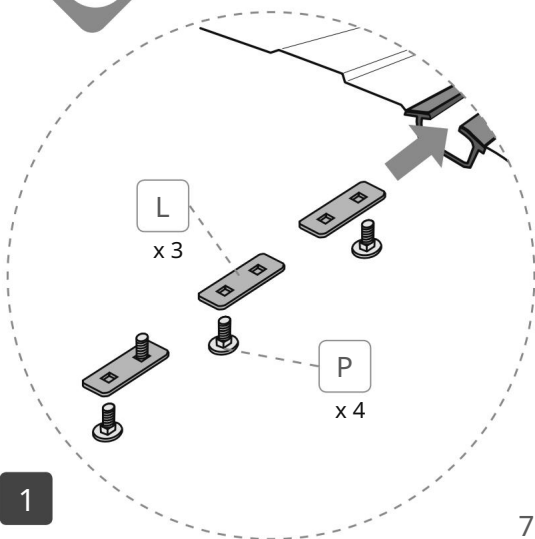
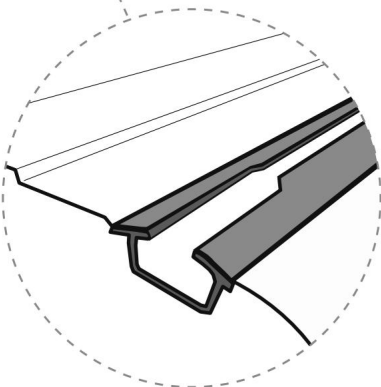
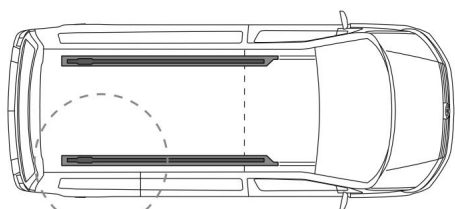
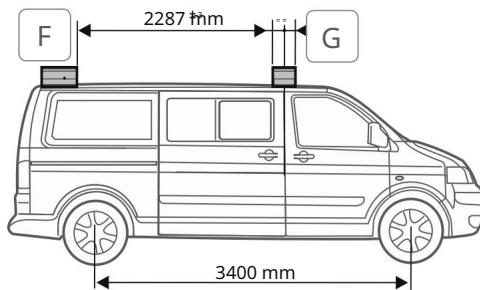
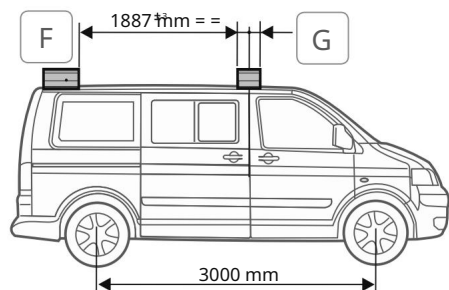

1



2

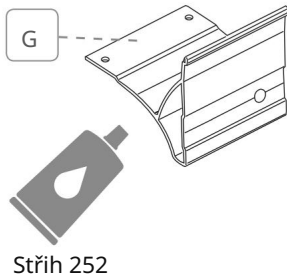
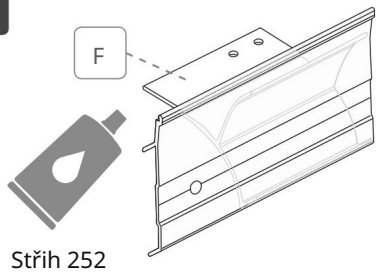

3

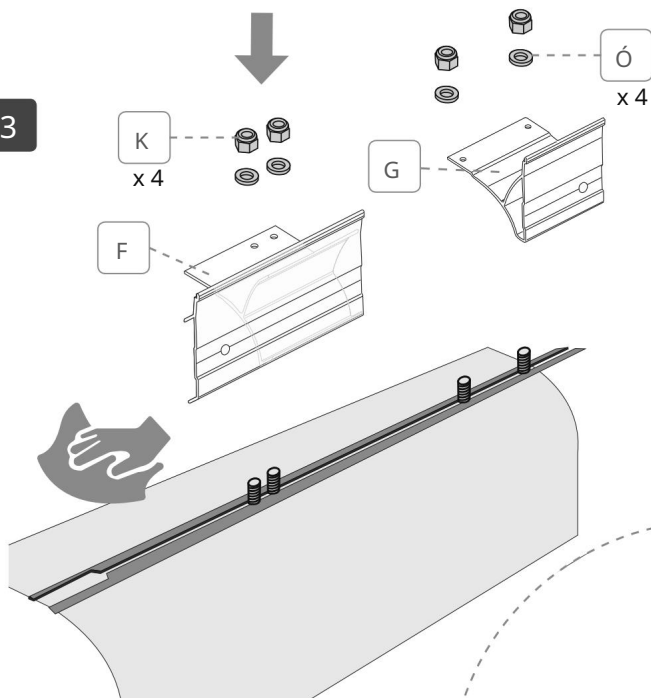

4

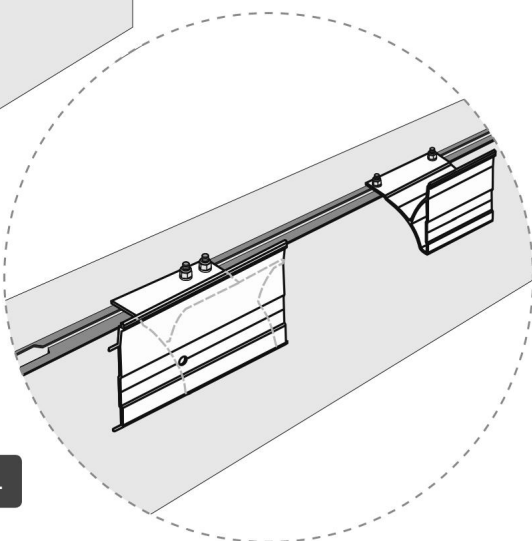



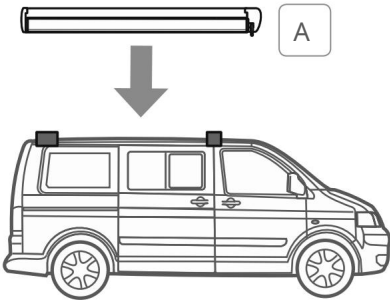

5

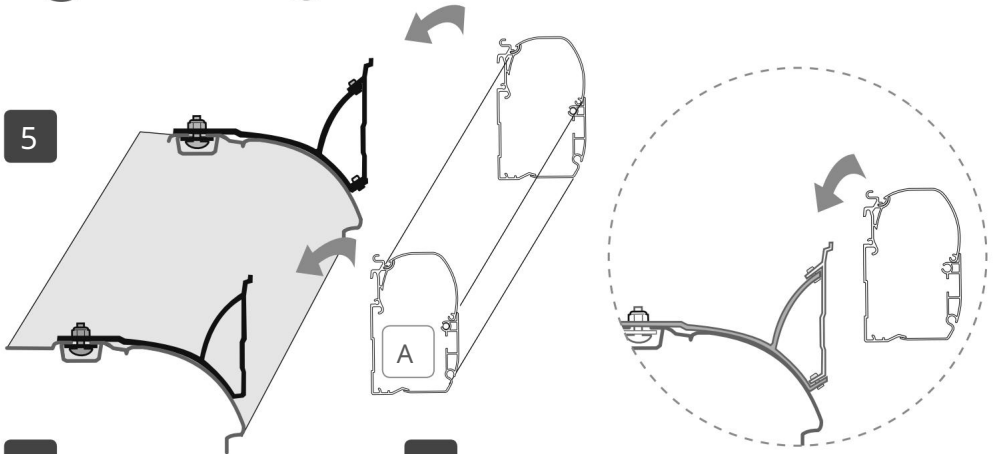

6

7

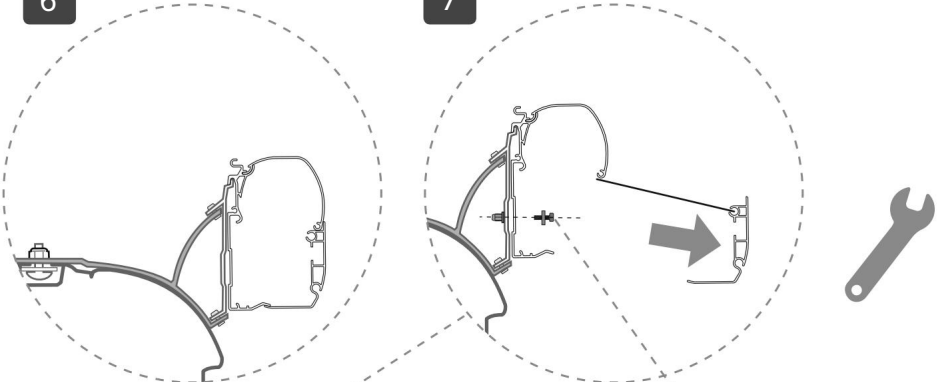

N  
x 2

Q  
x 2

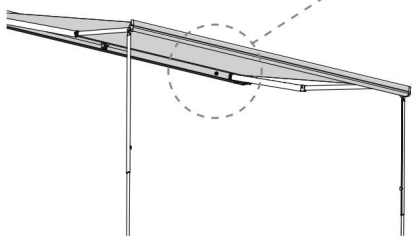

SADA VW T5/T6 MULTIVAN / TRANSPORTER LEVÝ

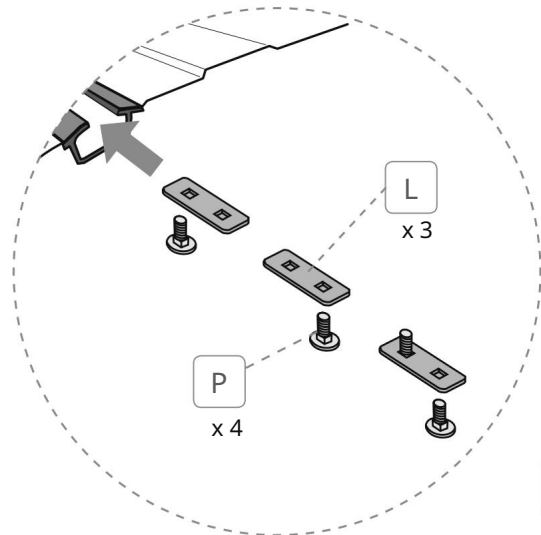
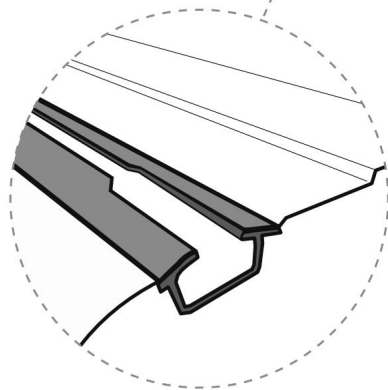
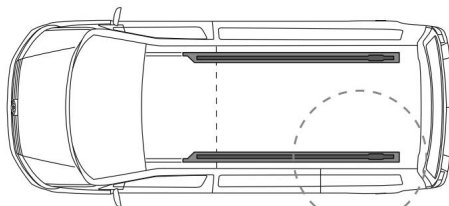
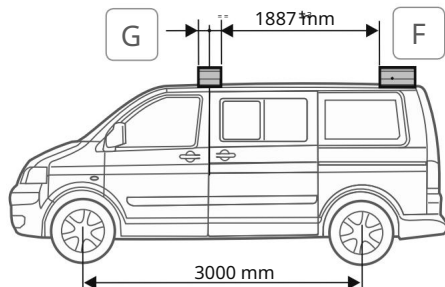
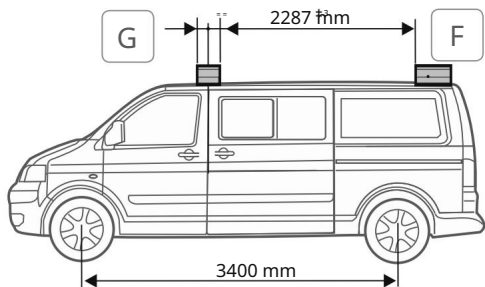

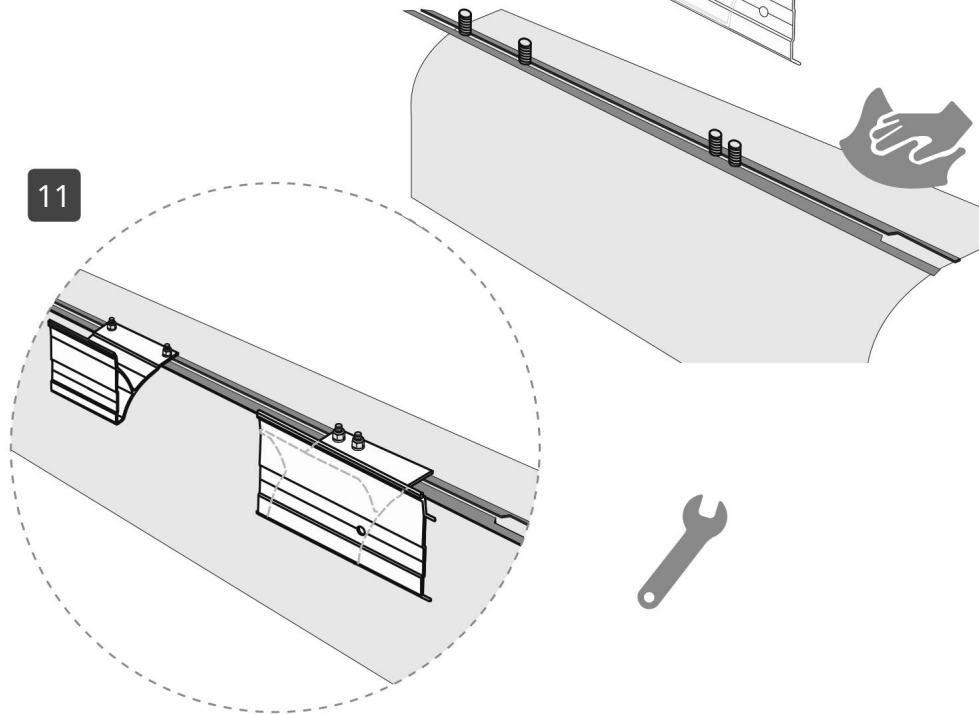
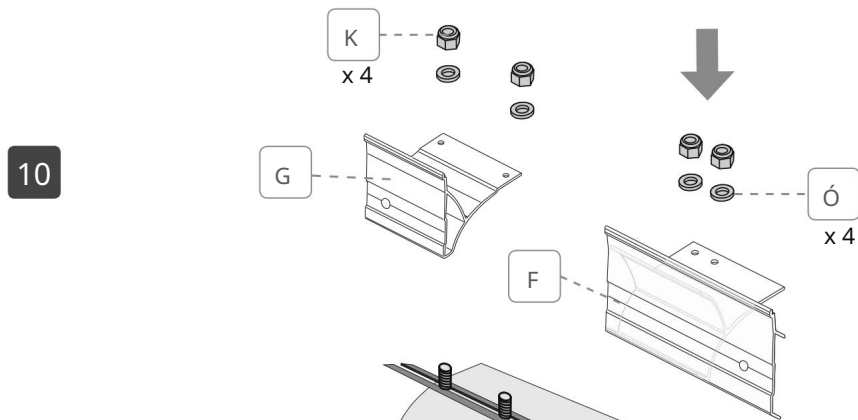
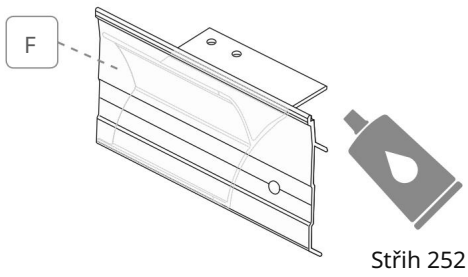
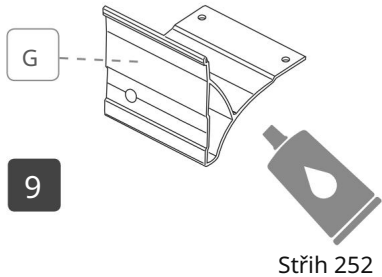

A

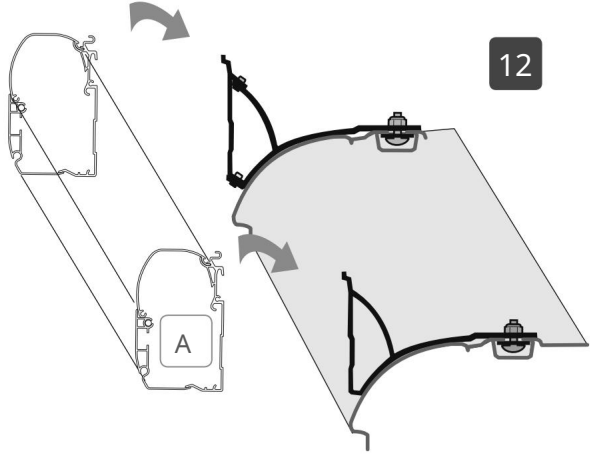
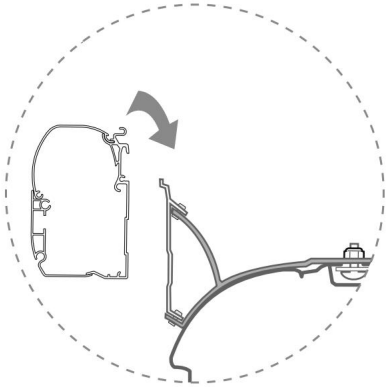
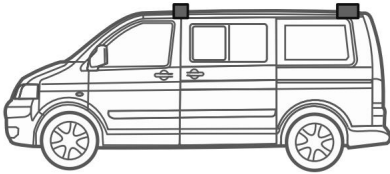

12

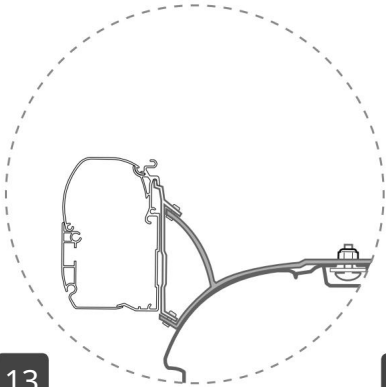

13

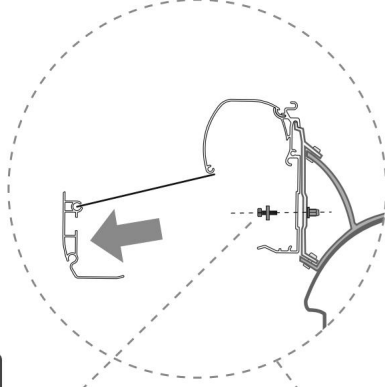

14

N

x 2

Q

x 2

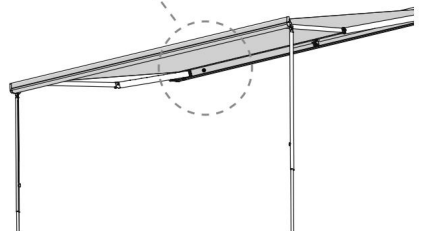

SADA VW T5/T6 CALIFORNIA

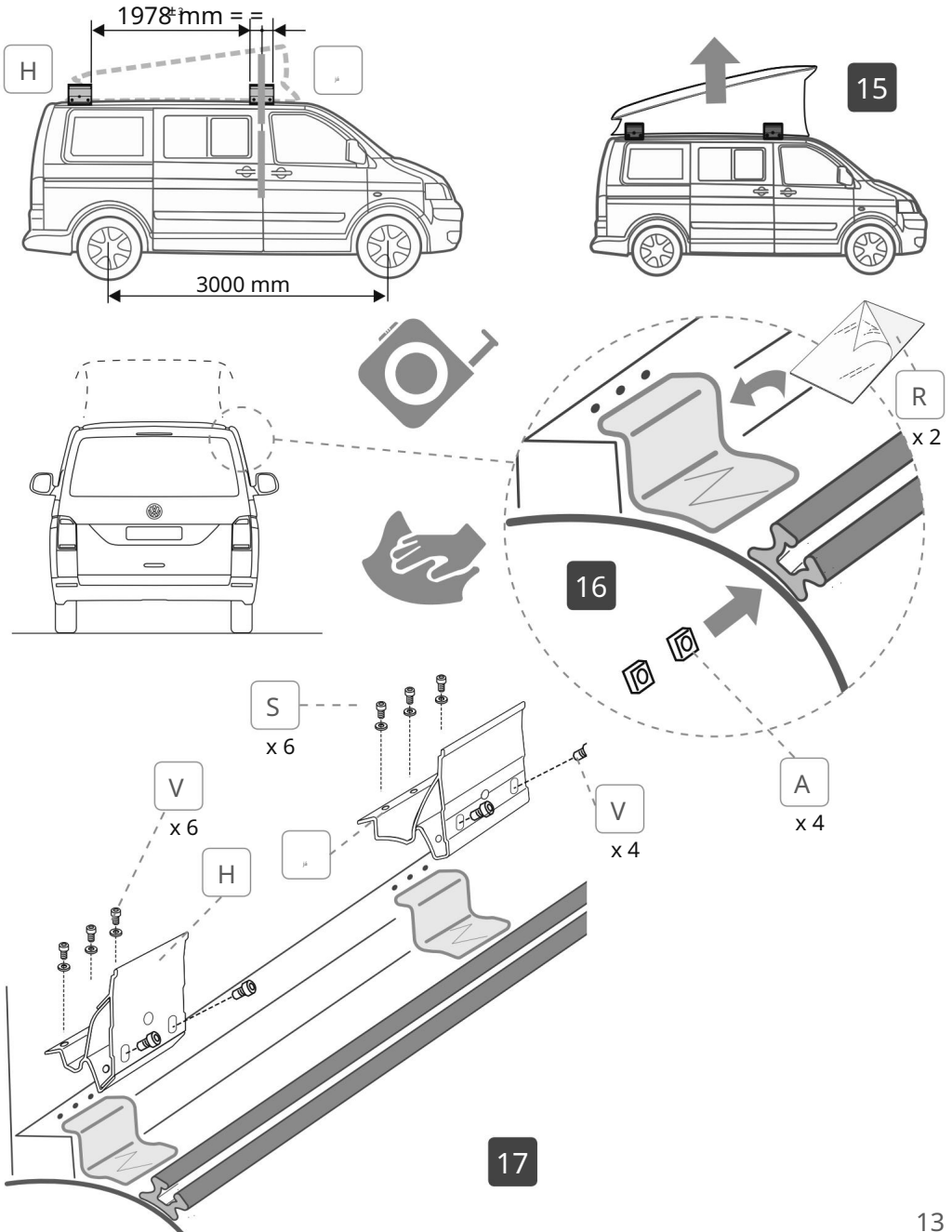

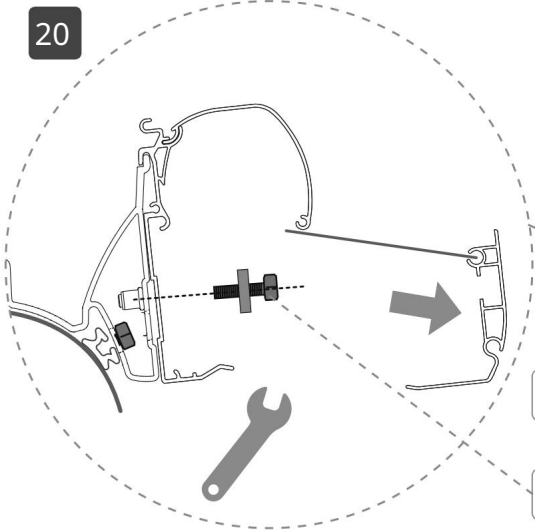
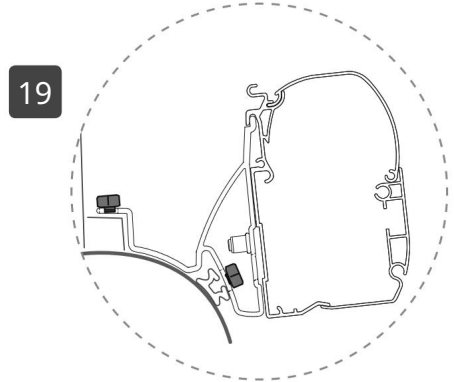
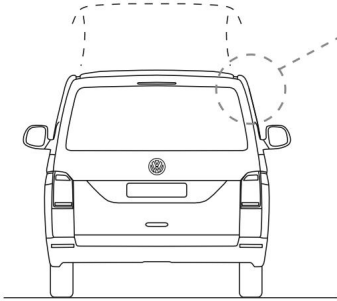
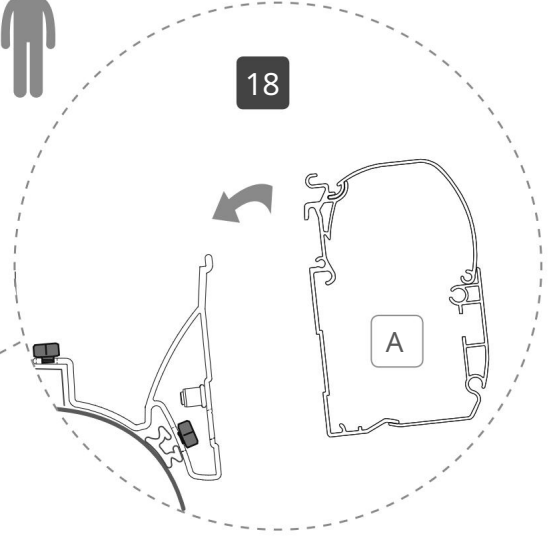
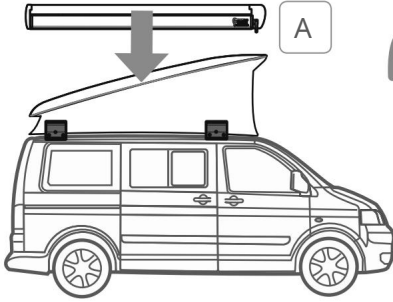

- T x 2
- S x 2

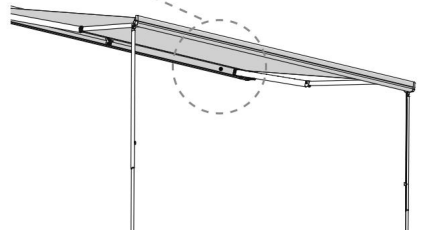

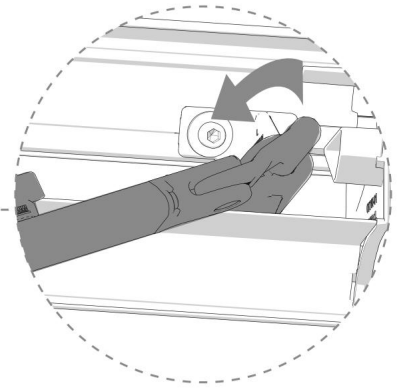
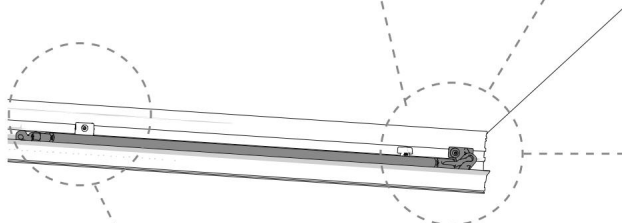
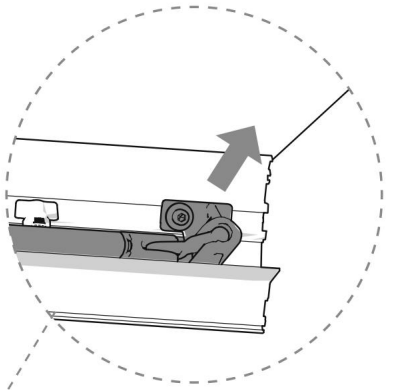
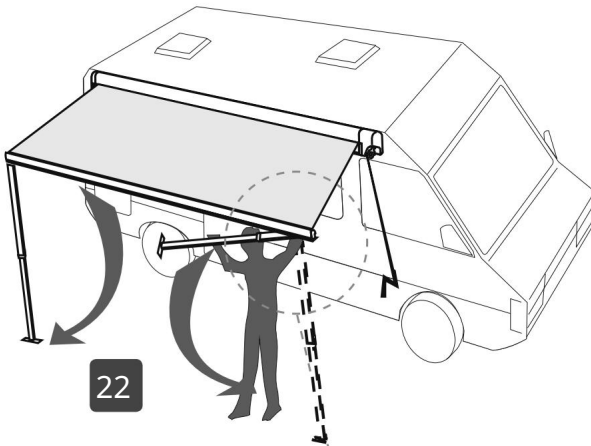
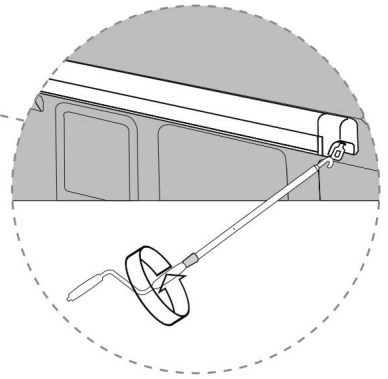
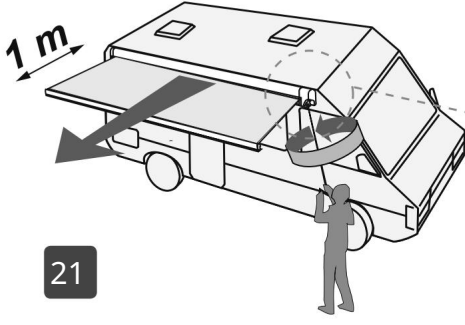
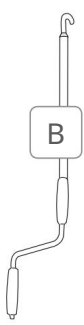

(2)

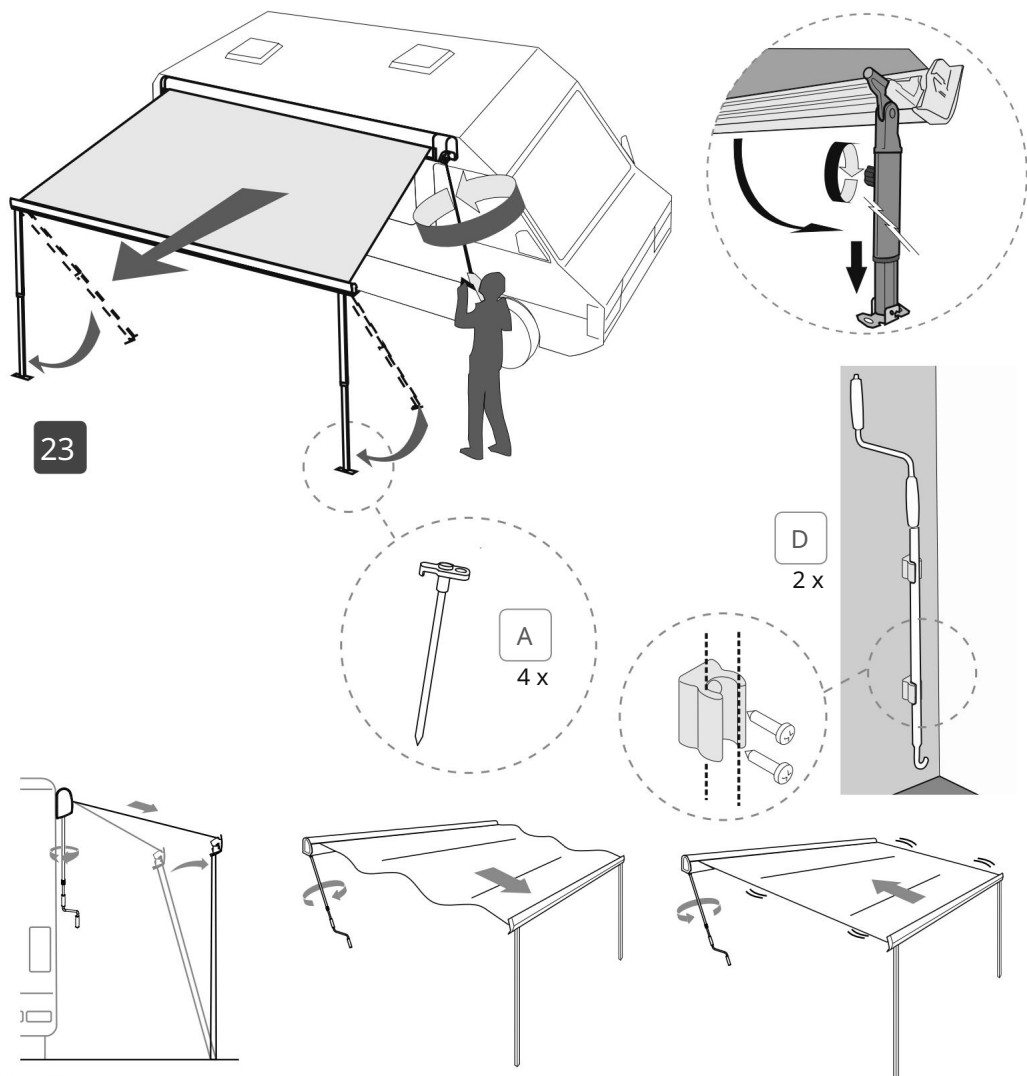

V

Aby nedocházelo ke zbytečnému namáhání markýzy i na straně vozidla, doporučujeme vyjmout nohy asi 1 m od otvoru.

Uchopte nohu poblíž jejího kloubu a přitáhněte ji k sobě. Odepněte a spusťte nohu.

Po úplném rozvinutí markýzy nastavte nohy do zvolené výšky.

Aby markýzu nezvedl neočekávaný poryv větru, je nutné zajistit nohy k zemi pomocí dodaných háčků. Z bezpečnostních důvodů důrazně doporučujeme ukotvit markýzu pomocí upevňovacího prvku (volitelné).

Patka pro nohu byla vytvořena tak, aby nedocházelo k jejímu nesprávnému umístění do pouzdra vodicí tyče během fáze zavírání markýzy. Při nesprávném umístění patky se olověná tyč zcela nezavře; proto je vhodné jej vždy správně umístit do pouzdra se základnou otočenou k vodicí liště (2).



## Z

Aby nebyla markýza, ale především stěna vozidla zbytečně namáhána, je nutné po cca 1 m vysunutí spustit opěrné patky k zemi. Uchopte opěrnou nohu v kloubu a přitáhněte ji k sobě.

Uvolněte opěrnou nohu z předního panelu a spustte ji. Zcela otevřete markýzu a nastavte opěrné nohy do požadované výšky. Aby se zabránilo zvednutí markýzy při náhlém větru, je nutné připevnit opěrné nohy pomocí kolíků, které jsou součástí dodávky. Pro ještě více doporučujeme použít sponu (příslušenství).

Koncová část opěrné nohy byla navržena tak, aby zabránila nesprávnému umístění v předním panelu (což by mělo za následek nesprávné uzavření předního panelu) při zavírání markýzy; proto se doporučuje umístit jej správným způsobem tak, aby základna směřovala dopředu (2).

## FR

Abyste zabránili působení síly na stěnu vozidla, vytáhněte nohy markýzy po jejím vysunutí přibližně o 1 m.

Uchopte patku markýzy za její kloub a přitáhněte ji k sobě. Odepněte nohu a spustte ji dolů.

Zcela vytáhněte markýzu a nastavte nohy do požadované výšky.

Pro ochranu markýzy proti poryvům větru je nutné ukotvit patky k zemi pomocí standardně dodávaných kolíků.

Pro větší bezpečnost se doporučuje ukotvit markýzu pomocí napínacích popruhů (příslušenství).

Koncová část patky žaluzie je navržena tak, aby při skládání žaluzie nemohlo dojít k jejímu nesprávnému umístění uvnitř přední lišty, což by bránilo úplnému uzavření této lišty.

Proto se doporučuje umístit jej vždy správným způsobem tak, aby základna směřovala k čelence (2).

## JE

Aby nedošlo k nadměrnému namáhání stěny vozidla, odstraňte nohy do vzdálenosti asi 1 m.

Vezměte tlapu za loket a přitáhněte ji k sobě. Odepněte nohu a spustte ji dolů. Dokončete otevření markýzy a nastavte nohy do požadované výšky. Aby se markýza nenadzvedla při náhlém poryvu větru, je nutné nohy ukotvit k zemi standardními kolíky.

Pro větší bezpečnost doporučujeme ukotvit markýzu pomocí upevňovacího prvku (volitelné).

Patka nohy je vytvořena tak, aby při zavření markýzy nemohlo dojít k jejímu nesprávnému umístění do předního krytu, což by způsobilo, že samotný přední kryt zůstane otevřený; Proto jej doporučujeme skladovat vždy správně tak, aby základna směřovala k přednímu krytu (2).

## TO

Aby nedošlo k namáhání stěny vozidla, odstraňte tyče přibližně 1 m od otvoru.

Uchopte tyč za kloub a přitáhněte ji k sobě. Odháknete tyč a spustte ji. Dokončete otevření markýzy a nastavte tyče do požadované výšky.

Aby nedošlo k nadzvednutí markýzy náhlým poryvem větru, je nutné připevnit tyče k zemi pomocí dodaných kolíků.

Pro větší bezpečnost doporučujeme markýzu ukotvit pomocí upevňovacího prvku (příslušenství).

Patka tyče je vytvořena tak, že ve fázi zavírání markýzy je zabráněno nesprávnému umístění v sedle čela, které by způsobilo, že by čelo zůstalo otevřené; proto je vhodné jej vždy správně skladovat tak, aby základna směřovala dopředu (2).

## NL

Aby nedošlo k přetížení stěny vozidla, odstraňte tyče přibližně 1 m od otvoru.

Uchopte hůl na straně kloubu a přitáhněte ji k sobě. Vyhákněte hůl a spustte ji.

Dokončete otevření markýzy a nastavte tyče do požadované výšky.

Aby se zabránilo zvednutí markýzy náhlými poryvy větru, musí být tyče zajištěny k zemi pomocí dodaných kolíků.

Pro větší bezpečnost doporučujeme ukotvit markýzu pomocí upevňovacího prvku (příslušenství).

Patka tyče je navržena tak, aby při zavírání markýzy bylo zabráněno nesprávné poloze v sedle předního panelu, která by způsobila, že přední panel zůstane otevřený; je proto vhodné jej vždy skladovat správně, spodní stranou k přednímu panelu (2).



## SV

Aby se zabránilo zatížení stěny vozidla, musí být tyče po zahájení otevírání vytaženy přibližně 1 m.

Uchopte tyč z odklápací části a vytáhněte ji směrem k sobě. Uvolněte tyč a spusťte ji. Otevřete markýzu a nastavte tyče do požadované výšky.

Aby se zabránilo zvednutí markýzy náhlým poryvem větru, musí být tyče připevněny k zemi pomocí dodaných kolíků.

Pro zvýšení bezpečnosti doporučujeme ukotvit markýzu pomocí Tie-Down (příslušenství).

Patka tyče byla navržena tak, aby zabránila nesprávnému umístění v sedle přední části při zavření markýzy a ponechání přední části otevřené; doporučujeme jej proto vrátet vždy správně tak, aby základna směřovala k přední části (2).

## DK

Aby nedocházelo k namáhání stěny vozidla, vyklolí se opěrné nohy při otevření markýzy cca. 1 metr.

Uchopte kloub opěrné nohy a přitáhněte k sobě. Uvolněte opěrnou nohu a spusťte ji. Zcela otevřete markýzu a nastavte opěrné nohy do požadované výšky.

Aby nedošlo k nadzvednutí markýzy náhlým poryvem větru, je nutné připevnit nosné nohy k zemi pomocí dodaných kolíků.

Pro dosažení větší bezpečnosti doporučujeme kotvit markýzu lištou dolů (volitelně).

Patka nosné nohy je navržena tak, aby při zavírání markýzy bylo zabráněno jejímu nesprávnému uložení do ložiska přední tyče, což by způsobilo, že by samotná přední tyč zůstala otevřená. Proto se doporučuje jej vždy správně vrátit na místo tak, aby spodní část směřovala k přední tyči (2).

## NE

Abyste zabránili namáhání stěny vozidla, vytáhněte tyče přibližně 1 m poté, co jste je začali otevírat.

Uchopte tyč na konci spojky a vytáhněte ji směrem k sobě. Povolte tyč a spusťte ji. Dokončete otevření markýzy a nastavte tyče do požadované výšky.

Aby markýzu nezvedl neočekávaný poryv větru, musíte sloupky zajistit k zemi pomocí dodaných hmoždinek.

Pro lepší bezpečnost doporučujeme ukotvit tyče pomocí Tie-Down zařízení (příslušenství).

Patka tyče je vyrobena tak, aby při zavření markýzy bylo zabráněno nesprávnému umístění v přední části, což by vedlo k tomu, že by přední část zůstala otevřená. Doporučujeme jej proto umístit vždy správně tak, aby základna směřovala dopředu (2).

## BÝT

Aby nedošlo k poškození stěny vozidla, vytahujte kolíky pouze ve vzdálenosti asi 1 metru.

Uchopte tyč na straně kloubu a přitáhněte ji k sobě. Uvolněte tyč a stáhněte ji dolů. Dokončete otevření markýzy a nastavte kolíky do požadované výšky.

Abyste zabránili zvednutí markýzy v důsledku náhlého poryvu větru, zajistěte kůly k zemi pomocí dodaných klínů.

Pro dodatečnou bezpečnost doporučujeme markýzu ukotvit pomocí upevňovacích prvků (příslušenství).

Nosná noha tyče je konstruována tak, aby při zavírání markýzy bylo zabráněno jejímu nesprávnému nastavení v předním krytu, což by způsobilo, že přední kryt zůstane otevřený. Proto se doporučuje jej vždy správně umístit na stojan směrem k přednímu krytu (2).

## PT

Aby nedošlo k namáhání stěny vozidla, odstraňte kolíky přibližně 1 metr od otvoru.

Uchopte kolík na straně kloubu a vytáhněte jej směrem k sobě. Odpojte kolík a spusťte jej. Dokončete otevření markýzy a nastavte kolíky do požadované výšky.

Aby se zabránilo zvednutí markýzy náhlým poryvem větru, je nutné upevnit kůly v zemi pomocí dodaných kůlů.

Pro větší bezpečnost doporučujeme zajistit markýzu pomocí upevňovacího prvku (příslušenství).

Patka kůlu byla navržena tak, aby ve fázi zavírání markýzy bylo zabráněno špatnému umístění v sedle přední části, které by ji nechalo otevřenou; Proto je vhodné jej vždy vrátit do správného režimu se základnou směrem dopředu (2).

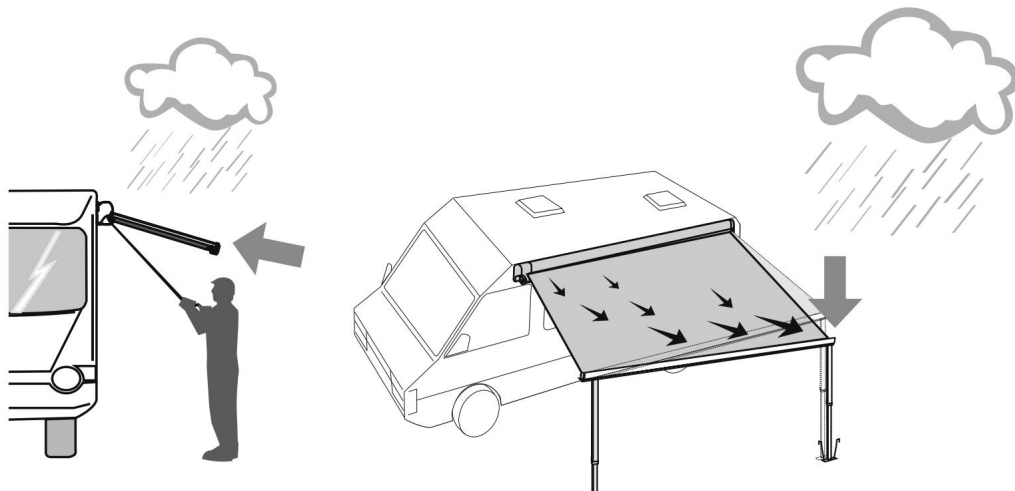

**V** Připomínáme, že markýza slouží jako ochrana proti slunci, proto v případě deště, větru nebo sněhu markýzu zavřete. V opačném případě proveďte následující opatření: Spusťte jednu stranu markýzy, aby voda mohla odtékat.

**Z** Markýza je ochrana proti slunci, proto je nutné ji zatáhnout při silném větru, silném dešti nebo sněžení! V opačném případě mírně spusťte opěrnou nohu, aby mohla voda odtékat.

**FR** Nezapomeňte, že markýza byla navržena tak, aby poskytovala ochranu před sluncem, a proto musí být v případě špatného počasí (vítr, déšť nebo sníh) zavřena. V opačném případě spusťte nohu na jedné straně, aby mohla voda vytéct.

**JE** Markýza byla navržena tak, aby se chránila před sluncem a v případě větru, deště nebo sněhu je vhodné ji zavřít. V opačném případě proveďte náležitá opatření a spusťte jednu nohu tak, aby voda tekla.

**TO** Nezapomeňte, že markýza byla navržena tak, aby vás chránila před sluncem. V případě větru, deště nebo sněhu je proto vhodné ji zavřít. V opačném případě spusťte tyč, aby mohla voda odtékat.

**NL** Nezapomeňte, že markýza je navržena tak, aby poskytovala ochranu před sluncem. V případě větru, deště nebo sněhu je proto vhodné ji zavřít. V opačném případě sklopte tyč, aby voda mohla vytéct.

**SV** Nezapomeňte, že markýza byla navržena tak, aby chránila před sluncem. V souvislosti s větrem, deštěm nebo sněhem by tedy měl být uzavřen. V opačném případě můžete snížit tyč, abyste odklonili proud vody.

**Neví** Nezapomeňte, že markýza je určena k ochraně před sluncem. Doporučuje se ho proto v případě zavřít vítr, déšť nebo sníh. Pokud tak neučiníte, musíte spustit jednu z podpěrných nohou, aby mohla stékat voda.

**NE** Nezapomeňte, že markýzy jsou určeny k ochraně před sluncem. V případě větru, deště nebo sněhu je proto doporučujeme zavřít. V opačném případě byste měli alespoň jednu z tyčí snížit, aby mohla odtéct.

**BÝT** Nezapomeňte, že markýza je navržena jako ochrana proti slunci. Proto jej zavřete, pokud fouká vítr nebo prší nebo sněží. V opačném případě položte jednu hromádku, aby mohla odtékat voda.

**PT** Nezapomeňte, že markýza je navržena tak, aby vás chránila před sluncem. Proto je vhodné ji v případě větru, deště nebo sněhu uzavřít. V opačném případě spusťte kůl, aby voda mohla odtéct.



V	Markýza je otevřená. Je vidět červená vlajka. Když je markýza zcela zavřená, červený praporek již není vidět.
Z	Po vysunutí markýzy je viditelný červený indikátor. Když je markýza zcela zasunuta, červený displej již není vidět.
FR	Žaluzie jsou otevřené. Je vidět červená záložka. Když je roleta zcela zavřená, červený indikátor již není vidět.
JE	Markýza je otevřená. Je vidět červená vlajka. Když je markýza zcela zavřená, červený praporek není vidět.
TO	Při otevřené markýze je viditelný červený indikátor. Při zavřené markýze již není vidět červený indikátor.
NL	Když je markýza otevřená, je vidět červený nápis. Když je markýza zavřená, červený nápis již není vidět.
SV	Při vysunutí markýzy je vidět červené signální světlo. Když je markýza srolovaná, červené signální světlo není vidět.
DK	Když je markýza otevřená, je viditelný červený indikátor. Když je markýza zavřená, červený indikátor již není vidět.
NE	Když je markýza otevřená, je vidět červené varování. Když je markýza zavřená, červené varování není vidět.
BÝT	Když je markýza otevřená, je vidět červená značka. Zavřená markýza červená značka již není vidět.
PT	Při otevřené markýze je viditelný červený indikátor. Při zavřené markýze již není vidět červený indikátor.

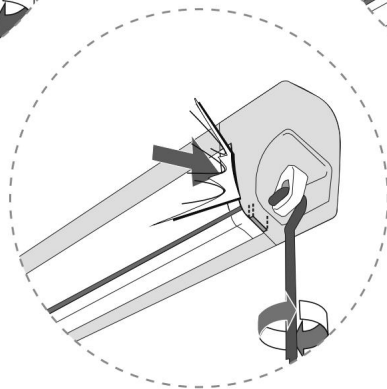
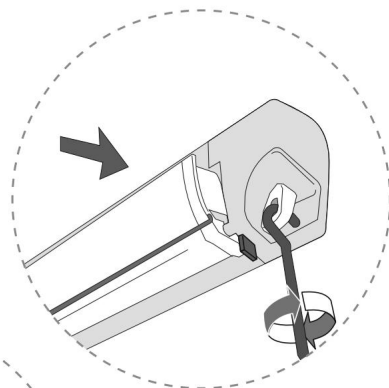
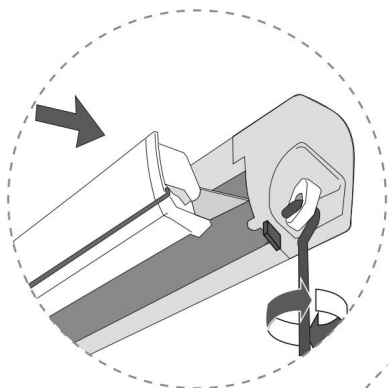

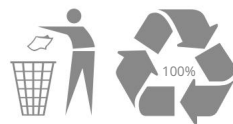

MODEL MARKÝZY S/N: 9000000  
BARVA STŘECHY F xxxxxx  
XXX

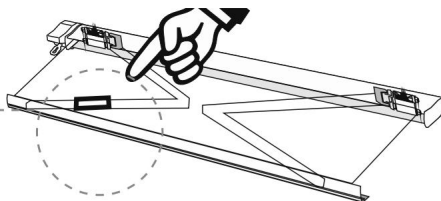

**V** V případě problémů kontaktujte svého místního prodejce a uveďte údaje na typovém štítku.

Pro výkres náhradních dílů navštivte naše webové stránky.

**Z** Pokud máte nějaké problémy, kontaktujte prosím prodejce a poskytněte informace uvedené na štítku. Rozložený pohled najdete na domovské stránce

**FR** V případě problému kontaktujte prodejce a poskytněte mu informace uvedené v brožuru. Podívejte se na webové stránky pro rozložený pohled na náhradní díly.

**JE** V případě jakéhokoli problému kontaktujte svého místního distributora a poskytněte mu informace na štítku. Rozpis náhradních dílů naleznete na webových stránkách.

**TO** V případě problémů kontaktujte svého místního prodejce a sdělte mu údaje uvedené na štítku. Rozložený pohled na náhradní díly naleznete na webových stránkách.

**NL** V případě problémů se obraťte na svého místního prodejce a uveďte údaje na typovém štítku. Podrobný výkres s díly naleznete na webových stránkách.

**SV** V případě problémů kontaktujte místního prodejce a poskytněte informace na typovém štítku. Přejděte na webovou stránku, kde najdete rozložený pohled na náhradní díly.

**DK** V případě problémů kontaktujte svého místního prodejce a poskytněte mu informace na štítku. Seznam náhradních dílů naleznete na webových stránkách.

**NE** V případě problémů kontaktujte svého místního prodejce a poskytněte informace na typovém štítku. Podrobné výkresy náhradních dílů naleznete na webových stránkách.

**BÝT** Pokud nastanou problémy, kontaktujte prodejce ve vaší oblasti a nahlaste informace na štítku.

Obrázky volných dílů náhradních dílů najdete na webu.

**PT** V případě problémů kontaktujte svého místního prodejce a sdělte mu údaje vyryté na štítku. Podívejte se na webové stránky pro výbušný pohled na náhradní díly.





V

Společnost Fiamma odmítá veškerou odpovědnost za jakékoli zranění osob a poškození majetku v důsledku nesprávné montáže nebo použití produktu; doporučuje se uschovat návod uvnitř vozidla.  
Uschovejte původní obal pro případ vrácení

Montáž výrobku musí být provedena podle montážního návodu: výrobek nesmí být žádným způsobem upravován.

Používejte pouze dodané držáky

Před odchodem se ujistěte, že je markýza správně zavřená. Poškozená látka nedovoluje markýze se dokonale srolovat. Nikdy markýzu nepoužívejte s poškozenou stříškou.

Pravidelně kontrolujte stav upevnění držáků, zejména po ujetí prvních km od montáže a pokaždé před a po dlouhých cestách, ujistěte se, že se nepohnuly a že je dotažení správné.

Markýzy jsou vyráběny ve vysokém standardu kvality, ale některé vlastnosti materiálů (jako malé nedokonalosti laku nebo linearita hliníkových profilů; malé stopy nebo lehké deformace plastových dílů), které by mohly být interpretovány jako vady, jsou odvozeny od materiálů a ze specifických pracovních postupů a tyto vlastnosti se projevují, i když Fiamma používá pokročilé a inovativní techniky strojní výroby.

Kromě našich přísných kontrol kvality necháváme naše látky také průběžně kontrolovat nezávislými instituty, abychom zajistili, že látka je odolná proti roztržení, udrží váhu vody, barvy nevyblednou a je odolná vůči povětrnostním vlivům.

Aby byla zaručena perfektní kvalita, jsou látky několikrát voskovány nebo laminovány.

Během této operace by se mohly jednotlivé barevné pigmenty pohybovat a vytvářet tak v materiálu malá světlá místa, což jsou pouze nepravdělnosti, kterým je technicky nevyhnutelné se vyhnout, ale nesnižují nepropustnost látky.

#### NÁVOD K ÚDRŽBĚ LÁTKY

Před uzavřením se ujistěte, že je vaše markýza zcela suchá a čistá.

Zbývající vlhkost by mohla způsobit skvrny. Pokud však nemáte jinou možnost, než markýzu zavřít, když je ještě mokrá, ujistěte se, že ji otevřete pro sušení maximálně do 12 hodin. Většina nečistot je povrchová a lze je odstranit čistou vodou a hadříkem nebo kartáčem. Pokud je látka velmi znečištěná, přidejte trochu jemného čisticího prostředku (marseilské mýdlo).

Nikdy nepoužívejte agresivní chemické látky a nikdy nečistěte látku vysokotlakým strojem. Doporučujeme nepoužívat markýzu při teplotě pod 0°C.

## Z

Společnost Fiamma odmítá veškerou odpovědnost za zranění osob nebo škody na majetku způsobené nesprávnou instalací nebo nesprávným použitím produktu. Návod je vhodné uchovávat uvnitř vozidla.

Uschovejte původní obal pro případ vrácení.

Výrobek musí být instalován v souladu s montážním návodem: výrobek nesmí být žádným způsobem upravován.

Používejte pouze dodané držáky.

Před jízdou zkontrolujte, zda je markýza zcela zavřená. Nesprávné zavření markýzy může být způsobeno poškozenou látkou. Pokud je látka poškozená, markýzu nepoužívejte.

Pravidelně kontrolujte upevnění držáků, zejména po prvních kilometrech po instalaci a pokaždé před a po dlouhých cestách, abyste se ujistili, že se nepohnuly a jsou tedy správně usazeny v požadované poloze.

Markýzy jsou vyráběny ve vysokém standardu kvality. Navzdory tomu, že společnost Fiamma používá vyspělé strojní zařízení, výrobní a balicí techniky, se však mohou vyskytnout malé nedokonalosti v povlaku a linearitě hliníkových profilů, malé skvrny a mírné deformace plastových dílů, což závisí na samotných materiálech a konkrétních výrobních procesech.

Kromě našich přísných kontrol kvality jsou naše látky pravidelně testovány nezávislými laboratořemi na odolnost proti roztržení, tlaku vody, světlostálost a odolnost proti povětrnostním vlivům.

Pro zajištění absolutní hustoty je tkanina vícenásobně potažena nebo laminována.

To může způsobit posunutí jednotlivých barevných pigmentů a vznik velmi malých světlých skvrn na povrchu látky, což jsou pouze technicky nevyhnutelné nerovnosti látky, které nijak neovlivňují nepromokavost látky.

Všechny látky jsou svařeny, aby byla zajištěna vysoká nepromokavost: Při dešti se mohou na úrovni předního/předního panelu (i při otevřené markýze) tvořit malé kapky, což nijak neovlivňuje funkčnost výrobku.

Povětrnostní vlivy mohou časem způsobit barevné změny.

#### PÉČE A ÚDRŽBA LÁTKY

Markýzu zavírejte, až když je suchá a pokud možno čistá.

Zbytková vlhkost může způsobit skvrny. Pokud jste nuceni markýzu zatáhnout s ještě vlhkým hadříkem, nejpozději po 12 hodinách ji znovu otevřete, aby se vysušila.

Většina nečistot je povrchových a lze je odstranit vodou a čistým hadříkem nebo kartáčem. Pokud je hadřík velmi znečištěný, přidejte do vody neutrální čisticí prostředek (marseillské mýdlo).

Nikdy nepoužívejte agresivní chemikálie nebo vysokotlaké čističe.

Doporučuje se nepoužívat markýzu při teplotách pod 0°C.



Společnost Fiamma odmítá veškerou odpovědnost v případě poškození majetku nebo zranění osob v důsledku nevhodného použití položky. Návod uchovávejte ve vozidle.  
Uschovejte původní obal pro případné vrácení.

Dodržujte montážní pokyny obsažené v návodu; nikdy neprovádějte žádné změny.

Používejte pouze adaptéry dodávané standardně.

Před odjezdem zkontrolujte, zda je roleta správně zavřena. Špatně uzavřená roleta může poškodit látku. Nikdy nepoužívejte markýzu, pokud je látka poškozená.

Pravidelně kontrolujte stav upevnění držáků, a to zejména po ujetí několika kilometrů po dokončení montáže. Zkontrolujte kvalitu utažení a zda se nohy nepohnuly.

Design našich rolet splňuje vysoký standard kvality. Mohou se však vyskytnout drobné nedokonalosti v lakování nebo povrchové úpravě hliníkových profilů, malé stopy a mírné deformace plastových prvků, protože závisí na samotných materiálech a konkrétních výrobních procesech – a to i přesto, že společnost Fiamma používá nejpokročilejší a nejnovější výrobní nástroje a techniky.

Kromě našich velmi přísných kontrol kvality necháváme naše látky pravidelně analyzovat v nezávislých laboratořích, abychom zajistili dobrou odolnost proti roztržení, tlaku vody a zaručili stálost barev a odolnost vůči povětrnostním vlivům.

Aby byla zaručena absolutní přilnavost, jsou látky několikrát potaženy a laminovány. Během této operace se barevné pigmenty mohou pohybovat a vytvářet na povrchu látky malé světlé tečky, což jsou jednoduché nepravidlosti látky, které jsou technicky nevyhnutelné, ale v žádném případě nesnižují voděodolnost látky. Všechna plátna jsou přivařena k přednímu panelu, aby byla velmi voděodolná. Během deštivého období se mohou v blízkosti předního panelu tvořit malé kapky, i když je markýza spuštěna, ale to nijak neohrožuje funkčnost výrobku.

V průběhu času mohou atmosférické vlivy způsobit barevné změny.

## PÉČE A ÚDRŽBA PLÁTNA

Skládejte roletu pouze v případě, že je suchá a pokud možno čistá.

Zbývající vlhkost může způsobit skvrny. Pokud však musíte markýzu zavřít, dokud je látka ještě vlhká, pak ji rozložte, aby uschla do 12 hodin. Nečistoty jsou obvykle povrchové a lze je odstranit vodou pomocí hadříku nebo kartáče. Když je látka velmi znečištěná, přidejte do vody neutrální prací prostředek

(Marseillské mýdlo). K čištění nikdy nepoužívejte agresivní chemikálie nebo vysokotlaká zařízení.

Doporučujeme nepoužívat markýzu při teplotách pod 0°C.



JE

Společnost Fiamma odmítá veškerou odpovědnost za jakékoli zranění osob a škody na majetku způsobené nesprávnou montáží nebo používáním produktu; Doporučuje se uschovat návod uvnitř vozidla.

Doporučuje se uschovat originální obal, aby byl k dispozici pro případ vrácení

Montáž výrobku musí být provedena podle montážního návodu: výrobek nesmí být žádným způsobem upravován.

Používejte pouze dodané držáky

Před odjezdem zkontrolujte, zda je markýza dokonale zavřená. Nedokonalé zavření markýzy může být způsobeno poškozeným plátnem. Nepoužívejte markýzu s poškozeným plátnem.

Pravidelně kontrolujte stav upevnění podpěr (zejména po prvních km) a ujistěte se, že se nepohybují a že nastavení jsou správná.

Markýzy jsou vyráběny ve vysokém standardu kvality. Malé nedokonalosti v laku a v linearitě hliníkových profilů, malé známky a mírné deformace plastových dílů se objevují i přesto, že Fiamma používá pokročilé výrobní a balicí stroje a techniky a závisí na materiálech a konkrétních procesech zpracování.

Po absolvování našich přísných kontrol kvality jsou naše plachty kontrolovány nezávislými instituty, aby zaručily tkaninu, která je zcela odolná proti roztržení, tlaku vody, má dlouhotrvající barvy a je odolná vůči světlu a praní.

Aby byla zaručena odolnost produktu, jsou tkaniny vícekrát laminovány nebo promaštěny. Během této operace se jednotlivé červené pigmenty mohou pohybovat a to vytváří velmi malé světelné skvrny, které jsou pouze technicky nevyhnutelnými nepravidelnostmi v tkaninách a neohrožují voděodolnost plátna.

Všechna plátna jsou na přední straně svařena, aby byla zaručena vysoká voděodolnost: v případě deště se mohou v přední části tvořit malé kapky, a to i při otevřené markýze; Tato situace nijak nenarušuje funkčnost markýzy.

Atmosférické látky mohou v průběhu času způsobit barevné změny.

#### NÁVOD K OŠETŘENÍ A ÚDRŽBĚ PLÁTNA

Markýzu zavírejte pouze v případě, že je suchá a případně pěkná. Zbytková vlhkost může způsobit skvrny. Jste-li nuceni markýzu zavřít ještě s mokrou látkou, maximálně po 12 hodinách je nutné ji znovu otevřít, aby uschla. Většina nečistot je povrchových a lze je odstranit vodou, drátěnkou nebo kartáčem. Pokud by bylo plátno příliš špinavé, přidejte do vody jemný prací prostředek.

Nepoužívejte agresivní chemikálie a nikdy nepoužívejte vysokotlaký čistič. Markýzu je vhodné nepoužívat při teplotách pod 0 °C



TO

Společnost Fiamma odmítá veškerou odpovědnost za jakákoli zranění osob a poškození majetku v důsledku nesprávné montáže nebo použití produktu; doporučuje se uschovat návod uvnitř vozidla.

Uschovejte původní obal pro případ vrácení.

Montáž výrobku musí být provedena v souladu s montážním návodem: výrobek nesmí být žádným způsobem upravován.

Používejte pouze dodané držáky.

Před odjezdem zkontrolujte, zda je markýza dokonale zavřená. Nedokonalé zavírání markýzy může být způsobeno poškozeným plátnem. Nepoužívejte markýzu s poškozeným potahem.

Pravidelně kontrolujte stav upevnění držáků, zejména po ujetí prvních pár kilometrů po montáži a pokaždé před a po dlouhých cestách, ujistěte se, že se nepohnuly a že je dotažení správné.

Markýzy jsou vyráběny ve vysokém standardu kvality. Drobné nedokonalosti na lakování a na linearitě hliníkových profilů, malé stopy a mírné deformace plastových dílů se objevují i přesto, že Fiamma používá pokročilé strojní vybavení, výrobní a balicí techniky a závisí na samotných materiálech a konkrétních výrobních procesech.

Kromě našich přísných kontrol kvality necháváme naše tkaniny pravidelně testovat nezávislými laboratořemi na odolnost proti roztržení, odolnost vůči tlaku vody, světlostállost a odolnost vůči povětrnostním vlivům.

Aby byla zaručena absolutní přilnavost, jsou látky několikrát potaženy nebo laminovány.

Při této operaci se mohou jednotlivé barevné pigmenty pohybovat a tím vznikají na povrchu látek velmi malé světlé skvrny, které jsou pouze technicky nevyhnutelnými nepravidelnostmi látek a které ani v nejmenším nesnižují voděodolnost látky.

Všechny plechy jsou z přední strany přivařeny pro vysokou voděodolnost: v případě deště se mohou v přední části tvořit malé kapky a to se stává i při otevřené markýze, tato situace nijak neovlivňuje funkčnost výrobku.

Atmosférické látky mohou v průběhu času způsobit barevné změny.

#### PÉČE A ÚDRŽBA KRYTU

Markýzu zavírejte pouze v případě, že je suchá a případně čistá.

Zbytková vlhkost může způsobit skvrny. Pokud jste nuceni markýzu zavřít ještě s vlhkým plátnem, maximálně po 12 hodinách ji „znovu otevřete“, aby uschla. Většina nečistot je povrchových a lze je odstranit vodou a čistým hadříkem nebo kartáčem. Pokud je látka velmi znečištěná, přidejte do vody neutrální prací prostředek (marseillské mýdlo).

Nikdy nepoužívejte agresivní chemikálie nebo vysokotlaké čisticí zařízení.

Doporučujeme nepoužívat markýzu při teplotách pod 0°C.

NL

Fiamma se zřídka veškeré odpovědnosti za zranění osob nebo materiální škody způsobené nesprávnou instalací nebo používáním produktu; je vhodné uschovat návod ve vozidle.

Uschovejte si prosím originální obal pro případ vrácení.

Výrobek musí být namontován podle montážního návodu: výrobek nesmí být žádným způsobem upravován.

Používejte pouze dodané držáky.

Před odjezdem zkontrolujte, zda je markýza zcela zavřená. Špatné zavření markýzy může být způsobeno poškozenou látkou. Nepoužívejte markýzu s poškozeným hadříkem.

Pravidelně kontrolujte, zda jsou držáky řádně zajištěny, zůstávají na svém místě a že jejich uťahovací moment je správný, zejména po prvních kilometrech a pokaždé před a po dlouhých cestách.

Markýzy jsou vyráběny ve vysokém standardu kvality. I přes použití pokročilých strojů, výrobních a balících technik společnosti Fiamma se mohou vyskytnout malé nedokonalosti v povlaku a linearita hliníkových profilů, malé stopy a mírné deformace plastových dílů a závisí na samotných materiálech a na konkrétních výrobních procesech.

Kromě našich přísných kontrol kvality necháváme naše látky pravidelně kontrolovat v nezávislých laboratořích, abychom prověřili jejich odolnost proti roztržení, tlaku vody, světlu a povětrnostním vlivům.

Aby bylo zajištěno úplné utěsnění, jsou tkaniny několikrát potaženy nebo laminovány.

Při této operaci se mohou jednotlivé barevné pigmenty pohybovat a vytvářet na povrchu látek velmi malé světlé skvrny, které jsou pouze technicky nevyhnutelnými nerovnostmi látek, které nijak neovlivňují nepromokavost látky.

Všechny tkaniny jsou přivařeny k přednímu panelu pro vysokou vodotěsnost: když prší, mohou se v blízkosti předního panelu tvořit malé kapky a to se stává i při otevřené markýze; tato situace nemá žádný vliv na funkčnost produktu.

Povětrnostní vlivy mohou časem způsobit barevné změny.

#### PÉČE A ÚDRŽBA LÁTKY

Markýzu zavírejte pouze suchou a pokud možno čistou.

Zbytková vlhkost může způsobit skvrny. Pokud potřebujete markýzu zavřít, dokud je látka ještě vlhká, měli byste ji maximálně po 12 hodinách „znovu otevřít“, aby látka uschla. Většina nečistot je povrchových a lze je odstranit vodou a čistým hadříkem nebo kartáčem. Pokud je látka velmi znečištěná, přidejte do vody neutrální prací prostředek (marseillské mýdlo).

Nikdy nepoužívejte agresivní chemikálie nebo vysokotlaké čističe.

Používání markýzy při teplotách pod 0°C se nedoporučuje.



Fiamma se zřídka veškeré odpovědnosti za jakékoli škody na osobách nebo věcech vzniklé montáží nebo nesprávným použitím výrobku; doporučujeme uschovat návod uvnitř vozidla.

Uschovejte originální obal pro případnou zpětnou zásilku.

Montáž výrobku musí být provedena v souladu s montážním návodem: Výrobek nesmí být žádným způsobem upravován.

Používejte pouze dodané držáky.

Před odjezdem zkontrolujte, zda je markýza zcela zavřená. Při poškození látky může dojít k neúplnému uzavření markýzy. Pokud je látka poškozená, markýzu nepoužívejte.

Pravidelně kontrolujte, zda jsou upevňovací prvky správně usazeny, zvláště když jste ujeli prvních několik kilometrů po instalaci a před a po dlouhých cestách. Ujistěte se, že se nepohnuly a jsou řádně utaženy.

Markýzy byly vyrobeny ve vyšším standardu kvality. I přes použití pokročilých strojů a výrobních a balicích technik společnosti Fiamma se mohou vyskytnout malé vady v laku a linearitě hliníkových profilů, malé skvrny a mírné deformace plastových dílů. Závisí na samotných materiálech a konkrétních procesech zpracování.

Kromě našich přísných kontrol kvality necháváme naše textilie pravidelně testovat v nezávislých laboratořích, abychom potvrdili jejich odolnost proti opotřebení, tlaku vody, světlu a atmosférickým vlivům.

Aby byla zaručena absolutní těsnost, jsou textilie několikrát potaženy nebo rolovány.

Během této úpravy mohou jednotlivé barevné pigmenty migrovat a vytvářet na textilním povrchu velmi malé světlé skvrny. Jsou to pouze nepravidelnosti, které jsou technicky nevyhnutelné a nijak neovlivňují neprodyšnost látky.

Všechny tkaniny jsou na přední části přivařeny, aby byla zajištěna dobrá vodotěsnost: v případě deště se mohou v blízkosti přední části tvořit malé kapky, a to i při otevřené markýze. To v žádném případě nenarušuje funkce produktu.

V průběhu času může dojít vlivem atmosférického vlivu ke změnám barev.

## PÉČE A ÚDRŽBA LÁTKY

Markýzu zavírejte pouze tehdy, když je suchá a pokud možno čistá.

Zbytková vlhkost může způsobit skvrny. Pokud musíte markýzu zavřít, dokud je látka ještě vlhká, otevřete ji znovu maximálně do 12 hodin, aby mohla uschnout. Nečistoty jsou většinou povrchové a lze je odstranit vodou a čistým hadříkem nebo kartáčem. Pokud je látka velmi znečištěná, můžete do vody přidat neutrální prací prostředek (mýdlo).

Nikdy nepoužívejte agresivní chemické prostředky nebo vysokotlaké čisticí přístroje.

Nedoporučujeme používat markýzu, pokud teplota klesne pod 0 °C.

DK

Společnost Fiamma se zříká veškeré odpovědnosti za zranění osob a poškození majetku v důsledku nesprávné instalace nebo použití produktu. Doporučuje se uschovat návod ve vozidle. Uschovejte si originální obal, pokud bude nutné produkt poslat zpět.

Výrobek musí být instalován v souladu s pokyny k instalaci. Výrobek nesmí být žádným způsobem upravován.

Používejte pouze dodané armatury.

Před jízdou zkontrolujte, zda je markýza zavřená. Nesprávné zavření markýzy způsobí poškození látky. Pokud je látka poškozená, markýzu nepoužívejte.

Upevnění držáků kontrolujte v pravidelných intervalech, zejména po ujetí prvních kilometrů po montáži a pokaždé před delšími cestami. Ujistěte se, že se držáky neposunuly a že jsou správně utaženy.

Markýzy jsou výrobky s vysokým standardem kvality. Drobné nedokonalosti v lakování a linearitě hliníkových profilů, drobné stopy a drobné deformace plastových dílů se objevují i přesto, že Fiamma používá pokročilé stroje, výrobní a balicí techniky a závisí na samotném materiálu a konkrétních procesech zpracování.

Kromě naší vlastní přísné kontroly kvality necháváme naše látky pravidelně kontrolovat v nezávislých laboratořích, abychom zajistili jejich odolnost proti roztržení, tlaku vody, působení světla a odolnost proti větru a počasí.

Aby byla zaručena absolutní těsnost, jsou látky několikrát potaženy nebo laminovány.

Při tomto zpracování se mohou jednotlivé barevné pigmenty pohybovat a tím vznikají v látce drobné světelné body, což jsou pouze nerovnosti látky, které jsou technicky nevyhnutelné a nijak neovlivňují hustotu látky.

Všechny markýzy jsou přivařeny k přední tyči pro zajištění vysoké vodotěsnosti. V případě deště se mohou v blízkosti přední tyče tvořit malé kapky a to se stává i při otevřené markýze. Tato situace nemá žádný vliv na funkčnost produktu.

Vítr a počasí mohou způsobit změnu barvy v průběhu času.

#### PÉČE A ÚDRŽBA LÁTKY

Markýzu zavírejte pouze tehdy, je-li suchá a pokud možno také čistá.

Zbytková vlhkost může způsobit stopy. Pokud je přesto nutné markýzu zavřít, dokud je látka ještě vlhká, je nutné ji po maximálně 12 hodinách znovu otevřít, aby mohla vyschnout. Většina nečistot a nečistot je povrchová a lze je odstranit vodou a čistým hadříkem nebo kartáčem. Pokud je látka velmi znečištěná, přidejte do vody neutrální prací prostředek (hnědé mýdlo).

Nikdy nepoužívejte silné chemikálie nebo vysokotlaké čisticí zařízení.

Nedoporučuje se používat markýzu při teplotách pod 0°C.



## NE

Fiamma se zřídka veškeré odpovědnosti za jakékoli škody na osobách nebo věcech způsobené nesprávnou montáží nebo používáním výrobku. Doporučujeme uschovat návod uvnitř vozidla. Uschovejte původní obal pro případ vrácení.

Montáž výrobku musí probíhat v souladu s montážním návodem. Výrobek nesmí být žádným způsobem upravován.

Používejte pouze dodané tyče.

Před odjezdem zkontrolujte, zda je markýza dokonale zavřená. Nesprávné zavření markýzy může způsobit poškození látky. Pokud je látka poškozená, markýzu nepoužívejte.

Pravidelně kontrolujte, zda jsou tyče správně připevněny, zejména po ujetí několika kilometrů od instalace a vždy po delších cestách. Ujistěte se, že se nepohnuly a že je napětí správné.

Markýzy jsou vyrobeny ve vysokém standardu kvality. Malé nedokonalosti laku a hliníkových profilů, drobné stopy a drobné deformace na plastových dílech se mohou vyskytnout i přesto, že Fiamma používá pokročilé technické výrobní stroje a závisí na samotných materiálech a konkrétních výrobních procesech.

Kromě našich přísných kontrol kvality pravidelně kontrolujeme naše látky v nezávislých laboratořích, abychom zaručili, že jsou odolné proti zničení, tlaku vody, slunečnímu záření a povětrnostním vlivům.

Aby byla zaručena dokonalá odolnost, jsou tkaniny několikrát potaženy nebo laminovány.

Během této operace se určité barevné pigmenty budou moci pohybovat a tím se na povrchu tkanin vytvoří drobné světelné body, které jsou pouze technicky nevyhnutelnými nepravidelnostmi tkanin a které nemají žádný vliv na vodotěsnost tkanin.

Všechny tkaniny jsou svařeny zepředu, aby byly schopny zadržovat vodu. V případě deště se mohou v okolí čela tvořit malé kapky a to se stává i při otevřené markýze. To nemá žádný vliv na funkčnost produktu.

Počasí a vítr časem způsobí barevné změny.

#### PÉČE A ÚDRŽBA LÁTKY

Markýzu zavírejte pouze suchou a nejlépe čistou.

Zbytková vlhkost může způsobit skvrny. Pokud musíte markýzu zavřít, dokud je látka ještě vlhká, musíte ji po max. 12 hodin nechat zaschnout. Většina nečistot je povrchová a lze je odstranit vodou a čistým hadříkem nebo kartáčem. Pokud je látka velmi znečištěná, můžete přidat trochu neutrálního pracího prostředku (zelené mýdlo).

Nikdy nepoužívejte agresivní chemické látky nebo vysokotlaké čisticí přístroje.

Doporučujeme nepoužívat markýzu při teplotách pod 0°C.

BÝT

Společnost Fiamma odmítá veškerou odpovědnost za možné škody na zdraví a majetku způsobené nesprávnou instalací nebo používáním produktu. Návod k obsluze uschovejte ve vozidle. Uschovejte původní obal pro případné vrácení.

Výrobek musí být instalován v souladu s pokyny k instalaci: výrobek nesmí být žádným způsobem upravován.

Používejte pouze dodané držáky.

Před odjezdem zkontrolujte, zda je markýza správně zavřená. Neúplné zavření markýzy může být způsobeno poškozenou látkou. Nepoužívejte markýzu s poškozenou látkou.

Stav montáže držáků kontrolujte v pravidelných intervalech, zejména po najetí prvních kilometrů po montáži a před a po dlouhých cestách. Ujistěte se, že se nepohybují a že jsou upevněny na svém místě.

Markýzy jsou vysoce kvalitní výrobky. Drobné nedokonalosti na povrchu laku a přímosti hliníkových profilů, stejně jako drobné deformace nebo stopy na plastových dílech se mohou vyskytnout i přesto, že Fiamma používá pokročilé stroje, výrobní techniky a metody balení a jsou způsobeny samotnými materiály, a speciální metody zpracování.

Kromě naší vlastní přísné kontroly kvality pravidelně posíláme naše látky do nezávislých laboratoří k testování, abychom zajistili jejich pevnost v tahu, odolnost vůči tlaku vody, slunečnímu záření a povětrnostním vlivům.

Aby byla zaručena absolutní odolnost, jsou látky několikrát potaženy nebo laminovány. Při tomto procesu se mohou přenášet jednotlivé barevné pigmenty a tím vznikají na povrchu látek drobné světlé skvrny. Těmto drobným nerovnostem látek se prakticky technicky nelze vyhnout a nijak neovlivňují nepromokavost látky.

Všechny látky jsou k přednímu pouzdru tepelně přilepeny, aby byla zaručena nepromokavost: v blízkosti předního pouzdra se při dešti mohou tvořit malé kapky vody a to se stává i při otevřené markýze, ale tato situace nijak neohrožuje funkčnost výrobku.

Klimatické faktory mohou časem způsobit změny barvy.

## PÉČE A ÚDRŽBA LÁTKY

Markýzu zavírejte, až když je suchá a pokud možno čistá. Zbytková vlhkost může způsobit skvrny. Pokud je nutné markýzu zavřít, dokud je látka ještě vlhká, vysušte ji do 12 hodin opětovným otevřením. Většina nečistot jsou povrchové nečistoty a lze je odstranit vodou a čistým hadříkem nebo kartáčem. Pokud je látka velmi znečištěná, přidejte do vody jemný prací prostředek (marseillské mýdlo). Nikdy nepoužívejte silné chemikálie nebo vysokotlaké čističe. Doporučuje se nepoužívat markýzu při teplotách pod 0 °C.



PT

Společnost Fiamma odmítá jakoukoli odpovědnost za možná zranění osob a poškození majetku v důsledku nesprávné montáže nebo použití produktu; Doporučujeme uschovat návod uvnitř vozidla.

Uschovejte původní obal pro případ vrácení.

Montáž výrobku musí být provedena v souladu s montážním návodem: výrobek nesmí být žádným způsobem upravován.

Používejte pouze dodané podpěry.

Před odjezdem zkontrolujte, zda je markýza dokonale uzavřena. Nedokonalé zavírání markýzy může být způsobeno poškozeným plátnem. Nepoužívejte markýzu s poškozeným plátnem.

Pravidelně kontrolujte stav upevnění podpěr, zejména po ujetí prvních km po montáži a vždy před a po dlouhých jízdách, ujistěte se, že se nepohnuly a že je dotažení správné.

Markýzy jsou produkty s vysokým standardem kvality. Malé nedokonalosti v laku a v linearitě hliníkových profilů, malé stopy a mírné deformace plastových dílů se objevují i přesto, že Fiamma používá pokročilé strojní vybavení, výrobní a balicí techniky a v závislosti na stejných materiálech a pracovních postupech.

Kromě našich přísných kontrol kvality necháváme naše látky pravidelně kontrolovat nezávislými laboratořemi, abychom certifikovali jejich odolnost proti roztržení, tlaku vody, světlostálost a odolnost vůči povětrnostním vlivům.

Aby byla zaručena absolutní nepropustnost, jsou tkaniny několikrát rozprostřeny nebo laminovány.  
časy.

Při této operaci se jednotlivé barevné pigmenty mohou pohybovat a tím se na povrchu látek vytvářejí drobné světlé body, které jsou pouze technicky nevyhnutelnými nerovnostmi látky, které ani v nejmenším nesnižují voděodolnost látky.

Všechna plátna jsou na přední straně svařena pro utěsnění proti vysoké vodě: v případě deště se mohou v přední části tvořit kapky a to se stává i při otevřené markýze; Tato situace nemá žádný vliv na funkčnost produktu.

Atmosférické látky mohou v průběhu času způsobit barevné změny.

## PÉČE A ÚDRŽBA PLÁTNA

Markýzu zavírejte pouze tehdy, je-li suchá a pokud možno čistá.

Zbytková vlhkost může způsobit skvrny. Pokud jste v každém případě nuceni markýzu zavřít, dokud je plátno vlhké, maximálně po 12 hodinách ji „znovu otevřete“, aby uschla. Většina nečistot je povrchových a lze je odstranit vodou a čistým hadříkem nebo kartáčem.

Pokud je látka velmi znečištěná, přidejte do vody neutrální prací prostředek (marseillské mýdlo).

Nikdy nepoužívejte agresivní chemické látky nebo vysokotlaké čisticí prostředky.

Doporučujeme nepoužívat markýzu při teplotách pod 0°C.



Privacy Room Van 260

Položka č. 07353B01-

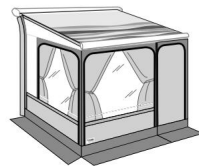

Přední panel Van 40

Položka č. 07363D01-

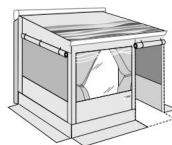

Soukromá místnost Light Van 260

Položka č. 06097C02-

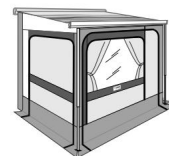

Ochrana osobních údajů Ultra Light Van 260

Položka č. 07350A01-

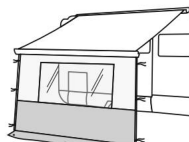

Blocker Pro Van 260

Položka č. 97960-13-

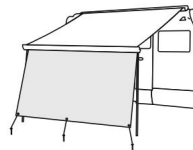

Blocker 300

Položka č. 97960-20-



Sun View XL 260

Položka č. 97952-044

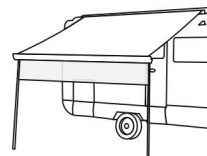

Sun View XL 300

Položka č. 97952-045

Stínidlo Sun View

Položka č. 07758-01-

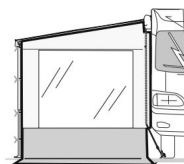

Side W Pro Van F45

Položka č. 97961-11-



Sada markýzová deska  
Položka č. 98655-724

Sada markýzových  
kolíků Položka č. 98655-880

Sada závěsů Smoke 6 ks  
Položka č. 98655A483

Sada závěsů Smoke 2 ks Položka č.  
98655A484

Souprava Rain Guard Van  
Položka č. 98655-947

Soukromí organizátora balíčků  
Položka č. 07366-01-

Organizér balení S  
Položka č. 07512-01-

Organizér balení L  
Položka č. 07512A01-

Boty s organizérem balení  
Položka č. 07513-01-

Patio-Mat 290  
Položka č. 07681-01-

Krokev  
Položka č. 98655A001

Tie Down Yellow  
Položka č. 98655-128

Markýzová ramena LED  
Položka č. 98655-849

Sada Markýza LED  
Položka č. 98655-471

Rafter LED  
Položka č. 98655-850

Kit Rain Guard California Položka  
č. 98655-663

- V** Záruka Fiamma  
V případě vad materiálu a výroby má zákazník nárok na záruku v souladu s místními zákony a předpisy země, ve které byl produkt zakoupen.
- Z** Záruka Fiamma  
V případě neshody zboží může spotřebitel za nezbytných podmínek uplatnit reklamaci u prodávajícího za podmínek uvedených v místní legislativě.
- FR** Záruka Fiamma  
V případě neshody produktu může spotřebitel uplatnit svá práva na uplatnění záruky v souladu s podmínkami stanovenými místními právními předpisy, pokud jsou splněny podmínky pro uplatnění reklamace.
- JE** Záruka Fiamma  
V případě poruch nebo vad materiálu a výroby může zákazník uplatnit záruku v souladu se zákony a předpisy země, ve které byl produkt zakoupen.
- TO** Záruka plamene  
V případě neshody zboží bude moci spotřebitel uplatnit u prodávajícího záruku způsobem stanoveným místními právními předpisy, pokud budou splněny podmínky.
- NL** Zaručený plamen  
V případě neshody zboží se spotřebitel může spolehnout na zákonnou záruku vůči prodávajícímu, jak je stanoveno v místních předpisech, pokud to okolnosti odůvodňují.
- SV** Garanti plamene  
V případě vad zboží může spotřebitel uplatnit záruku v souladu s místní legislativou, pokud to okolnosti odůvodňují.
- DK** Garanti plamene  
V případě vad materiálu a zpracování má spotřebitel nárok na záruku prodejce v souladu s místními zákony a předpisy země, ve které byl produkt vyroben.
- NE** Fiammas ručitelé  
V případě vad zboží může spotřebitel uplatnit svá práva ze záruky u prodejce v souladu s pravidly stanovenými v místním roveru, pokud jsou pro to předpoklady.
- BÝT** Záruka Fiamma  
Pokud jsou zjištěny vady ve shodě výrobků, může spotřebitel požadovat u prodávajícího záruční práva v rámci místní legislativy, je-li reklamace oprávněná.
- PT** Záruka Fiamma  
V případě vady ve shodě zboží může spotřebitel uplatnit vůči prodávajícímu záruku v souladu s postupy stanovenými místními právními předpisy, pokud pro to existují podmínky.



Fiamma SpA - Itálie  
Via San Rocco, 56  
21010 Cardano al Campo (VA)  
být amma.com

Všechna práva vyhrazena.  
Společnost Fiamma  
SpA si vyhrazuje právo kdykoli bez upozornění  
upravit ceny, materiály, specifikace a  
modely nebo ukončit výrobu jakéhokoli modelu.