



montáž ní návod

Nosič kol EuroCarry pro
Fiat Ducato
Citroën Jumper
Peugeot Boxer
od modelového roku 2006



Předmět čí slo.: 66401
Číslo dokumentu.: 66401-1219
Datum: 12. 12. 2019

úvodní slovo

Nosič kol EuroCarry pro Fiat Ducato, Citroen Jumper a Peugeot Boxer je speciální nosič vyrobený z částečně práškově lakovaného hliníku. Je vhodný pro přepravu až 4 jízdních kol (max. 2 elektrokol) o maximální celkové hmotnosti 60 kilogramů. Nosič kol lze snadno namontovat na upevňovací šrouby dveřních pantů zadních dveří vozidla.

Důležité!

- Před prvnímu použitím si pozorně přečtěte montážní návod.
- Před instalací se ujistěte, že je výrobek kompatibilní s vozidlem, ke kterému je připojen k instalaci je kompatibilní.
- Montáž doporučujeme kvalifikovaným personálem s ohledem na aktuální situaci platné předpisy, které mají být provedeny.
- Proveďte montáž podle této šablony.
- Nosič musí být před nakládkou pevně namontován na vozidlo.
- Po montáži znovu zkontrolujte dotažení všech šroubových spojů (včetně předmontovaných)! Tento postup opakujte znovu nejdříve po ujetí 50 km!
- Návod k sestavení pečlivě uschovejte.

1. Rozsah dodávky:

1. 1 předmontovaný nosič
2. 4 kruhové šrouby M 12 x 55 mm
3. 4 šestihranné matice M 12
4. 2 držáky nahoře (po 1 vlevo a vpravo)
5. 2 závorky dole (1 vlevo a vpravo)
6. 8 kusů speciálních šroubů
7. 8 podložek 8,4 mm
8. 8 šroubů s válcovou hlavou M 8 x 25
9. 2 šestihranné šrouby M 12 x 40 mm se samojistným šestihranným šroubem M 12
10. 2 bezpečnostní dlahy
11. 4 přídržné drápy



2. Specifikace:

- Vlastní hmotnost nosiče kol: asi 18,0 kg
- Maximální užití zatížení: 60 kg



3. Předmontáž :

Nosič jízdnic kol je dodáván v kompletně smontovaném stavu a lze jej namontovat přímo na vozidlo

4. Montáž na vozidlo:

Nejprve se nainstalují dva horní držáky (č. 4).
Nejprve odstraňte jeden ze dvou upevňovacích šroubů z pantů dveří (nikdy nepovolujte oba upevňovací šrouby současně!).

Místo tohoto šroubu je připevněn speciální šroub (č. 6) (utahovací moment 20Nm). Pro zajištění speciálního šroubu je třeba na závit nanést trochu laku pro zajištění šroubu. Tento postup opakujte s druhým upevňovacím šroubem.

Poté opakujte výše popsaný postup na druhém horním závěsu dveří. Nyní přišroubujte dva horní držáky (č. 4) ke speciálním šroubům (č. 6) pomocí válcových šroubů M 8 x 25 mm (č. 8) (obr. e).

Před instalací spodních držáků je třeba nejprve odstranit dva původní pryžové nárazníky, které jsou namontovány na nárazníky. Do každého ze dvou nárazníků se pak vyvrtají dva otvory. K tomu nalepte vrtací šablony, které jsou součástí dodávky, na nárazníky (každá 1 x pravá a 1 x levá).

Poté vrtejte také v

Součástí dodávky jsou děrovačky dva otvory 24 mm v bodech vyznačených na vrtací šabloně.

Nyní lze nasadit speciální šrouby (č. 6) a spodní držák (č. 5), jak již bylo popsáno výše (obr. f).

Nyní otočte na straně spolujezdce

oba kruhové šrouby M 12 x 55 mm (č. 2), ale otočte první

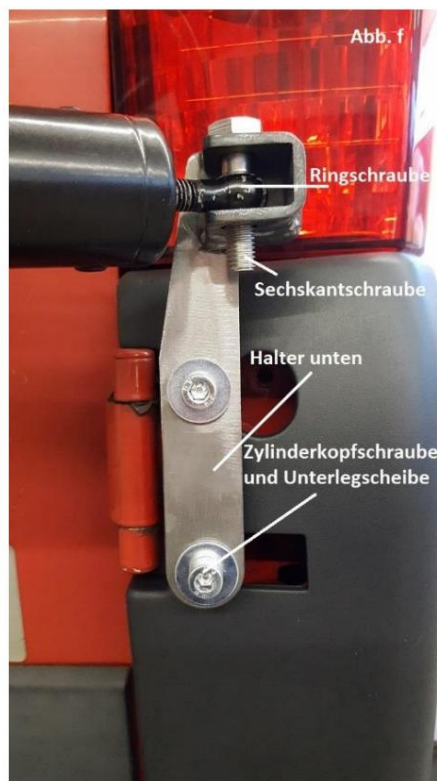
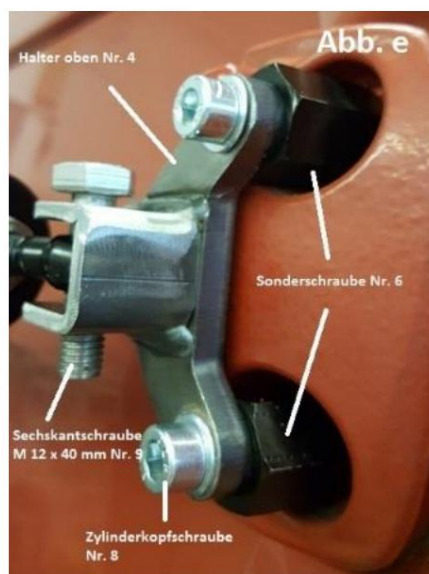

Šestihranné matice M 12 (č. 3) na kruhových šroubech. Tyto matice budete později potřebovat k zarovnání a zajištění kružkových šroubů. Nyní můžete nosiče jízdních kol připevnit k držákům nebo k vozidlu vpravo pomocí šroubů s očkem a šroubu se šestihrannou hlavou M 12 x 40 mm (č. 9) a šestihranné matice M 12.



Po pevném přišroubování nosiče jízdních kol k vozidlu na straně spolujezdce jej složte na zadní stěnu vozidla. Nyní můžete pomocí levých závěsů s okem nastavit požadovanou vzdálenost k závěsům na straně řidiče.

sada a tato stránka s 2

Zajistěte závlačky (10).

Kolejnicový nosič Euro-Carry lze v nezátěženém stavu složit.

V tomto případě však musí být kolejnicový nosič připevněn k základnímu nosiči přídatnými upínacími popruhy, který je součástí dodávky. Přídržné drápky lze navíc sklopit.

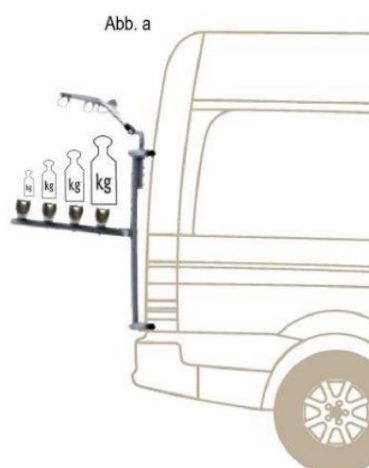

Při naloženém nosiči je nutné před odjezdem zablokovat zámek (obr. Detail A)! Zaškody způsobené neuzamčenou podpěrou nepřebíráme žádnou odpovědnost!

Při nakládání nosiče jízdních kol je nezbytně nutné dbát na rozložení hmotnosti. Nejtěžší kolo musí být nejbližší zadní části vozidla (obr. a).

Kryty kol ve tvaru V lze sejmout otevřením křídlového šroubu na kolejnici posunutý a tak i jednotlivý rozvor

kola (obr. c).

Po seřízení je nutné křídlový šroub opět dotáhnout.

Při umístění řídků a pedálů prvního jízdního kola (nejbližší vozidlu) je třeba vzít v úvahu potřebnou vzdálenost od zadní stěny vozidla.

Ujistěte se, že jakýkoli stávající stěrač zadního okna se může volně pohybovat.



Abb. c



Jízdní kola jsou vždy uspořádána střídavě (obr. b).

Pomocí přídržných čelistí (11) se jízdní kola držící na trubce rámu, řídkách nebo sedlovce. Kromě přídržovacích drápků jsou kola vybavena komerčně dostupným

Připojte napívací pás k základnímu rámu nosiče jízdních kol a tím jej zajistěte (viz další pokyny pro bezpečnostní pásy).

Přední a zadní kola

Upevněte ráčnové popruhy do pouzdra kola (obr. d).

5. Osvětlovací lišta (volitelné) č. položky: 65002

5.1 Rozsah dodávky:

1: předmontovaný systém osvětlení s

Zástrčka pro 13pinovou zásuvku

2: držák SPZ

3: Meziadaptér 4:

Každá 2 matice M 6 a podložky

5.2 Montáž :

Připevněte osvětlovací lištu 65002, jak je popsáno na obr. b. Montážní materiál je součástí osvětlovací lišty. Pokud se nosič nepoužívá, je třeba osvětlovací lištu sklopit o 90° uvolněním hvězdicové rukojeti. Při nakládání nosiče kol dbejte na dostatečný prostor mezi řídky a pedály a zadní stěnou vozidla. Ujistěte se také, že se stěrač zadního okna volně pohybuje. Jízdní kola jsou na nosiči uspořádána vždy střídavě. (obr. c)

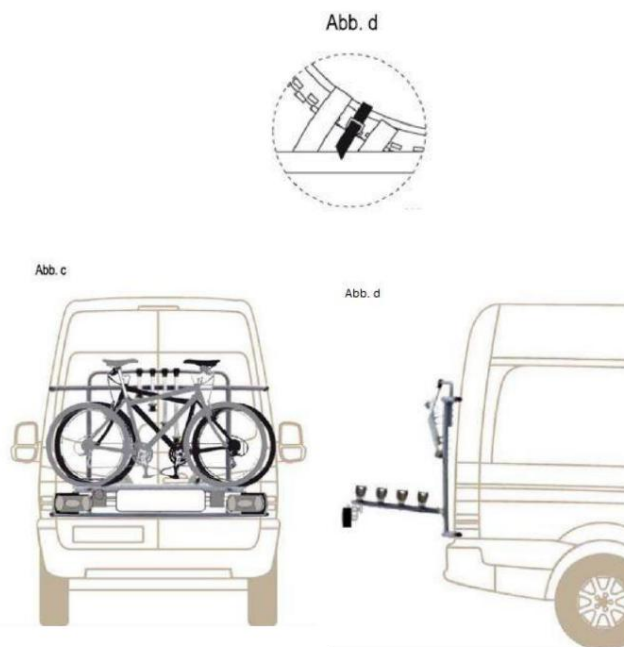

6. Všeobecné pokyny k použití a bezpečnostní pokyny:

1. Řidič vozidla musí pravidelně kontrolovat upevnění EuroCarry.

2. Přepřevávané zboží nesmí vpravo a vlevo výrazně vyčnívat přes okraj vozidla.

Povoleno podle zákona o silniční dopravě: Vzdálenost od vnějšího bodu přepřevávaného zboží ke středu zadního světla nejvýše 40 cm. Vozidla s nákladem nesmí být širší než 2,5 m. Podle StVO (§§ 22, 23) odpovídá za nosič a náklad řidič vozidla.

3. Rozložení zatížení náprav specifikované výrobcem vozidla se mění podle zatížení při pevnění k zadní části vozidla. Tato změna nesmí vést k překročení povoleného zatížení náprav.
4. Jízdní kola nesmí být během přepravy chráněna plachtami a kryty. Ztrátové části nebo podobné součásti musí být odstraněny a přední kola zajištěna poutacími popruhy.
5. Pokud EuroCarry nebo přepravovaný náklad byl jen částečně zakryt osvětlovacími zařízeními a/nebo registrační značku, musí se odpovídající zařízení opakovat.
6. Současný provoz přívěsu a zadního nosiče není povolen.
7. Připevňování na plastové nárazníky a jiné nedostatečné body je zakázáno. Vhodné upevňovací body je třeba předem zkontrolovat.
8. Z bezpečnostních důvodů jsou šroubové spoje a poutací popruhy před jízdou otevřené. Zkontrolujte pořadí, pevné držení a správné usazení (poškozené řemeny ihned vyměňte). Po krátké vzdálenosti zastavte a zkontrolujte správné usazení šroubových spojů a poutacích popruhů. Tyto kontroly je nutné v pravidelných intervalech opakovat v závislosti na stavu vozovky.
9. Manipulace se změnou, když je zadní nosič namontován a naložen. To platí zejména pro citlivost na boční vítr, chování v zatáčkách a brzdění.
10. Kromě toho je třeba vzít v úvahu změny jízdního a brzděného chování způsobené zadním nosným systémem a nákladem úpravou rychlosti.
11. Z důvodu bezpečnosti vůči ostatním účastníkům silničního provozu a pro zamezení zbytečné spotřeby energie musí být zadní nosič odstraněn z vozidla, když se nepoužívá.
12. U vozidel se stěrači zadního okna je třeba si uvědomit, že může dojít k narušení funkce (zabránění použití, případné odstranění raménka stěrače).
13. Přední díly, zadní spoiler a náhradní kola namontovaná na vnější sestavě plechovky znemožnit.
14. U některých typů jízdních kol musí být řídka jízdních kol otočena směrem k poloze pedálu buďte opatrní (poškození laku).
15. Buďte opatrní s příjezdovými cestami a vjezdy do garáží.

7. Záruka / záruka:

- Za EuroCarry přebírá společnost Alu-Line záruku dle aktuálních právních předpisů, pokud jde o výrobní vady.
- V případě reklamace je součástí kopie montážního návodu a doklad o koupi poslat dovnitř.
- Reklamovaný díl musí být na požádání bezplatně vrácen výrobcí. Bude poskytnut.
- Neneseme odpovědnost za vadnou konstrukci nebo nesprávné použití. Změny po celou dobu rezervovány.
- Změny našich dílů nebo specifikací, stejně jako nesprávné použití mimo naši odpovědnost.

Poznámky: